



Mazda 6

Návod k obsluze

Mazda 6 Návod k obsluze

ZOOM-ZOOM

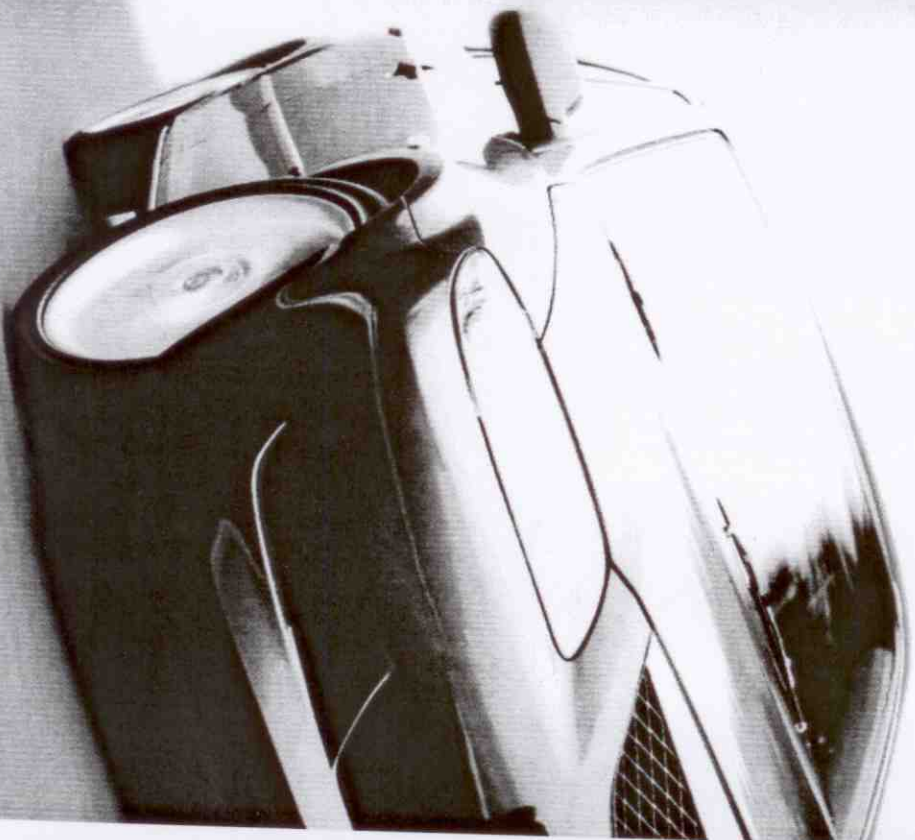

00TM6NA3

00TM6NA3

Jak používat tento Návod k obsluze

OBSAH

Chcítěli bychom Vám pomoci dosáhnout maximálního potěšení z řízení Vašeho vozidla. Váš Návod k obsluze, přečtete-li jej od začátku do konce, Vám v tom může napomoci. Dodatečně ilustrace v návodu k obsluze Vám nejlépe vysvětlí, jak využívat vaši Mazdu. Při čtení Návodu k obsluze se dozvíte o výhodách, o důležitých informacích o bezpečnosti a o řízení vozu v různých jízdních podmínkách.



Tento symbol, uvedený v textu Návodu k obsluze, znamená - "Nedělejte toto" nebo "Nedovolte, aby se stalo toto".

Rejstřík: Dobrym místem, kde začít, může být rejstřík, který je abecedním seznamem všech důležitých informací, obsažených v tomto návodu.

Při pročítání tohoto návodu narazíte na několik "VAROVÁNÍ", "UPOZORNĚNÍ" a "POZNÁMKA".

VAROVÁNÍ

VAROVÁNÍ označuje situaci, ve které by mohla hrozit (v případě, že bude "Varování" ignorováno) vážná újma na zdraví nebo úmrtí.

UPOZORNĚNÍ

UPOZORNĚNÍ označuje situaci, ve které by mohlo hrozit (v případě, že bude "Upozornění" ignorováno) zranění nebo poškození vozidla (nebo obojí).

POZNÁMKA

POZNÁMKA poskytuje informaci a měkky doporučení, jak můžete lépe využít své vozidlo.



Více uvedený symbol, vysvětlující na některých částech vozidla, vyjadřuje, že tento návod obsahuje informace související s touto součástí. Podrobnější vysvětlení přiložená k této součásti.

1 Přehledný popis Vašeho vozu Mazda

Popis interiéru, exteriéru a identifikace jednotlivých částí Vašeho vozu Mazda.

2 Základní bezpečnostní vybavení

Použití bezpečnostní výbavy vozu, včetně sedadel, systému bezpečnostních pásů, bezpečnostních vzduchových vaků systému SRS a dětského zádržného systému.

3 Poznejte svou Mazdu

Vysvětlení základních funkcí a ovládacích prvků; otevírání/zavírání a seřízení jednotlivých částí.

4 Před jízdou

Důležité informace týkající se jízdy Vaším vozem Mazda.

5 Jízda Vaším vozem Mazda

Popis přístrojů a ovládacích prvků.

6 Komfort interiéru vozidla

Využívání rozmanitých prvků výbavy pro dosažení jízdního komfortu, včetně klimatizace a audiosystému.

7 V případě nouze

Užitečné informace o tom, jak postupovat v případě nouze.

8 Údržba a péče

Jak udržet Váš vůz Mazda v bezvadném stavu.

9 Informace pro zákazníka

Důležité informace pro zákazníka, včetně poskytovaných záruk a dodatečně instalovaného příslušenství.

10 Technické údaje

Technické informace o Vašem voze značky Mazda.

11 Rejstřík

I

Přehledný popis Vašeho vozu Mazda

Popis interiéru, exteriéru a identifikace jednotlivých částí Vašeho vozu Mazda.

Přehled vybavení přístrojové desky	1-2
Přehled vybavení interiéru	1-3
Přehledný popis exteriéru (Sedan/Hatchback)	1-4
Přehledný popis exteriéru (Kombi)	1-5

Přehled vybavení přístrojové desky

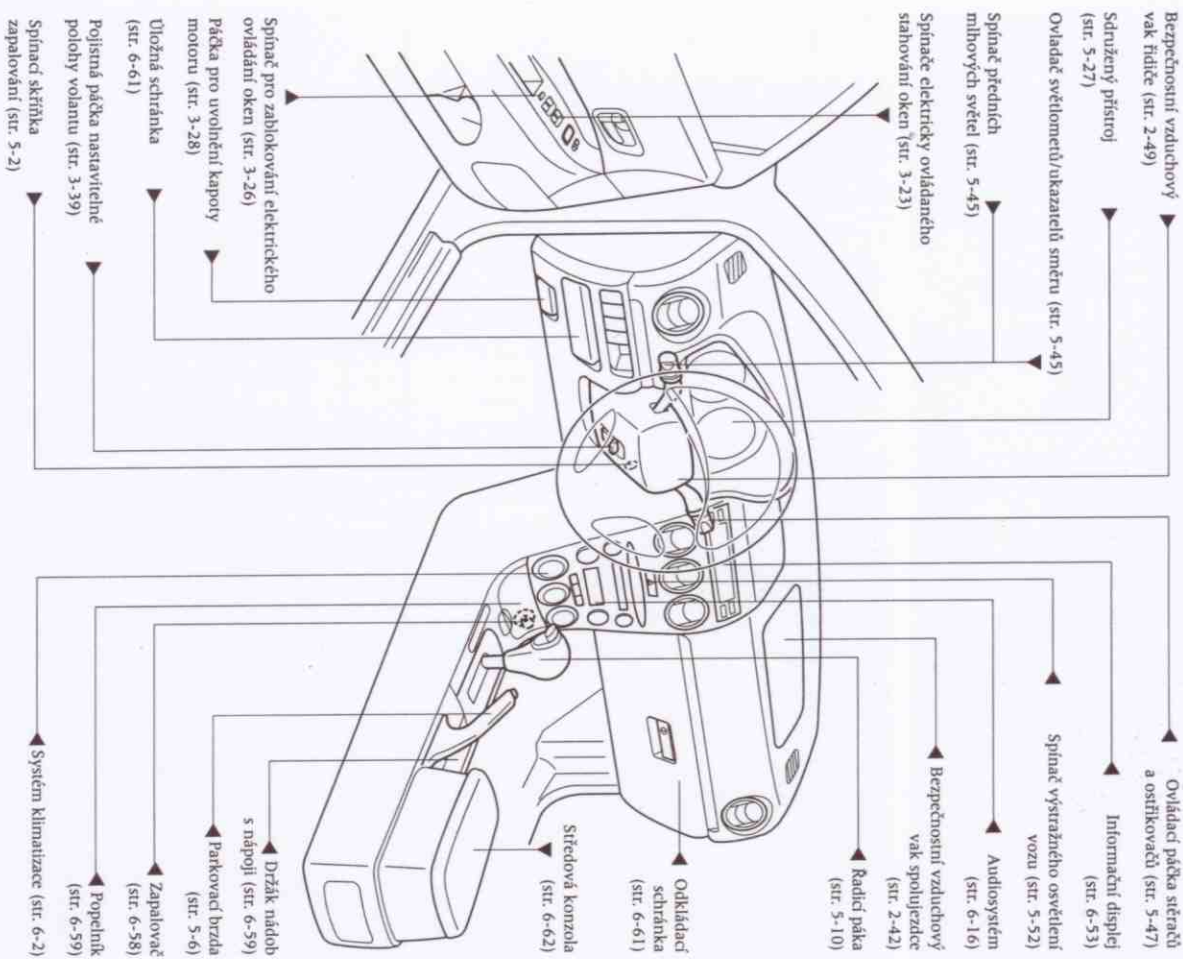

Přehled vnitřního vybavení

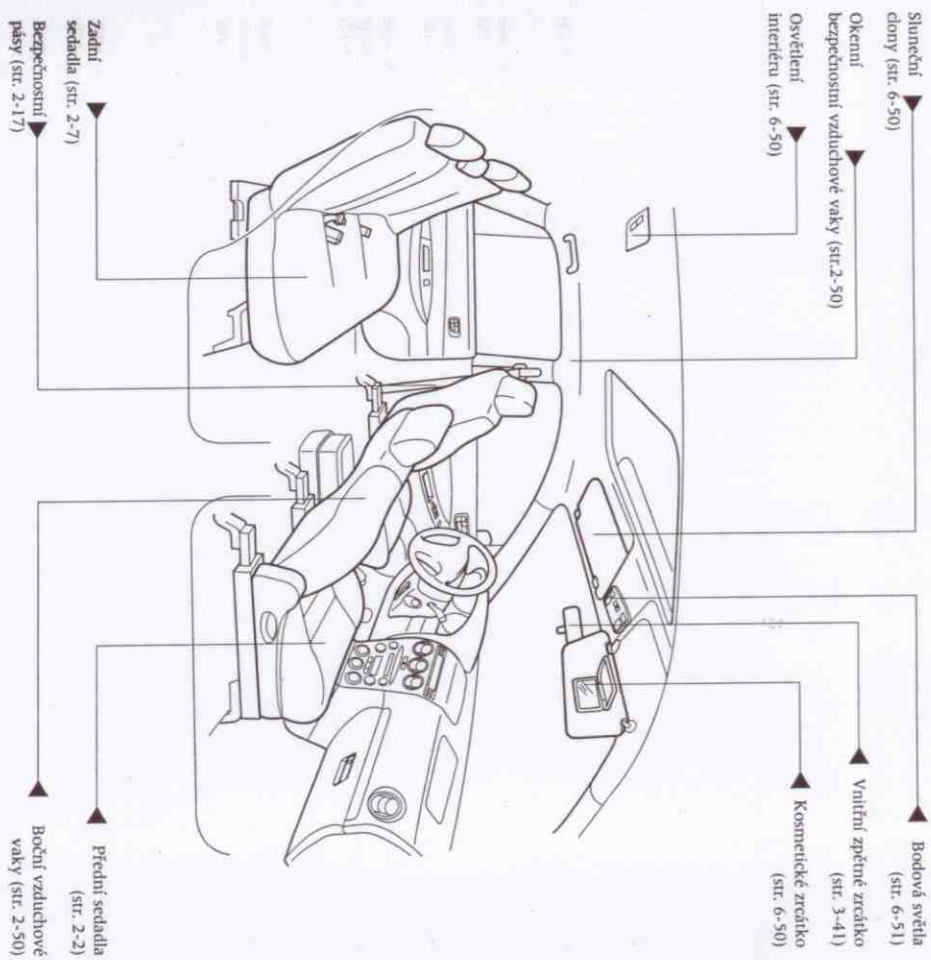

Přehledný popis exteriéru (Sedan/Hatchback)

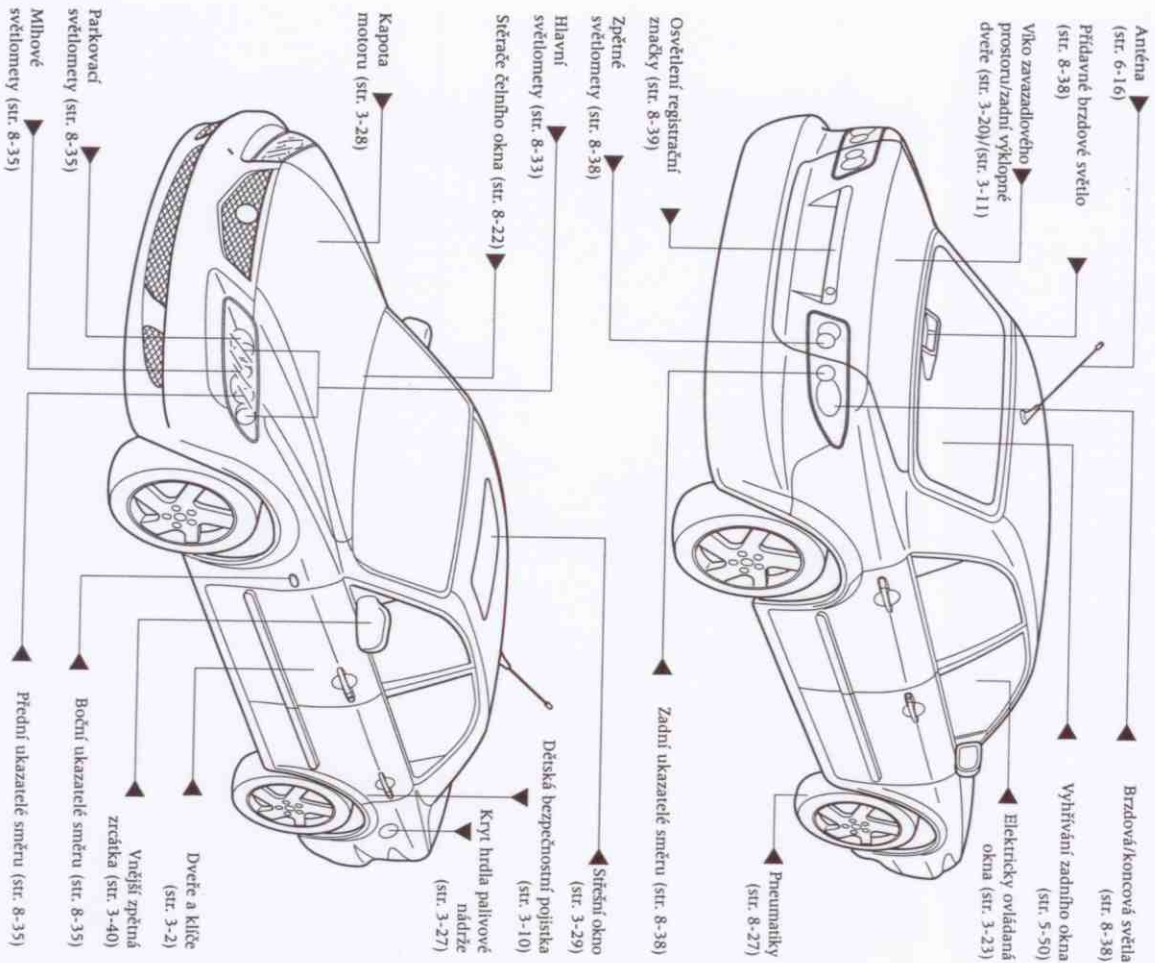

Přehledný popis exteriéru (Kombi)

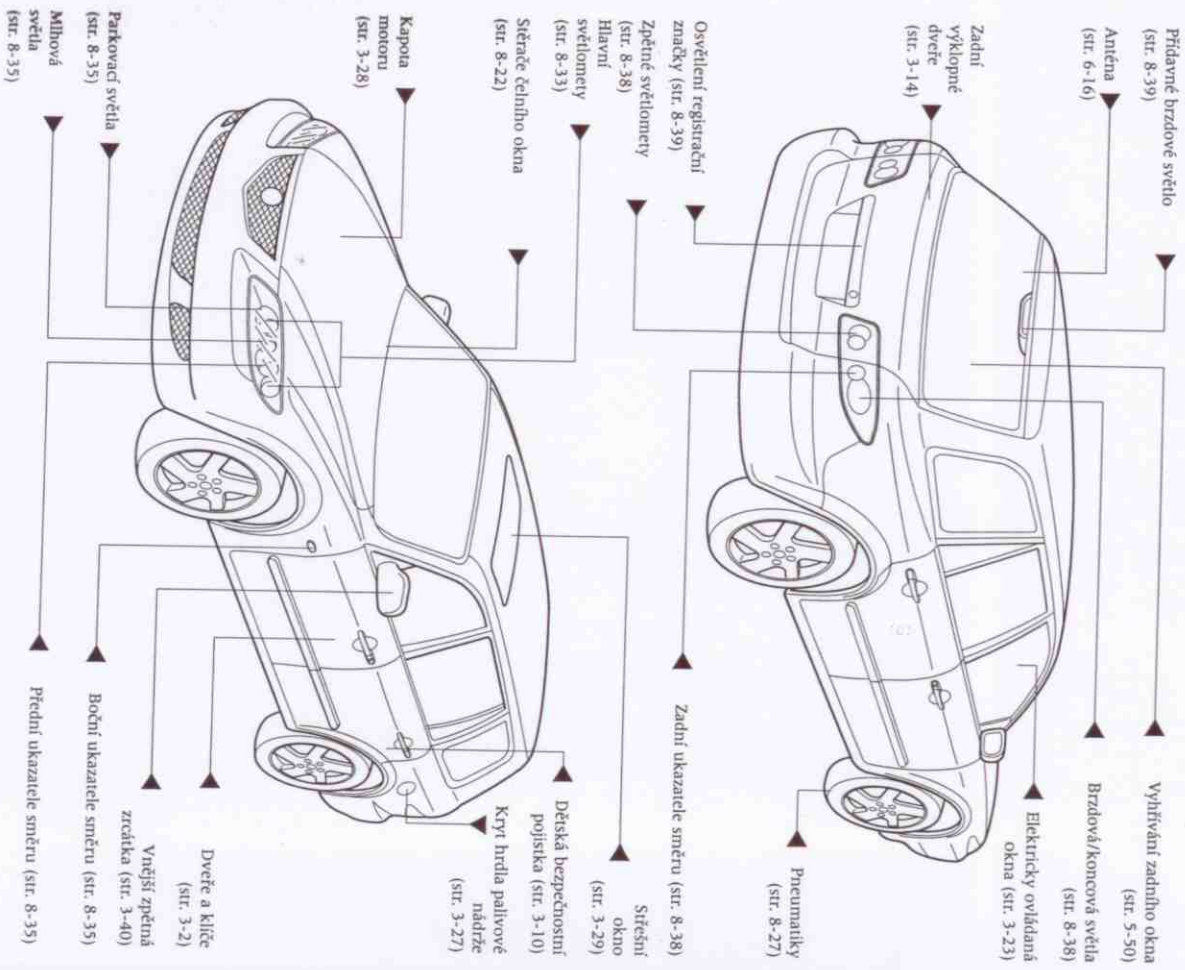

2

Základní bezpečnostní vybavení

Používání bezpečnostního vybavení vozu, včetně sedadel, bezpečnostních pásů, bezpečnostních vzduchových vaků SRS a dětského zádržného systému.

Sedadla

Přední sedadla	2-2
Zadní sedadla	2-7

Systém bezpečnostních pásů

Bezpečnostní opatření při používání bezpečnostních pásů	2-17
Tříbodové bezpečnostní pásy	2-20
Bezpečnostní pásy předních sedadel s předepínací s mechanickým omezovačem síly	2-22
Bezpečnostní pás zadního středového sedadla	2-24
Varovná kontrolka systému bezpečnostních pásů	2-28
Varovná zvuková signalizace bezpečnostních pásů	2-28

Ochrana dětí

Bezpečnostní opatření týkající se používání dětského zádržného systému	2-29
Kategorie dětských zádržných systémů (platné pro Evropu)	2-32
Pozice pro instalaci dětského zádržného systému	2-33
Tabulka vhodných pozic pro instalaci dětského zádržného systému ve vozidle	2-38
Instalace dětského zádržného systému	2-39
Systém odpojování bezpečnostního vzduchového vaku	2-41
Účinný systém ISOFIX-pro zajištění dětského zádržného systému	2-41

Bezpečnostní vzduchové vaky systému SRS

Bezpečnostní opatření týkající se používání doplňkového ochranného systému (SRS)	2-44
Popis systému bezpečnostních vzduchových vaků	2-49

Sedadla

Přední sedadla

(Manuálně ovládaná sedadla)

VAROVÁNÍ

Zajištění sedadla:

Nastavitelná sedadla a opěrada, která nejsou řádně a bezpečně zajištěna, jsou nebezpečná. V případě prudkého zastavení nebo nehody vozidla může dojít k pohybu sedadla nebo opěrada, a tím k vážnému poranění cestujících. Z tohoto důvodu pohybem sedadla i opěrada vpřed a vzad zkontrolujte, zda jsou prvky pro jejich nastavení řádně zajištěny.

(Elektricky ovládaná sedadla)

Sklon sedáku, výška sedadla, jeho posuv i sklon opěrada může být upraven elektricky. Pomocí spínače umístěného na boku spodní části sedadla jej nastavte do požadované polohy.

POZORNĚNÍ

- Seřízení polohy sedáku je ovládáno prostřednictvím elektromotoru. Vyvarujte se dlouhodobému používání tohoto mechanismu, jelikož by nadměrným používáním mohl dojít k poškození tohoto elektromotoru.
- Abyste zabránili vybití akumulátoru, vyvarujte se používání elektrického ovládání ve chvíli, kdy neběží motor vozidla. Tento systém pro seřízení polohy sedadel má vysokou spotřebu energie.
- Nepoužívejte spínač pro nastavení sedadla ve více než jednom směru.

Posuv sedadla

(Manuálně ovládaná sedadla)

VAROVÁNÍ

Seřizování polohy sedadla řidiče:

Seřizování polohy sedadla řidiče během jízdy vozidla je nebezpečné. Řidič může ztratit kontrolu nad vozidlem, a zapříčinit tak vznik nehody. Polohu sedadla řidiče proto upravujte jen tehdy, je-li vůz v klidu.

Pokud hodláte sedadlo posunout vpřed nebo vzad, nadzdvihněte pojistnou páku, posuňte sedadlo do požadované polohy a poté páku uvolněte.



Zkontrolujte, zda se pojistná páka vrátila do své původní polohy, a posunutím sedadla vpřed a vzad se ujistěte, zda je ve své poloze zajištěno.

(Elektricky ovládaná sedadla)

Pokud hodláte posunout sedadlo vpřed nebo vzad, posuňte ovladač na vnější straně sedadla vpřed nebo vzad a v této poloze jej držte. Jakmile sedadlo dosáhne požadované polohy, ovladač uvolněte.

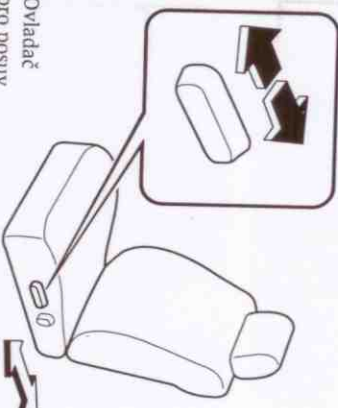

Ovladač pro posuv a úpravu výšky sedadla

Nastavení sklonu opěrada

VAROVÁNÍ

Sklápění opěrada:

Sezení na sedadle se sklopeným opěradlem v jedoucím vozidle může být nebezpečné, protože v této poloze Vám bezpečnostní pásy neposkytují plnou ochranu. V případě havárie nebo při prudkém zastavení vozidla může dojít k Vašemu podklouznutí pod bederní částí bezpečnostního pásu. Následkem mohou být vážná vnitřní poranění. Bezpečnostní pásy poskytují nejvyšší stupeň ochrany, sedíte-li v sedadle zpřímá.

Nezajištěné opěrada:

Opěradlo hraje v ochraně Vaší bezpečnosti ve vozidle významnou roli. Poněkání nezajištěného opěrada je nebezpečné, jelikož v případě nehody nebo náhlého zastavení mohou být cestující vrženi ven z vozidla nebo mohou být vážně zranění pohybujícími se zavazadly. Vždy po úpravě polohy opěrada se jím pokuste pohnout, abyste se ujistili, zda je ve své poloze zajištěno, a to i ve chvíli, kdy sedadlo není obsazeno cestujícími.

Sedadla

(Manuálně ovládaná sedadla)

Typ ovládaný otočnou rúžicí

Při změně sklonu opěradla se lehce předkloníte a současně otáčíte rúžicí pro jeho seřízení. Poté se opřete do požadované polohy.

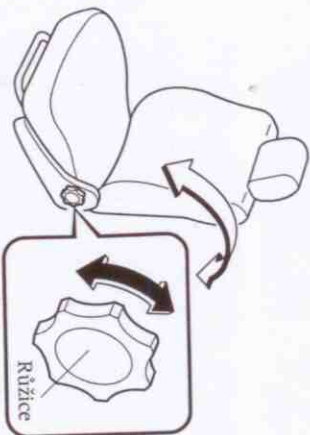

Typ ovládaný páčkou

Při úpravě sklonu opěradla se lehce předkloníte a nadzdvihnete pojistnou páku vzhůru. Poté se opřete do požadované polohy a páku uvolníte.

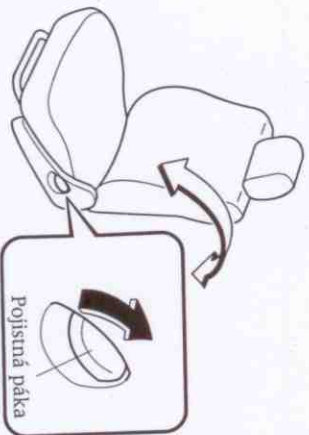

Zkontrolujte, zda se pojistná páka vrátila zpět do své původní polohy a pokuste se opěradlem pohnout vpřed a vzad, čímž se ujistíte, zda je ve své poloze zajištěno.

⚠ UPOZORNĚNÍ

Ve chvíli, kdy manipulujete pojistnou pákou a vracíte sklopené opěradlo do jeho vzprímené polohy, přidržujte jej rukou. V opačném případě se opěradlo může náhle vymrštit vpřed a způsobit Vám zranění.

(Elektricky ovládaná sedadla)

Sklon opěradla upravte stisknutím přední nebo zadní části spínače pro sklápění. Jakmile opěradlo dosáhne požadované polohy, spínač uvolníte.

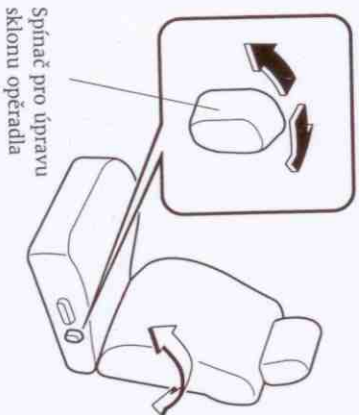

Spínač pro úpravu sklonu opěradla

▼ Úprava výšky sedadla (sedadlo řidiče)

(Manuálně ovládaná sedadla)

Pokud hodláte zvýšit polohu sedáku, opakovaně zdvíhajte příslušnou páčku až do požadované polohy.

Sedák snížíte opakovaným stlačením páčky směrem dolů.

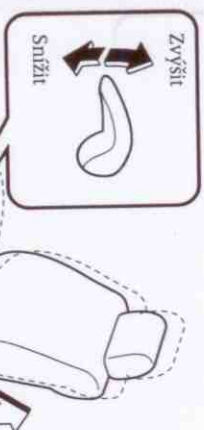

Zvýšit
Snížit

(Elektricky ovládaná sedadla)

Úprava výšky přední části sedáku

Pokud chcete upravit výšku přední části sedáku, pozdvihnete nebo stlačíte přední část ovladače pro posuv a úpravu výšky sedáku, umístěného na levé straně sedáku.

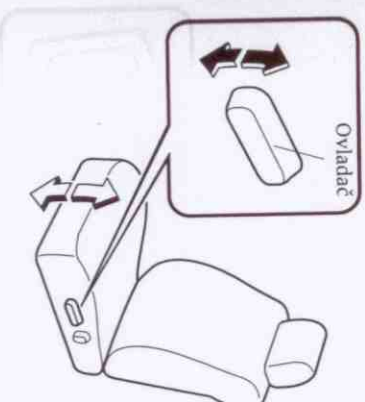

Ovladač

Sedadla

Úprava výšky zadní části sedáku

Zdvížením nebo stlačením zadní části ovladače upravíte výšku zadní části sedáku.

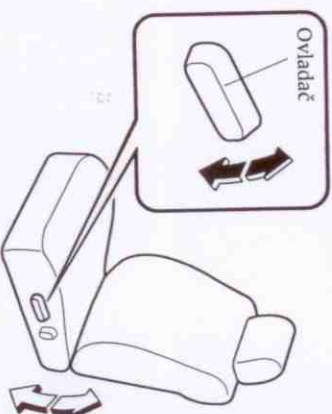

Ovladač

Úprava výšky celého sedadla

Polohu sedáku zvýšíte pozvednutím středu dové části ovladače. Jakmile sedadlo dospěje do požadované polohy, ovladač uvolníte.

Polohu sedadla snížíte stlačením středové části ovladače. Ve chvíli, kdy sedadlo dosáhne požadované polohy, ovladač uvolníte.

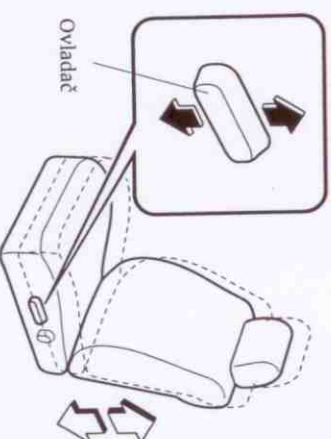

Ovladač

Sedadla

▼ Seržení opěry bederní páteře (Sedadlo řidiče)

Pokud hodláte upravit kvalitu opěry bederní páteře, opakovaně sklápějte páčku směrem vpřed.



▼ Opěrky hlav

⚠ VAROVÁNÍ

Nastavení opěrek hlavy:

Jízda s opěrkami hlavy nastavenými příliš nízko, nebo bez opěrek, je nebezpečná. Pokud Vaše hlava nemá žádnou oporu, může při havárii dojít k vážnému poranění krční páteře. Proto jezděte vždy s instalovanými a správně nastavenými opěrkami hlavy.

Nastavení výšky opěrky hlavy

Pokud hodláte opěrku zvýšit, povytáhněte ji do požadované polohy.

Pokud je třeba opěrku snížit, stiskněte západku a stlačte opěrku do požadované polohy.

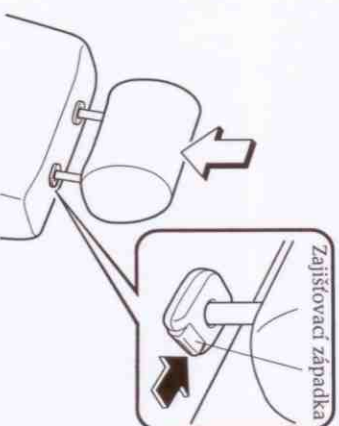

Opěrky hlavy nastavte tak, aby jejich horní hrana opěrky dosahovala úrovně horního okraje ucha cestujícího, v žádném případě nesmí být v úrovni jeho krku.

▼ Vyhřívání sedadel

Přední sedadla jsou elektricky vyhřívána. Klíč v zapalování však musí být v poloze ZAPNUTO.

Stisknutím spínače vyhřívání sedadel tuto funkci zapnete nebo vypnete. Je-li spínač v poloze ZAPNUTO, rozsvítí se kontrolka zabudovaná v tomto spínači.

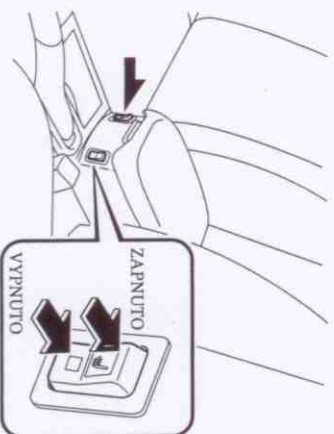

POZNÁMKA

Termosiat provádí regulaci teploty sedadla vypínáním a zapínáním napájecího systému vyhřívání.

Sedadla

Zadní sedadla

⚠ VAROVÁNÍ

Skládání nákladu:

Skládání zavazadel nebo nákladu do výšky přesahující výšku opěradla zadního sedadla, nebo pokládání věcí na zadní plochu pod oknem nebo na kryt zavazadlového prostoru může být nebezpečné. V případě havárie nebo při prudkém zastavení vozidla se může z takto umístěného nákladu stát projektil, který zasáhne Vás popř. trání i Vaše spolucestující. Proto nikdy neskládejte zavazadla nebo náklad do výšky přesahující opěradla zadního sedadla ani nepokládajte věci na zadní plochu pod oknem nebo na kryt zavazadlového prostoru.

Zajištění sedadel:

Nastavitelná sedadla a opěradla, která nejsou řádně a bezpečně zajištěna, mohou být nebezpečná. V případě havárie nebo při prudkém zastavení vozidla může dojít k pohybu sedadla nebo opěradla sedadla a následně k vážnému poranění cestujících. Z tohoto důvodu zkontrolujte, zda jsou prvky pro nastavení sedadla řádně zajištěny.

Nezajištěné opěradlo sedadla:

Opěradlo sedadla hraje důležitou roli při ochraně cestujících ve vozidle. Necháte-li opěradlo sedadla nezajištěné, může to být nebezpečné, protože při náhlém zabrzdění vozidla nebo při havárii dojde k vymrštění cestujících nebo zavazadel do kabiny na ostatní cestující. To může způsobit vážná poranění. Vždy po jakémkoli nastavení opěradla sedadla, a to i když nejsou ve vozidle cestující, zatlačte opěradlo tam a zpět a ujistěte se, že je správně zajištěno.

Sedadla

VAROVÁNÍ

Cestující na sklopeném opěradle:

Sezení cestujících na sklopených opěradlech je nebezpečné. Zvláště nebezpečné je sezení dětí na sklopených opěradlech během jízdy. Během náhlého brzdění nebo i drobnější nehody může být dítě, které není řádně zajištěno v dětské bezpečnostní sedačce nebo bezpečnostními pásy, vrženo vpřed i vzad nebo zcela ven z vozu, což může vést ke zranění nebo smrti. Dítě nebo předměty umístěné v zavazadlovém prostoru mohou být rovněž vrženy mezi ostatní cestující a způsobit tak vážné zranění. Nikdy nepřipusťte, aby cestující během jízdy seděli nebo stáli na sklopených opěradlech.

Děti a sklopná zadní sedadla:

Hra dětí se sklopnými zadními sedadly je nebezpečná. Jakmile dojde k vykloupení opěradel vzhůru, budou děti uvězněné v zavazadlovém prostoru, jelikož cesta, která jim umožňovala přístup do tohoto prostoru, tím bude uzavřena. Máte-li malé děti, udržujte opěradla zadních sedadel zajištěna (Sedan). Nenechávejte klíče vozu v dosahu dětí a nedovolte jim, aby si uvnitř vozu hráli.

POZNÁMKA

Při vracení opěradel do jejich původní polohy vraťte do běžné polohy i bezpečnostní pásy. Zkontrolujte, zda funguje jejich navíjecí mechanismus.

Sedadla

Sklopná opěradla zadních sedadel (modely sedan/kombi 4WD)

Umožňuje zvětšení kapacity zavazadlového prostoru.

VAROVÁNÍ

Překlápění opěradel pomocí páček v zavazadlovém prostoru:

Manipulace s opěradly bez předchozí kontroly prostoru zadních sedadel je nebezpečná. Prostor zadních opěradel není při pohledu ze zadní části vozu přehledný. Proto při sklápění opěradel prostřednictvím páček v zavazadlovém prostoru může dojít k poranění cestujících náhle se sklápějícím opěradlem. Před manipulací s těmito ovládacími páčkami nejprve zkontrolujte prostor zadních sedadel.

Manipulace s ovládacími páčkami sklápění opěradel ve chvíli, kdy je na zadních sedadlech instalována dětská bezpečnostní sedačka, v níž dítě sedí proti směru jízdy:

Manipulace s ovládacími páčkami ve chvíli, kdy je na zadním sedadle umístěna dětská bezpečnostní sedačka, v níž dítě sedí proti směru jízdy, je nebezpečná. V takovém případě může rychle se sklápějící opěradlo způsobit poranění dítěte sedícího v této sedačce. Před sklápěním opěradel zadních sedadel prostřednictvím ovládacích páček v zavazadlovém prostoru vždy nejprve odstraňte dětskou bezpečnostní sedačku ze zadního sedadla.

UPOZORNĚNÍ

Během používání ovládacích páček v zavazadlovém prostoru buďte v následujících situacích zvláště opatrní:

- Ve chvíli, kdy vozidlo stojí na svažiněm se terénem, se může opěradlo sklápat směrem vpřed rychleji, než je tomu ve chvíli, kdy stojí na rovném podkladu.
- Při použití páček v zavazadlovém prostoru pro sklápění opěradel zadních sedadel buďte v následujících situacích mimořádně opatrní:
 - Stojí-li vozidlo ze svahu dolů, může být opěradlo sklopeno vpřed mnohem rychleji, než by tomu bylo v případě, kdy vozidlo stojí na rovné ploše.
 - Stojí-li vozidlo v kopci, nemusí ke sklopení opěradla vůbec dojít. Není-li možné sklopit opěradlo pomocí těchto páček, použijte pojistky na opěradlech zadních sedadel.

Sklopení opěradla

1. Odepněte bederní část bezpečnostního pásu zadního středového sedadla (str. 2-24).

UPOZORNĚNÍ

Před sklopením opěradla levého zadního sedadla vždy odepněte bederní část bezpečnostního pásu zadního středového opěradla. Je-li bederní část pásu zapnuta, mohlo by dojít k poškození pásu, jeho spony, zámku nebo opěradla.

2. Otevřete zavazadlový prostor, zatáhnete za ovládací páčky a sklopte opěradla směrem vpřed.

Sedan



Ovládací páčka v zavazadlovém prostoru

Modely kombi 4WD

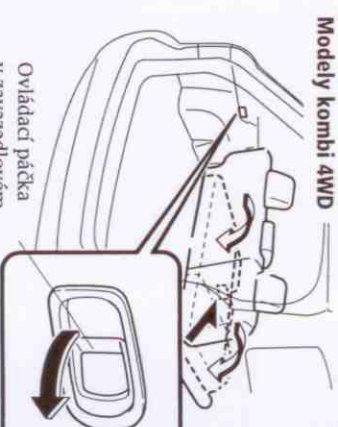

Ovládací páčka v zavazadlovém prostoru

Použití pojistek opěradla zadního sedadla (model kombi 4WD):

1. Odepněte bederní část bezpečnostního pásu zadního středového sedadla (str. 2-25).

UPOZORNĚNÍ

Před sklopením opěradla levého zadního sedadla vždy bederní část bezpečnostního pásu rozepněte. Zůstane-li bederní část zapnutá, může dojít k poškození bezpečnostního pásu, spony i opěradla.

Sedadla

2. Opěradlo přidržuje rukou.
3. Stiskněte pojistku opěradla zadního sedadla.

Pojistka opěradla zadního sedadla

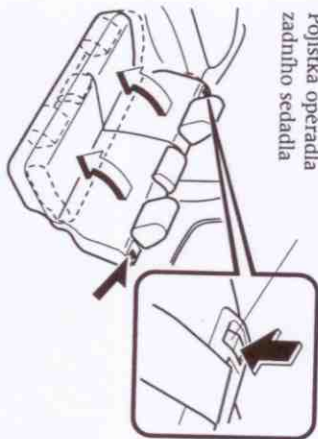

Uvedení opěradla do vzpřímené polohy

1. Zdvihnete opěradlo vzhůru. Pokuste se jím pohnout vpřed a vzad, abyste se ujistili, zda je ve své poloze zajištěno.
2. Sepněte tříbodový pás (bederní/ramenní část) zadního středového sedadla (str. 2-24).

VAROVÁNÍ

Zachycené bezpečnostní pásy pod opěradly sedádek:

Bezpečnostní pás zachycený pod opěradlem, které bylo vráceno do vzpřímené polohy, je nebezpečný. V případě nehody nebo náhlého zastavení, nemůže pás účinně poskytovat adekvátní ochranu. Vždy se ujistěte, zda jsou pásy z prostoru pod opěradly zcela vytaženy.

Uvedení opěradla zadního sedadla zpět do vzpřímené polohy:

Opěradlo zadního sedadla, které není řádně vráceno a zajištěno ve vzpřímené poloze, je nebezpečné. Při prudkém zastavení nebo manévru může být náhle sklopeno vpřed, čímž může zapříčinit poranění cestujících. Je-li červená značka na zadní části pojistky opěradla zadního sedadla viditelná, není toto opěradlo ve vzpřímené poloze řádně zajištěno. Při vrácení opěradla do vzpřímené polohy se proto ujistěte, zda je tato červená značka skryta.

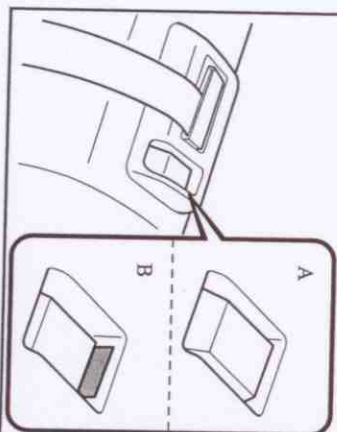

- A. Poloha, ve které je opěradlo zajištěno.
- B. Poloha, ve které opěradlo zajištěno není.

▼ Snadné sklopení opěradla i sedáku zadního sedadla umožňující zvětšení zavazadlového prostoru (model hatchback/kombi 2WD)

Opěradla i sedáky mohou být sklopeny dolů, čímž zajišťují vytvoření objemného úložného prostoru s rovným dnem, jež sahá od zadní části opěradel předních sedadel až k zádi vozidla.



VAROVÁNÍ

Manipulace s ovládacími páčkami sklápění opěradel ve chvíli, kdy je na zadních sedadlech instalována dětská bezpečnostní sedačka, v níž dítě sedí, proti směru jízdy:

Manipulace s ovládacími páčkami ve chvíli, kdy je na zadním sedadle umístěna dětská bezpečnostní sedačka, v níž dítě sedí proti směru jízdy, je nebezpečná. V takovém případě může rychle se sklápějící opěradlo způsobit poranění dítěte sedícího v této sedačce. Před sklápěním opěradel zadních sedadel prostřednictvím ovládacích páček v zavazadlovém prostoru vždy nejprve odstraňte dětskou bezpečnostní sedačku ze zadního sedadla.

Sedadla

⚠ UPOZORNĚNÍ

- Při manipulaci s pojistkou opěradla zadního sedadla přidržíte toto opěradlo rukou. V opačném případě bude prude sklopeno směrem vpřed, přičemž může dojít k poranění prstu, kterým byla tato pojistka zadního opěradla stisknuta.
- Během používání ovládacích páček v zavazadlovém prostoru budete v následujících situacích zvláště opatrní:
 - Ve chvíli, kdy vozidlo stojí na svažujícím se terénu, se může opěradlo sklápět směrem vpřed rychleji, než je tomu ve chvíli, kdy stojí na rovném podkladu.
 - Během stání vozidla v kopci nemusí k překllopení opěradla dojít.

Během manipulace s ovládacími páčkami v zavazadlovém prostoru:

1. Odepněte bederní část bezpečnostního pásu zadního středového sedadla (str. 2-24).

⚠ UPOZORNĚNÍ

Před sklopením opěradla levého zadního sedadla vždy odepněte bederní část bezpečnostního pásu zadního středového opěradla. V opačném případě může dojít k poškození bezpečnostního pásu, zámku i opěradla.

2. Otevřete zadní výklopné dveře a zatáhněte za ovládací páčky na levé i pravé straně.

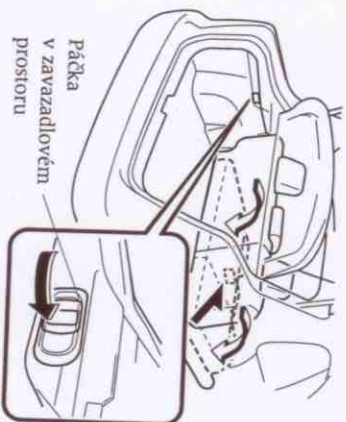

Páčka v zavazadlovém prostoru

Pokud hodláte vrátit opěradla do jejich původní polohy, proveďte výše uvedené kroky v opačném pořadí.

Sedadla

Při použití tlačítka pojistky zadního opěradla:

1. Odepněte bederní část bezpečnostního pásu zadního středového sedadla (str. 2-24).

⚠ UPOZORNĚNÍ

Před sklopením opěradla levého zadního sedadla vždy odepněte bederní část bezpečnostního pásu zadního středového opěradla. V opačném případě může dojít k poškození bezpečnostního pásu, zámku i opěradla.

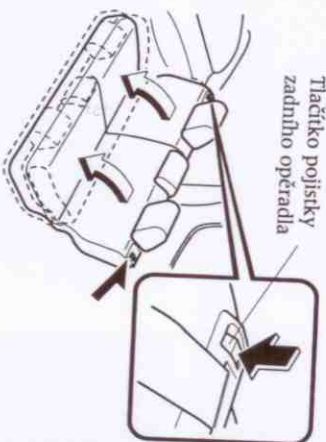

Tlačítko pojistky zadního opěradla

2. Přidržíte opěradlo rukou.
3. Stiskněte tlačítko pojistky zadního opěradla.

Pokud hodláte vrátit opěradla do jejich původní polohy, proveďte výše uvedené kroky v opačném pořadí.

Uvedení opěradla do vzpřímené polohy

1. Zdvihněte opěradlo do vzpřímené polohy. Pokuste se jím pohnout vpřed a vzad, abyste se ujistili, zda je řádně zajištěno.
2. Sepněte tříbodový (bederní/ramenní část) pás zadního středového sedadla.

Sedadla

VAROVÁNÍ

Zachycené bezpečnostní pásy pod opěradly sedádel:

Bezpečnostní pás zachycený pod opěradlem, které bylo vráceno do vzpřímené polohy, je nebezpečný. V případě nehody nebo náhlého zastavení nemůže pás cestujícímu poskytovat adekvátní ochranu. Vždy se ujistěte, zda jsou pásy z prostoru pod opěradly zcela vylázněny.

Uvedení opěradel zadních sedádel do vzpřímené polohy:

Pokud nejsou opěradla zadních sedádel zcela vrácena do vzpřímené polohy a nejsou zajištěna, mohou být nebezpečná. Během náhlého zastavení nebo prudkého manévru se mohou pružce sklápít vpřed a zapříčinit poranění cestujících. Je-li červená značka na zadní části tlačítka pojistky opěradla viditelná, není opěradlo ve vzpřímené poloze zajištěno. Při vrácení opěradla do původní polohy se ujistěte, zda tato červená značka není viditelná.

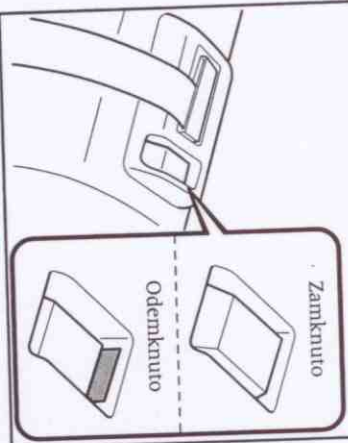

Opěrky hlavy

VAROVÁNÍ

Nastavení opěrek hlavy:

Jízda s opěrkami hlavy nastavenými příliš nízko, nebo dokonce bez nich je nebezpečná. Nemá-li Vaše hlava žádnou oporu, může při havárii dojít k vážnému poranění krční páteře. Proto vždy jezděte se správně instalovanými a nastavenými opěrkami hlavy.

Nastavení výšky opěrky hlavy

Pokud hodláte opěrku zvýšit, povytáhněte ji směrem vzhůru do požadované polohy.

Chcete-li opěrku snížit, stiskněte zajišťovací západku a stlačte opěrku dolů.

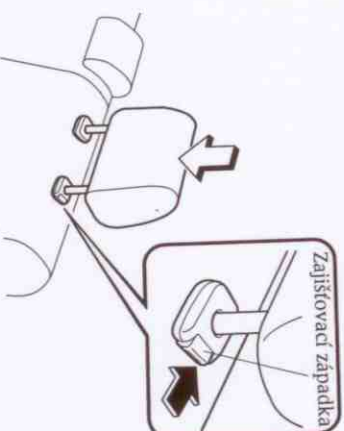

Opěrky hlavy nastavte tak, aby jejich horní hrana byla v úrovni ucha cestujícího, nikoliv ve výši krku cestujícího.

Sedadla

Zadní středové sedadlo

Pokud hodláte použít opěrku hlavy, vytahněte ji do polohy, ve které bude zajištěna.

Při jejím snížení stiskněte zajišťovací západku a poté stlačte opěrku dolů.

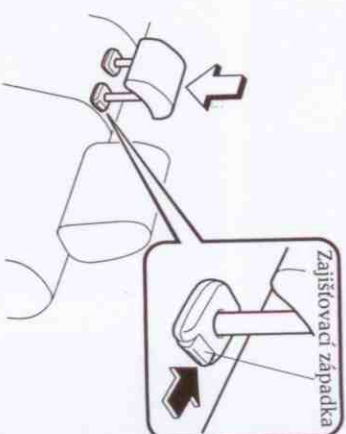

Sedadla

▼ Loketní opěrka

Loketní opěrka může být používána ve vodorovné poloze nebo naopak překlopena do vzpřímené polohy.

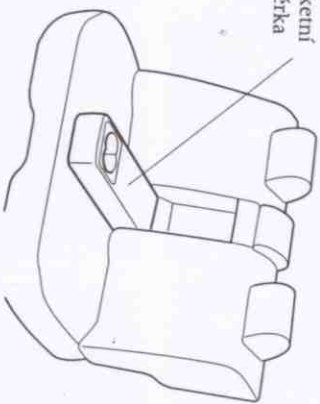

System bezpečnostních pásů

Základní bezpečnostní vybavení

Bezpečnostní opatření týkající se používání bezpečnostních pásů

Bezpečnostní pásy významně napomáhají při snižování rizika vzniku zranění při nehodách, prudkém brzdění vozidla nebo náhlém zastavení. Společnost Mazda doporučuje, aby řidič a cestující používali bezpečnostní pásy za všech okolností.

Přední sedadla jsou vybavena tříbodovými bezpečnostními pásy (bederní/ramenní pás). Tyto pásy mají zabudováno blokovací zařízení se zámkem reagujícími na odstředivé síly, které jsou ve chvíli, kdy nejsou pásy používány, vyřazeny z činnosti. Zámky zajišťují cestujícím pohodlí při běžné jízdě, neboť umožňují volný pohyb. V případě nehody se však automaticky zablokuje.

Zadní sedadla jsou rovněž vybavena tříbodovými bezpečnostními pásy (bederní/ramenní pás). U některých samonavíjecí mechanismy pracují ve dvou režimech: v nouzovém blokovacím režimu a v automatickém blokovacím režimu, určeném pro instalaci dětských bezpečnostních sedaček.

VAROVÁNÍ

Nepoužívání bezpečnostních pásů.

Nepoužívání bezpečnostních pásů je mimořádně nebezpečné. Cestující, kteří nejsou připoutáni bezpečnostními pásy, mohou při havárii vozidla utrpět mnohem těžší zranění než ti ve vozidle, nebo mohou být dokonce z vozidla vymrštnuti. Přitom mohou být vážně zraněni nebo usmrceni. Při těžé havárii budou připoutaní cestující mnohem bezpečnější. Vždy si zapněte svůj bezpečnostní pás a ujistěte se, zda jsou i ostatní cestující rovněž správně připoutáni.

Bezpečnostní pásy, poškozené v důsledku nehody:

Používání bezpečnostního pásu, který byl poškozen při nehodě, může být nebezpečné. Při nehodě může dojít k poškození tkaniny bezpečnostního pásu. Může rovněž dojít k ohnutí nebo zlomení navijecího mechanismu nebo ukončení pásu. Z tohoto důvodu neposkytujeme namožený bezpečnostní pás při havárii odpružující ochranu. Nechte si proto u autorizované prodejce vozů Mazda odborně prohlédnout všechny systémy bezpečnostních pásů, které byly použity při havárii vozu a to ještě předtím, než je začnete opět používat.

Překroucené bezpečnostní pásy:

Překroucené bezpečnostní pásy mohou být příčinou poranění. V okamžiku havárie není pro absorbování nárazu k dispozici plná šířka bezpečnostního pásu. Proto se přeneche větší síla na kosi pod pásem, což může mít za následek jejich zlomení nebo jiné vážné poranění. Proto dávejte pozor, abyste neměli překroucené bezpečnostní pásy.

Každý bezpečnostní pás, jeden cestující:

Používání jednoho bezpečnostního pásu více než jedním cestujícím může být nebezpečné. Bezpečnostní pás, který je použit tímto způsobem, nemůže správně rozložit síly vznikající při nárazu, oba cestující mohou být srazeni dohromady a způsobit si tak vážná poranění. Proto nikdy nepoužívejte jeden bezpečnostní pás pro více než jednoho cestujícího.

System bezpečnostních pásů

VAROVÁNÍ

Pokyny pro používání bezpečnostních pásů:

- **Bezpečnostní pásy byly zkonstruovány proto, aby poskytovaly oporu kostry Vašeho těla; je vhodné, aby byly vedeny co nejmíže přes pánevní kosti nebo pánev, hrudník a rameno cestujícího; nikdy nesmí být bezpečnostní pás veden přes krajinu břichu.**
- **Bezpečnostní pásy musí být nastaveny tak, aby co nejméně a zároveň pohodlně obepínaly tělo cestujícího. Pouze takovým způsobem používané bezpečnostní pásy mohou poskytovat ochranu, pro kterou byly zkonstruovány. Volně vedené pásy výrazně snižují míru ochrany, která je cestujícímu poskytována.**
- **Buďte opatrní a vyvarujte se poříznutí tkaniny pásů leštěnkou, olejem nebo jinými chemikáliemi, zejména kyselinou z akumulátoru. Jejich čištění provádějte opatrně pomocí slabého roztoku mydla a vody. Jakmile dojde k roztržení, znečištění nebo jinému poškození pásu, měla by být provedena jeho výměna.**
- **Výměna celého mechanismu bezpečnostního pásu je nutná zejména v případech, kdy byl pás použit během prudkého nárazu vozidla, ačkoli jeho poškození není zjevné.**
- **Překroucené bezpečnostní pásy nesmí být používány.**
- **Každý bezpečnostní pás musí být používán výhradně jedním cestujícím; použití bezpečnostního pásu cestujícím, který drží na klíně malé dítě, je nebezpečné.**
- **Majitel vozu nesmí provádět žádné úpravy ani dodatečné instalace, které by mohly bránit správné funkci samonavijícího mechanismu nebo mechanismu pro správné nastavení délky pásu.**

UPOZORNĚNÍ

Navržení pásu může být obtížné v případě, kdy jsou pás nebo jeho spojovací prvky znečištěny. Proto je udržujte v čistotě.

Spojovací prvek
- kroužek

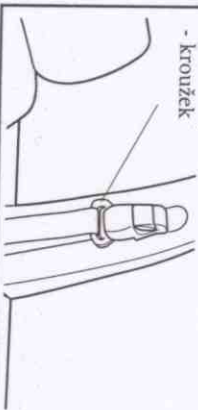

System bezpečnostních pásů

▼ Těhotné ženy a osoby ve vážném zdravotním stavu

Těhotné ženy by rovněž měly používat bezpečnostní pásy. Zvláštní doporučení pro jejich použití konzultujte s ošetřujícím lékařem. Bederní část bezpečnostního pásu by měla být vedena přes rameno, nikoliv přes krajinu břichu. Rovněž osoby ve vážném zdravotním stavu by měly používat bezpečnostní pásy. Jejich použití v závislosti na charakteru zdravotního stavu konzultujte s ošetřujícím lékařem.



▼ Nouzový blokovací režim

Každě je bezpečnostní pás zcela navinut, bude vždy v nouzovém blokovacím režimu, dokud jej neposunete do automatického blokovacího režimu vytažením v plné délce. V nouzovém blokovacím režimu spočívá pás pohodlně na těle cestujícího, přičemž se v případě kolize automaticky zablokuje v dané poloze.

Každě se bezpečnostní pás zdá být příliš těsný a během jízdy nebo v zaparkovaném vozidle během volnému pohybu, může být přepnut do automatického blokovacího režimu, jelikož jste jej vytáhli v přílišné délce. Pro obnovení pohodlnějšího nouzového blokovacího režimu počkejte, až budete moci zastavit na bezpečném místě, vytahněte bezpečnostní pás na plnou délku a poté jej nechajte navinout tak, aby těsně obepínal Vaše tělo.

▼ Automatický blokovací režim

Automatický blokovací režim používejte vždy k bezpečnému zajištění dětské sedačky pro přední sedadlo. Aby byl bezpečnostní pás přepnut do automatického blokovacího režimu, vytahněte jej v plné délce a poté jej zapněte v souladu s pokyny uvedenými na dětské bezpečnostní sedačce. Pás se navine, těsně obepne dětskou sedačku a zůstane zablokovaný. Viz část, týkající se dětské bezpečnostní sedačky (strana 2-33).

Systém bezpečnostních pásů

Trřibodový bezpečnostní pás

POZNÁMKA

Při používání bezpečnostního pásu zadního středového sedadla se řiďte pokyny uvedenými v části „Bezpečnostní pás zadního středového sedadla“ (str.2-24).

▼ Zapínání bezpečnostních pásů

1. Do jedné ruky uchopte sponu pásu a do druhé zámek pásu.
2. Pomalu vytáhněte trřibodový pás.

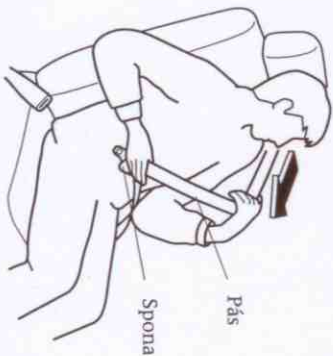

3. Vložte sponu pásu do zámku tak, aby se zaslechlí zaklapnutí.



⚠ VAROVÁNÍ

Umístění ramenní části bezpečnostního pásu:

Chybné umístění ramenní části bezpečnostního pásu může být nebezpečné, neboť snižuje nebo zcela pollatuje ochrannou schopnost pásu v případě havárie a na druhé straně zvyšuje riziko zranění. Zkontrolujte, zda je ramenní část bezpečnostního pásu vedena přes rameno v blízkosti krku, nikoli však v podpaždí nebo přímo na krku či na horní části ramene.

4. Ujistěte se, zda ramenní část bezpečnostního pásu těsně obepíná Vaše tělo.

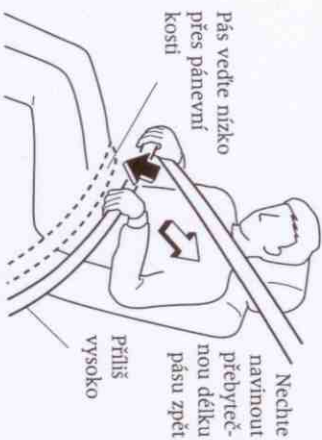

⚠ VAROVÁNÍ

Umístění bederní části bezpečnostního pásu:

Vedení bederní části bezpečnostního pásu příliš vysoko přes oblast břicha může být nebezpečné. V případě nehody bude energie nárazu soustředěna přímo do krajiny břicha, což může být přičinou vážného poranění. Proto vedte bederní část bezpečnostního pásu co nejnižše.

▼ Rozepínání bezpečnostního pásu

Seškněte tlačítko na zámku bezpečnostního pásu.

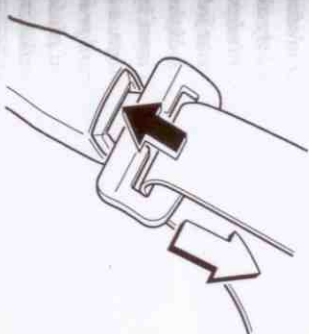

POZNÁMKA

Fokud se pás nenavínil zpět v celé délce, zkontrolujte, zda není zauzlován nebo překroucen.

▼ Výškově nastavitelné ukotvení ramenní části bezpečnostního pásu

Pokud se bezpečnostní pás dotýká Vašeho krku nebo pokud Vám téměř padá z ramene, upravte výšku ukotvení jeho ramenní části. Jednoduše uchopte a pozdvihněte nebo ukotvení pásu a posuňte jej do požadované polohy a poté jej uvolněte. Ujistěte se, zda je toto ukotvení ve své poloze zajištěno.

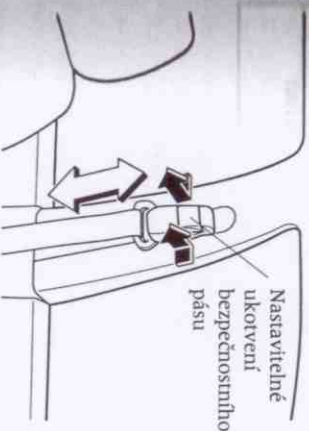

Systém bezpečnostních pásů

⚠ VAROVÁNÍ

Umístění ramenní části bezpečnostního pásu:

Chybné vedení ramenní části bezpečnostního pásu může být nebezpečné, neboť snižuje nebo zcela pollatuje ochrannou schopnost pásu v případě nehody a na druhé straně zvyšuje riziko zranění. Zkontrolujte, zda je ramenní část bezpečnostního pásu vedena přes rameno v blízkosti krku, nikoli však v podpaždí nebo přímo přes krk či horní část paže.

System bezpečnostních pásů

System předepínání bezpečnostních pásů předních sedadel s mechanickým omezovačem síly

Z důvodu zajištění optimální bezpečnosti je pás řidiče a spolujezde vybaven systémem předepínání s mechanickým omezovačem síly. Při středních a silnějších čelních nebo téměř čelních nárazech dojde současně k aktivaci bezpečnostních vzduchových vaků a systému předepínání bezpečnostního pásu. System předepínání přitáhne volnou část bezpečnostního pásu ve stejnou chvíli, kdy dojde k nafouknutí vzduchových vaků. System s mechanickým omezovačem síly řízeným způsobem uvolňuje napětí bezpečnostních pásů, čímž omezuje síly působící na hrudník cestujícího.

VAROVÁNÍ

Nesprávné vedení bezpečnostního pásu řidiče a předního spolujezde:

Nesprávné vedení bezpečnostního pásu řidiče a předního spolujezde je nebezpečné. V takovém případě předepínáče a systém omezení síly nemůže v případě nehody cestujícímu poskytovat odpovídající ochranu, což může vést k jejich zranění. Bezpečnostní pásy vedte přes své tělo pouze způsobem uvedeným v tomto návodu k obsluze.

VAROVÁNÍ

Aktivované předepínáče bezpečnostních pásů:

Použití bezpečnostních pásů předních sedadel, jejichž předepínáče již byly aktivovány, je nebezpečné. Funkce předepínání bezpečnostních pásů je pouze jednorázová. Jakmile došlo k jejich aktivaci, nejsou již nadále funkční a musí být okamžitě provedena jejich výměna, a to i v případě, kdy toto sedadlo není právě obsazeno cestujícím. Pokud není předepínáč pásu vyměněn, riziko vzniku zranění v případě nehody výrazně vzrůstá. Pokud se vozidlo stalo účastníkem nehody, nechejte vždy systém předepínání bezpečnostních pásů zkontrolovat u autorizovaného opravce vozů Mazda.

Úpravy a testování systému předepínání bezpečnostních pásů

Úpravy součástí nebo vodičů systému předepínání, včetně používání elektrických testovacích zařízení jsou nebezpečné. Může dojít k náhodné aktivaci tohoto zařízení nebo k poškození jeho funkce, čímž by bylo zabráněno jejich funkci v případě nehody. Cestující by tak byli vystaveni nebezpečí vážného zranění. Nikdy neupravujte součásti ani vodiče systému předepínání bezpečnostních pásů a ani pro jeho testování nepoužívejte elektronická testovací zařízení.

VAROVÁNÍ

Likvidace systému předepínání:

Nesprávná likvidace předepínání nebo aktivování, jehož předepínáče nebyly deaktivovány bezpečným postup, hrozí riziko zranění. Bezpečnou likvidací systému předepínání nebo vozidla vybaveného systémem předepínání konzultujte s autorizovaným prodejcem vozů Mazda.

POZNÁMKA

- System předepínání je aktivován pouze v případě středního a silnějšího čelního, nebo téměř čelního nárazu. K jeho aktivaci nedochází v případě bočních a zadních nárazů.
- Během aktivace bezpečnostních vzduchových vaků a předepínání se uvolní malé množství kouře (nejedovatého plynu). Tento kouř není příznakem požáru. Nemí pro cestující nijak nebezpečný, ačkoli při jeho přímém kontaktu s pokožkou může dojít k jejímu podráždění. Pokud během aktivace vzduchových vaků nebo předepínání dojde k zasazení Vaší pokožky nebo očí tímto kouřem, co nejdříve posuďte místo omýjte vodou.

System bezpečnostních pásů

- ▼ Kontrolka bezpečnostních vzduchových vaků/předepínání bezpečnostních pásů předních sedadel



Je-li systém bezpečnostních vzduchových vaků/předepínání bezpečnostních pásů předních sedadel v pořádku, rozsvítí se varovná kontrolka po otočení klíče v zapalování do polohy ON nebo po nastartování motoru. Přibližně po 6 sekundách zhasne.

Je-li zjištěna závada v daném systému, pak kontrolka neustále bliká, nepřetržitě svítí nebo se nerozsvítí vůbec. Pokud nastane některá z těchto alternativ, kontaktujte autorizovaného prodejce vozů Mazda co nejdříve. System nemusí být v případě nehody funkční.

VAROVÁNÍ

Provádění servisu systému vzduchových vaků/předepínání vlastním silami:
Provádění servisu systému vlastním silami nebo do něho jakkoliv zasahovat je nebezpečné. Bezpečnostní vzduchové vaky/předepínáče mohou být náhodně aktivovány nebo může být poškozena jejich funkce. To může být příčinou vážného zranění. Nikdy do tohoto systému nezasahujte a veškeré opravy a servis svěřte do rukou autorizovaného opravce vozů Mazda.

System bezpečnostních pásů

Bezpečnostní pás zadního středového sedadla

Před použitím tříbodového bezpečnostního pásu zadního středového sedadla se ujistěte, zda je spona (A) sepnuta se zámkem (B).

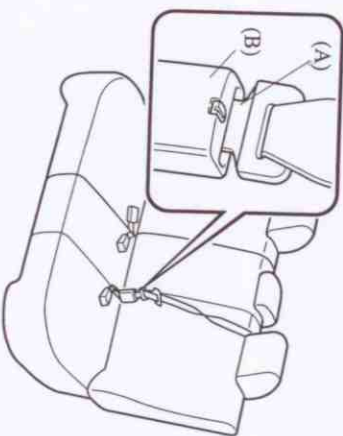

▼ Zapnutí bezpečnostního pásu

1. Uchopte zámek (D) a sponu (C).
2. Tříbodový pás pomalu vytahujte z navijecího mechanismu a vedte jej mezi opěrkami hlav zadního středového sedadla a levého zadního sedadla.

Opěrka hlavy levého zadního sedadla

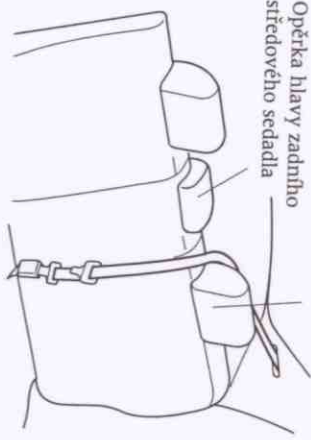

3. Sponu (C) vložte do zámku (D) tak, aby se zaslechl cvaknutí.

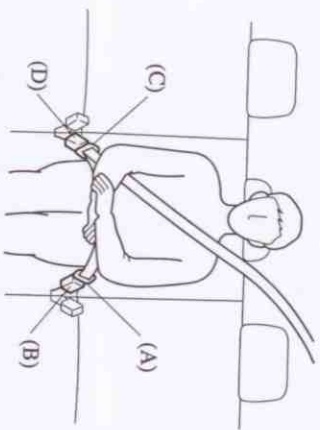

⚠ VAROVÁNÍ

Použití zadního středového pásu se zapnutou pouze jednou sponou:
 Použití zadního středového pásu se zapnutou pouze jednou sponou je nebezpečné. Je-li sepnut pouze jeden pár spony a zámku bezpečnostního pásu, ať už spona (A) a zámek (B), nebo spona (C) a zámek (D), není bezpečnostní pás schopen poskytovat cestujícímu plnou ochranu. V případě náhlého zastavení nebo nehody může podklouznout pod pásem a utrpět vážná zranění. Vždy se proto ujistěte, zda jsou oba páry spon a zámků bezpečnostního pásu řádně sepnuty.

⚠ VAROVÁNÍ

Vedení ramenní části bezpečnostního pásu:

Nesprávné vedení ramenní části bezpečnostního pásu je nebezpečné. Nesprávné vedení bezpečnostní pás poskytuje v případě nehody pouze malou nebo vůbec žádnou ochranu. Vždy se proto ujistěte, zda ramenní část bezpečnostního pásu prochází přes Vaše rameno v blízkosti hlavy zadního středového a levého zadního sedadla. Nikdy však nesmí být vedeno podpačím, přes krk nebo přes Vaši paži. Ramenní část pásu vždy vedte mezi opěrkami hlav zadního středového a levého zadního sedadla. Dbejte, aby pás nebyl opěrkou hlavy přiskřípnut.

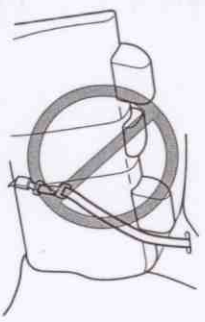

Použití bezpečnostního pásu zadního středového sedadla:

Použití bezpečnostního pásu zadního středového sedadla v situaci, kdy je opěrka hlavy levého zadního sedadla demontována, je nebezpečné. V takovém případě není bezpečnostní pás schopen poskytovat odpovídající ochranu, jelikož není řádně veden. V případě nehody může být cestující vážně poraněn. Bezpečnostní pás zadního středového sedadla proto používejte tehdy, kdy je opěrka hlavy levého zadního sedadla instalována.

System bezpečnostních pásů

4. Ujistěte se, zda bezpečnostní pás těsně obepíná Vaše tělo.

⚠ VAROVÁNÍ

Vedení bederní části bezpečnostního pásu:

Vedení bederní části pásu příliš vysoko přes Vaše tělo je nebezpečné. V případě nehody mohou být síly působící během nárazu koncentrovány přímo v oblasti břicha a způsobit tak vážné zranění. Bezpečnostní pás vedte vždy co nejnižší a tak, aby co nejméněji obepínal Vaše tělo.

▼ Rozeptávání bezpečnostního pásu

Stiskněte tlačítko na zámku bezpečnostního pásu.

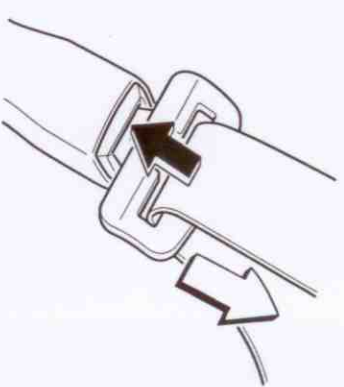

Systém bezpečnostních pásů

▼ Rozepínání bederní části bezpečnostního pásu

Zasuňte malý nástroj, například klíč, do štrbiny v zámku (B).

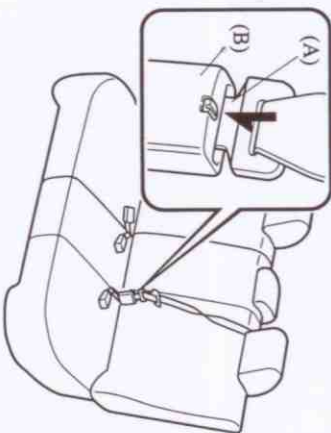

▼ Zapínání bederní části bezpečnostního pásu

Uchopte sponu (A) a zasuněte ji do zámku (B) tak, abyste zaslechli kliknutí. Nyní je pás připraven pro použití cestujícím.

POZNÁMKA

Po uvedení opěradla levého zadního sedadla do vzpřímené polohy zapněte bederní část bezpečnostního pásu.

⚠ UPOZORNĚNÍ

Před sklopením opěradla levého zadního sedadla vždy nejprve rozepněte bederní část bezpečnostního pásu.

V opačném případě může dojít k poškození bezpečnostního pásu, zámku nebo opěradla.

Systém bezpečnostních pásů

▼ Uložení bezpečnostního pásu zadního středomotového sedadla (Kombi)

Pokud hodláte uložit bezpečnostní pás, nechte jej navinout, složte spony (A) a (C) k sobě a vložte je do stropního otvoru.

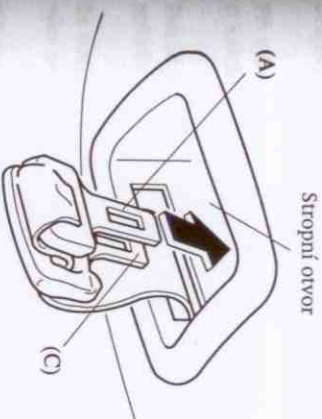

Pokud hodláte vytáhnout bezpečnostní pás, svými prsty uvolněte sponu (A) ze stropního otvoru, současně ji posouvajte směrem doů a pomalu ze stropního otvoru vytahujte bezpečnostní pás.

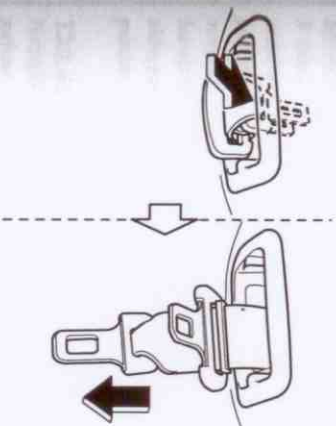

⚠ UPOZORNĚNÍ

Po uložení bezpečnostního pásu se ujistěte, zda je ve stropním otvoru bezpečně zajištěn. Pokud tomu tak není, může náhle vypadnout, a zapříčinit tak zranění některého z cestujících.

Systém bezpečnostních pásů

Varovná kontrolka bezpečnostních pásů



Pokud řidič není připoután bezpečnostním pásem ve chvíli, kdy je klíč v zapalování otočen do polohy ON, rozsvítí se tato varovná kontrolka a bude svítit, dokud nebude pás zapnut. Není-li funkce tohoto systému správná, kontaktujte autorizovaného opravce vozů Mazda.

Varovná zvuková signalizace bezpečnostních pásů

Pokud není řidič připoután bezpečnostním pásem a vozidlo překročí rychlost jízdy 8 km/h, bude po dobu 2 minut znít varovný zvukový signál.

Bezpečnostní opatření pro ochranu dětí

Společnost Mazda Vám důrazně doporučuje, abyste dětské bezpečnostní sedačky používali pro přepravu dětí, pro které platí tato povinnost.

Společnost Mazda Vám doporučuje použití originální dětské bezpečnostní sedačky Mazda nebo sedačky, která splňuje evropské normy (ECE R44). Pokud hodláte zakoupit originální dětskou bezpečnostní sedačku Mazda, kontaktujte prosím autorizovaného prodejce vozů Mazda.

Při výběru dětské bezpečnostní sedačky zvolte prosím takovou, aby odpovídala věku a velikosti Vašeho dítěte. Dodržujte zákonné předpisy a pokyny výrobce sedačky.

Pokud je dítě pro použití dětské bezpečnostní sedačky příliš velké, musí sedět na zadním sedadle a musí být zajištěno běžným bezpečnostním pásem vozidla.

Ze statistik vyplývá, že zadní sedadlo je pro děti mladší 12 let bezpečnějším místem pro cestování než ochrana poskytovaná doplňkovým ochranným systémem (vzduchovými vaky).

Dětskou bezpečnostní sedačku **NIKDY** neinstalujte na předním sedadle, jelikož by dítě bylo v těsné blízkosti bezpečnostního vzduchového vaku. Také pro ostatní dětské zádržné systémy není přední sedadlo příliš vhodné.

VAROVÁNÍ

Správná velikost dětské bezpečnostní sedačky:

V rámci zajištění účinné ochrany dítěte v případě nehody nebo prudkého zastavení vozidla musí být dítě správně chráněno a to buď bezpečnostním pásem vozidla, nebo dětskou bezpečnostní sedačkou, zvolenou podle velikosti a stáří dítěte. Dítěti dítěte ve chvíli, kdy je vozidlo v pohybu, nepřekrývávejte žádnou náhradu dětské bezpečnostní sedačky. V případě havárie nebo při prudkém zastavení vozidla může dojít k vymrštění dítěte proti čelnímu sklu nebo proti Vám a zatřetí interiéru vozidla, pokud nejste připoutáni bezpečnostním pásem.

Vždy dodržujte pokyny výrobce a dětskou bezpečnostní sedačku vždy udržujte řádně zajištěnou: Nejzajištěná dětská bezpečnostní sedačka je nebezpečná. V případě náhlého zastavení nebo se, zda je sedačka na svém místě bezpečně zajištěna v souladu s pokyny výrobce. Ve chvíli, kdy není používána, vyjměte ji z vozidla nebo ji zajištěte pomocí bezpečnostních pásů nebo pomocí obou úchytlých systémů ISOFIX.

Ochrana dětí

⚠ VAROVÁNÍ

Dítě v náruči během jízdy vozidla:

Držení dítěte v náruči ve chvíli, kdy je vozidlo v pohybu, může být mimořádně nebezpečné. Bez ohledu na to, jak silná je osoba držící dítě, není možné spoléhat na to, že dítě udrží v případě havárie v náruči. Dítě by mohlo být vážně poraněno, nebo dokonce usmrceno. Z tohoto důvodu vždy dítě umístěte do odpovídající dětské bezpečnostní sedačky.

Dětská bezpečnostní sedačka, v níž dítě sedí proti směru jízdy:

Mimořádně nebezpečné! Nikdy nepoužívejte dětskou bezpečnostní sedačku, v níž dítě sedí proti směru jízdy, na sedadle chráněném předním bezpečnostním vzduchovým vakem. Dětská sedačka může být zachycena nafukujícím se vzduchovým vakem a vymrštnuta vzad, přičemž dítěti hrozí vážného zranění nebo smrti. **NIKDY** nepoužívejte dětskou bezpečnostní sedačku, v níž dítě sedí proti směru jízdy, na sedadle chráněném předním vzduchovým vakem, který může být aktivován.

Nafukující se vzduchový vak



Je-li Vaše vozidlo vybaveno bezpečnostním vzduchovým vakem spolujezdecke, můžete ve vozidle namíř varovný štítek uvedeny níže. Tento varovný štítek Vám připomíná, že nikdy nesmíte na sedadlo předního spolujezdecke instalovat dětskou bezpečnostní sedačku, v níž dítě sedí proti směru jízdy.



⚠ VAROVÁNÍ

Děti a porážce sezení ve vozidle vybaveném bočními a okenními vzduchovými vaky:

Umožnění komunikativy z cestujících, aby leželi podél předních nebo zadních dveří, nebo se o ně opíral, je nebezpečné. Je-li vozidlo vybaveno bočními a okenními vzduchovými vaky, pak máraz způsobeny nafukujícím se vzduchovým vakem může zapříčinit jeho vážné zranění nebo smrt. Děti velmi rády ve vozidle spí, proto jsou na sedadle předního spolujezdecke vybaveném bočním vakem vystaveny mnohem většímu riziku, jelikož se mohou zaklínit ve funkčním prostoru těchto vzduchových vaků. Navíc ležením podél dveří nebo opíráním se o ně mohou být zablokovány boční a okenní vzduchové vaky, čímž by byly eliminovány výhody doprňkového bezpečnostního systému. Je-li vozidlo vybaveno předními a doprňkovými vzduchovými vaky, které vycházejí z předních sedadel, je pro děti, jež během jízdy rády spí, nejlepší mlsím zadní sedadlo. Nedovoľte, aby se děti opíraly o dveře vozidla, a to ani v případě, kdy sedí v dětské bezpečnostní sedačce.

Jeden bezpečnostní pás, jeden cestující:

Použitívaní jednoho bezpečnostního pásu více než jedním cestujícím může být nebezpečné. Bezpečnostní pás, který je použit tímto způsobem, nemůže správně rozložit síly vzniklé nárazem a oba cestující mohou být srazeni dohromady a způsobit si tak vážná poranění. Proto nikdy nepoužívejte jeden bezpečnostní pás pro více než jednoho cestujícího.

Manipulace s ovládacími páčkami sklápění opěradel ve chvíli, kdy je na zadních sedadlech instalována dětská bezpečnostní sedačka, v níž dítě sedí proti směru jízdy:

Manipulace s ovládacími páčkami ve chvíli, kdy je na zadním sedadle umístěna dětská bezpečnostní sedačka, v níž dítě sedí proti směru jízdy, je nebezpečná. V takovém případě může rychle se sklápějící opěradlo způsobit poranění dítěte sedícího v této sedačce. Před sklápěním opěradel zadních sedadel prostrňčnicktrím ovládacích páček v zavazadlovém prostoru vždy nejprve odstraňte dětskou bezpečnostní sedačku ze zadního sedadla.

⚠ UPOZORNĚNÍ

Dětská bezpečnostní sedačka i bezpečnostní pásy vozidla mohou být v teplém počasí velmi horké. Vyvarujte se popálení sebe nebo Vašeho dítěte a před připoutáním dítěte nebo sebe nejprve zkontrolujte jejíh teplotu.

POZNÁMKA

Váš vůz Mazda je vybaven úchyty systému ISOFIX, které jsou určeny pro instalaci originální dětské bezpečnostní sedačky Mazda na vnějších zadních sedadlech (sedadlech druhé řady). Pokud hodláte zajistit dětskou bezpečnostní sedačku pomocí těchto úchytn, řdíte se pokyny uvedenými v části „Úchyty systému ISOFIX-zajištění dětské bezpečnostní sedačky“ (str. 2-35).

Kategorie dětských bezpečnostních zádržných systémů (sedáček)

Podle evropské normy (ECE R44) jsou dětské bezpečnostní zádržné systémy (sedáčky) rozděleny do 5 následujících kategorií:

Skupina	Věk	Hmotnost
0	do 9 měsíců věku	maximálně 10 kg
0+	do 2 let věku	maximálně 13 kg
1	od 8 měsíců do 4 let	9 – 18 kg
2	od 3 do 7 let	15 – 25 kg
3	od 6 do 12 let	22 – 36 kg

POZNÁMKA

Při pořizování dětské bezpečnostní sedáčky konzultujte s jejím výrobcem, jaký typ sedáčky je vhodný pro Vaše dítě i vozidlo.

Pozice pro instalaci dětské bezpečnostní sedáčky

V tomto návodu najdete pokyny pro zajištění následujících třech typů oblíbených dětských bezpečnostních sedáček pomocí bezpečnostního pásu vozidla: bezpečnostní sedáčka pro kojence, dětská bezpečnostní sedáčka a zvýšený sedák.

POZNÁMKA

Poloha pro instalaci dětské bezpečnostní sedáčky je dána jejím typem. Vždy si proto pozorně přečtěte pokyny výrobce bezpečnostního systému (dětské bezpečnostní sedáčky) a tento návod.

Bezpečnostní sedáčka pro kojence
Odpovídá skupině 0 a 0+ podle evropských norem (ECE R44).

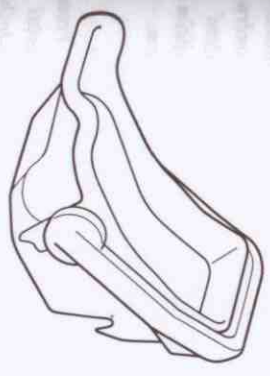

Dětská bezpečnostní sedáčka
Odpovídá skupině 1 podle evropských norem (ECE R44).



Zvýšený sedák
Odpovídá skupině 2 a 3 podle evropských norem (ECE R44).

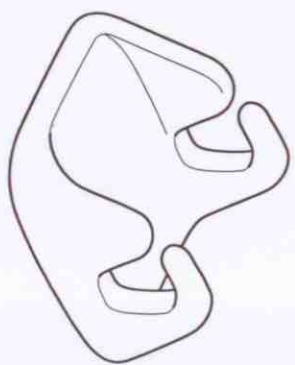

▼ **Police pro instalaci bezpečnostní sedadky pro kojence**

Bezpečnostní sedadka pro kojence je používána pouze v poloze proti směru jízdy.

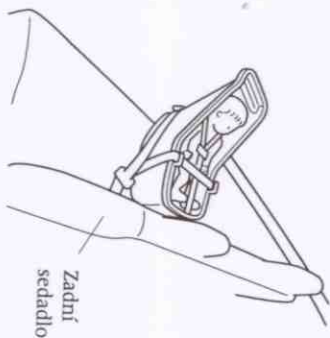

Při instalaci bezpečnostní sedadky pro kojence najdete potřebné informace v tabulce „Vhodné police sedadel pro instalaci dětské bezpečnostní sedadky“ (str. 2-36).

VAROVÁNÍ

Instalace bezpečnostní sedadky pro kojence: Instalace bezpečnostní sedadky pro kojence bez předchozího prostudování tabulky „Vhodné police sedadel pro instalaci dětské bezpečnostní sedadky“ je nebezpečná. Bezpečnostní sedadku instalovanou na nesprávné pozici není možno správně zajistit. V případě nehody se může uvolnit a dítě může být vrženo na některou část interiéru nebo do konce usmrcení. Nikdy neinstalujte bezpečnostní sedadku pro kojence na nesprávném sedadle vozu.

Dětská bezpečnostní sedadka, v níž dítě sedí proti směru jízdy:
Mimořádně nebezpečné! Na sedadle chráněném bezpečnostním vzduchovým vakem nepoužívejte dětské bezpečnostní sedadky, ve kterých dítě sedí proti směru jízdy. Při havárii může dojít k zasažení dětské bezpečnostní sedadky aktivujícím se bezpečnostním vzduchovým vakem, který ji může vychýlit z její polohy. Výsledkem může být vážné zranění, nebo dokonce i smrt Vašeho dítěte. Proto nikdy nepoužívejte dětské bezpečnostní sedadky instalované na sedadle předního spolujezdecke chráněném bezpečnostním vzduchovým vakem, ve kterých dítě sedí proti směru jízdy.

Nahnující se bezpečnostní vzduchový vak



▼ **Police pro instalaci dětské bezpečnostní sedadky**

Dětská bezpečnostní sedadka se v závislosti na věku a velikosti dítěte používá buď v poloze ve směru, nebo proti směru jízdy. Při instalaci dětské bezpečnostní sedadky postupujte v souladu s pokyny výrobce bezpečnostního systému (dětské bezpečnostní sedadky) s ohledem na velikosti a sílu dítěte.

Typ sedadky, v níž dítě sedí proti směru jízdy

Správnou pozici pro instalaci dětské bezpečnostní sedadky, ve které dítě sedí proti směru jízdy – najdete v tabulce „Vhodné police sedadel pro instalaci dětské bezpečnostní sedadky“ (str. 2-36).

VAROVÁNÍ

Instalace bezpečnostní sedadky pro kojence: Instalace bezpečnostní sedadky pro kojence bez předchozího prostudování tabulky „Vhodné police sedadel pro instalaci dětské bezpečnostní sedadky“ je nebezpečná. Bezpečnostní sedadku instalovanou na nesprávné pozici není možno správně zajistit. V případě nehody se může uvolnit a dítě může být vrženo na některou část interiéru nebo do konce usmrcení. Nikdy neinstalujte bezpečnostní sedadku pro kojence na nesprávném sedadle vozu.

Dětská bezpečnostní sedadka, v níž dítě sedí proti směru jízdy:
Mimořádně nebezpečné! Na sedadle chráněném bezpečnostním vzduchovým vakem nepoužívejte dětské bezpečnostní sedadky, ve kterých dítě sedí proti směru jízdy. Při havárii může dojít k zasažení dětské bezpečnostní sedadky aktivujícím se bezpečnostním vzduchovým vakem, který ji může vychýlit z její polohy. Výsledkem může být vážné zranění, nebo dokonce i smrt Vašeho dítěte. Proto nikdy nepoužívejte dětské bezpečnostní sedadky instalované na sedadle předního spolujezdecke chráněném bezpečnostním vzduchovým vakem, ve kterých dítě sedí proti směru jízdy.

Nahnující se bezpečnostní vzduchový vak



Ochrana dětí

Typ sedačky, v níž dítě sedí ve směru jízdy

Správná pozice pro instalaci dětské bezpečnostní sedačky, ve které dítě sedí ve směru jízdy - viz tabulka „Vhodné pozice sedadel pro instalaci dětské bezpečnostní sedačky“ (str. 2-3(6)).

VAROVÁNÍ

Instalace dětské bezpečnostní sedačky, v níž dítě sedí ve směru jízdy:

Instalace dětské bezpečnostní sedačky bez předchozího prostudování tabulky „Vhodné pozice sedadel pro instalaci dětské bezpečnostní sedačky“ je nebezpečná. Bezpečnostní sedačku instalovanou na nesprávné pozici není možno správně zajistit. V případě nehody se může sedačka uvolnit a dítě může být vrženo na některou část interiéru nebo na některého z cestujících, přičemž může dojít k jeho vážnému poranění, nebo dokonce usmrcení. Nikdy neinstalujte bezpečnostní sedačku, v níž dítě sedí ve směru jízdy, na nesprávné pozici.

Umístění dětské sedačky na sedadle předního spolujezdyce:

Je-li Vaše vozidlo vybaveno bezpečnostním vzduchovým vakem spolujezdyce, pak na jeho sedadlo instalujte dětskou bezpečnostní sedačku, v níž dítě sedí ve směru jízdy, pouze v nevyhnutelných případech. Sedadlo v takovém případě posuňte co možná nejvíce vzad, jelikož náraz nafukujícího se vzduchového vaku by mohl Vaše dítě vážně poranit nebo usmrtit.



▼ Pozice pro instalaci zvýšeného sedáku

Zvýšený sedák se používá pouze v pozici ve směru jízdy.

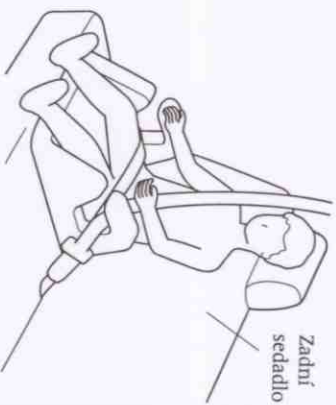

Správná pozice pro instalaci zvýšeného sedáku - viz tabulka „Vhodné pozice sedadel pro instalaci dětské bezpečnostní sedačky“ (strana 2-3(6)).

VAROVÁNÍ

Instalace zvýšeného sedáku:

Instalace zvýšeného sedáku bez předchozího prostudování tabulky „Vhodné pozice sedadel pro instalaci dětské bezpečnostní sedačky“ je nebezpečná. Zvýšený sedák instalovaný na nesprávné pozici není možno správně zajistit. V případě nehody se může sedák uvolnit a dítě může být vrženo na některou část interiéru nebo na některého z cestujících, přičemž může dojít k jeho vážnému poranění, nebo dokonce usmrcení. Nikdy neinstalujte zvýšený sedák na nesprávné pozici.

Umístění zvýšeného sedáku na sedadle předního spolujezdyce:

Je-li Vaše vozidlo vybaveno bezpečnostním vzduchovým vakem spolujezdyce, je zde možno instalovat dětskou bezpečnostní sedačku, v níž dítě sedí ve směru jízdy, jen v nevyhnutelných případech. Toto sedadlo vždy posuňte co nejvíce vzad, protože síla aktivujícího se bezpečnostního vzduchového vaku může způsobit vážné zranění, nebo dokonce i smrt dítěte.



Vhodné pozice sedadel vozidla pro instalaci dětské bezpečnostní sedačky

Tato tabulka obsahuje přehled použití originálních dětských zádržných systémů Mazda. Informace o možnostech instalace zádržných systémů jiných výrobců jsou uvedeny v příložených pokynech jejich výrobců.

Skupiny dětských bezpečnostních sedáček rozležené podle evropských norem (ECE R44)	Věková skupina	Hmotnost dítěte	Typ	Poloha sedáčky	Pozice sedadla			
					Sedadlo před. spolujezdc		Zadní sedadlo (vnější)	Zadní sedadlo (středové)
					Bez systému odpojení vzduchového vaku	Se systémem odpojení vzduchového vaku		
Skupina 0	do 9 měsíců	do 10 kg	sedáčka pro kojence		X	S*2	S	X
Skupina 0+	do 2 let	do 13 kg	sedáčka pro kojence		X	S*2	S	X
Skupina 1	8 měsíců až 4 roky	9-18 kg	dětská sedáčka	ve směru jízdy	S*1	S*3	S*4	X
				proti směru jízdy	X	X	S	X
Skupina 2	3-7 let	15-25 kg	zvýšená sedáčka		S*1	S*3	S	X
Skupina 3	6-12 let	22-36 kg	zvýšená sedáčka	ve směru jízdy	S*1	S*3	S	X

- S: Pozice sedadla je vhodná pro instalaci dětského zádržného systému této skupiny.
 X: Pozice sedadla není vhodná pro děti této skupiny.
 *1: Posuňte sedadlo předního spolujezdc co nejvíce vzad.
 *2: Použijte pouze originální dětskou bezpečnostní sedáčku Mazda určenou pro systém odpojení bezpečnostních vzduchových vaků (str.2-43).
 *3: Použijte originální dětskou bezpečnostní sedáčku Mazda určenou pro systém bezpečnostních vzduchových vaků, nebo posuňte sedadlo předního spolujezdc co nejvíce vzad (str. 2-35).
 *4: Pro zajištění dětské bezpečnostní sedačky mohou být použity úchyty systému ISOFIX.

Instalace dětského zádržného systému

Při instalaci dětské bezpečnostní sedačky postupujte v souladu s pokyny jejího výrobce.

Bezpečnostní pásy zadních vnějších sedadel mohou být snadno přepnuty do režimu automatického blokování, což je nutné provést pro zajištění dětské bezpečnostní sedačky.

▼ Instalace dětské bezpečnostní sedačky na zadních sedadlech (pomocí režimu automatického blokování bezpečnostních pásů)

Při využívání režimu automatického blokování při instalaci dětské bezpečnostní sedačky se řiďte těmito pokyny:

- Zajistíte dětskou bezpečnostní sedáčku bederní částí tříbodového bezpečnostního pásu, přičemž postupujte v souladu s pokyny výrobce bezpečnostního zádržného systému (dětské bezpečnostní sedačky).

2. Aby došlo k přepnutí samonavijecího mechanismu do režimu automatického blokování, vyáhněte ramenní část bezpečnostního pásu ze samonavijecího mechanismu v plné délce.



- Uсадěte dětskou bezpečnostní sedáčku pevně na sedadlo vozidla. Ujistěte se, zda byl bezpečnostní pás navinut co nejpevněji. Pokud je bezpečnostní pás v automatickém blokovacím režimu, je v průběhu zpětného navíjení pásu slyšet cvakání samonavijecího mechanismu. Jestliže se bezpečnostní pás neza-blokuje, pak krok č. 2 zopakujte.



POZNÁMKA

Před každým použitím bezpečnostní sedačky zkontrolujte tuto funkci bezpečnostního pásu. Ve chvíli, kdy je navijecí mechanismus přepnut do režimu automatického blokování, by nemělo být možné pás vyáhnout. Pokud jste dětskou bezpečnostní sedáčku demontovali, pak se před použitím bezpečnostního pásu cestujícím ujistěte, zda došlo k jeho plnému navinutí, a tím k přepnutí navijecího mechanismu do režimu nouzového blokování.

Ochrana dětí

4. Pokud Vaše dětská bezpečnostní sedačka vyžaduje použití horního kotevního popruhu, upevněte její a upravte jeho délku podle pokynů výrobce.

Sedan
Umístění úchyty horního kotevního popruhu

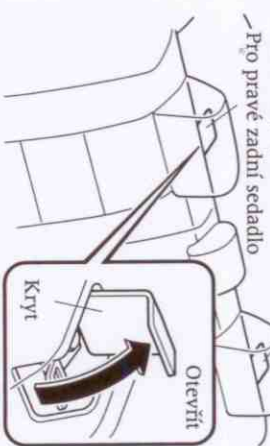

Hatchback/Kombi
Umístění úchyty horního kotevního popruhu

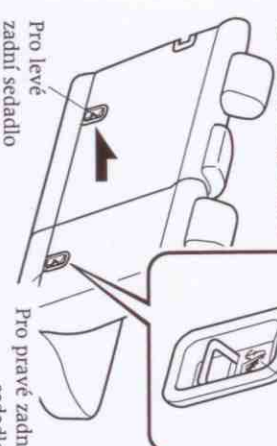

Sedan
Vedení kotevního popruhu



Hatchback/Kombi
Vedení kotevního popruhu

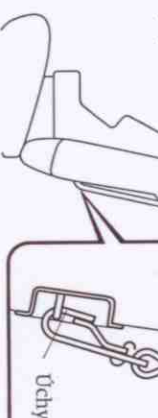

VAROVÁNÍ

Použití kotevního popruhu dětské bezpečnostní sedačky:

Systém úchytní dětské bezpečnostní sedačky je zkonstruován tak, aby odolával pouze zatížení, jemuž je vystaven při správné instalaci bezpečnostní sedačky. Za žádných okolností nesmí být tyto popruhy využívány jako bezpečnostní pásy dospělých cestujících ani pro uchycení jiných předmětů nebo zařízení.

Nesprávné vedení přitáženého popruhu: Vedení přitáženého popruhu přes horní hranu opěrky hlavy je nebezpečné.

V případě nehody by mohlo dojít ke zdeformování nebo ke zlomení této opěrky a k následnému involnění popruhu. V důsledku toho by se dětská bezpečnostní sedačka mohla pohybovat a zranit dítě nebo jiného cestujícího. Přitážený popruh vždy vedte mezi opěrkou hlavy a hranou opěrky.

Systém pro odpojení bezpečnostních vzduchových vaků

Je-li Vaše vozidlo vybaveno systémem pro vypínání bezpečnostních vzduchových vaků a je-li na předním sedadle spolujezdce nainstalována dětská bezpečnostní sedačka určená pro systém Mazda pro odpojení bezpečnostních vzduchových vaků, pak tento systém provede deaktivaci doplňkového ochranného bezpečnostního systému (bezpečnostního vzduchového vaku) předního sedadla spolujezdce (strana 2-49).



POZNÁMKA

Pokud si budete chtít zakoupit originální dětskou bezpečnostní sedačku určenou pro systém Mazda pro odpojení bezpečnostních vzduchových vaků, kontaktujte, prosím, svého autorizovaného prodejce vozů Mazda.

Ochrana dětí

Úchyty systému ISOFIX – zajištění dětské bezpečnostní sedačky

Váš vůz Mazda je vybaven úchyty systému ISOFIX, které slouží pro instalaci originální dětské bezpečnostní sedačky Mazda na největších zadních sedadlech.

Podrobnější informace týkající se originálních dětských sedaček Mazda Vám poskytne autorizovaný prodejce vozů Mazda.

VAROVÁNÍ

Pokyny výrobce pro instalaci dětské bezpečnostní sedačky:

Nezajištěná bezpečnostní sedačka je nebezpečná. V případě náhlého zastavení nebo pohybu, a zapřítitit tak zranění nebo smrt dítěte nebo některého z cestujících. Ujistěte se, zda je dětská bezpečnostní sedačka správně zajištěna na svém místě v souladu s pokyny jejího výrobce.

Nezajištěná bezpečnostní sedačka:

Dětská bezpečnostní sedačka, která není správně zajištěna, je nebezpečná. V případě náhlého zastavení nebo nehody se může stát nebezpečným projektilem a zranit dítě nebo jiné cestujícího. Pokud sedačka není používána, demontujte ji z vozidla, uložte ji do zavazadlového prostoru nebo ji alespoň bezpečně zajištěte pomocí úchytní ISOFIX.

Ochrana dětí

VAROVÁNÍ

Úchytvy systému ISOFIX – zajištění dětské bezpečnostní sedačky:
Nedodržování pokynů výrobce dětské bezpečnostní sedačky pro její instalaci je nebezpečné. Pokud bezpečnostní pásy nebo jiné předměty brání bezpečné instalaci dětské sedačky pomocí systému ISOFIX a z toho důvodu je dětská sedačka nesprávně instalována, pak se může v případě nehody uvolnit a svým pohybem zapříčinit zranění nebo smrt dítěte nebo ostatních cestujících.
Při instalaci sedačky se ujistěte, zda v blízkosti úchytů ISOFIX nejsou uloženy bezpečnostní pásy ani jiné předměty a zda tyto úchytvy nezakrývají. Vždy dodržujte pokyny výrobce dětské bezpečnostní sedačky.

Postup při instalaci dětské bezpečnostní sedačky

1. Pokuste se zakývat opěradlem, abyste se přesvědčili, zda je ve své pozici bezpečně zajištěno.
2. Mírně siláče pošiřte sedáku, abyste tak rozšířili prostor mezi sedákem a opěradlem, a zkontrolujte polohu umístění úchytů systému ISOFIX.

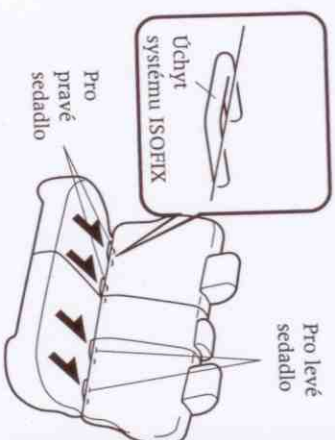

3. Při zajištění dětské bezpečnostní sedačky pomocí úchytů systému ISOFIX postupujte podle pokynů výrobce sedačky.
4. Je-li Vaše dětská bezpečnostní sedačka vybavena horním kotvením popruhem, pak je velmi důležitý pro správné zajištění dětské sedačky, při jeho instalaci důsledně dodržujte pokyny výrobce dětské sedačky.

Sedán
Umístění úchytů horního kotveního popruhu
Pro levé zadní sedadlo

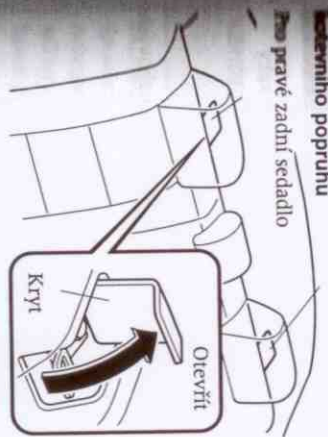

Hatchback/Kombi
Umístění úchytů horního kotveního popruhu
Označení

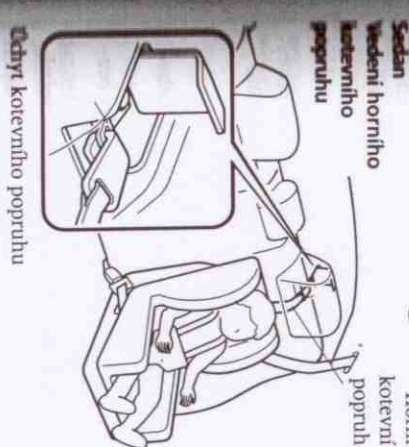

Ochrana dětí

Hatchback/Kombi
Vedení horního kotveního popruhu
Kotvení popruh

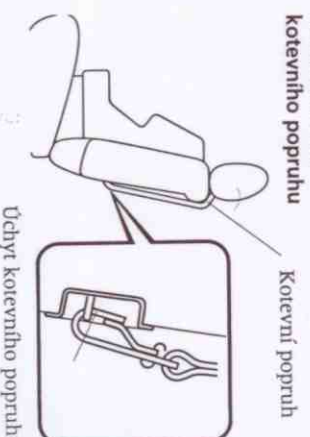

VAROVÁNÍ

Použití kotveního popruhu dětské bezpečnostní sedačky:
 System úchytů dětské bezpečnostní sedačky je konstruován tak, aby odolával pouze zatížení, jemuž je vystaven při správné instalaci bezpečnostní sedačky. Za žádných okolností nesmí být tyto popruhy využívány jako bezpečnostní pásy dospělých cestujících ani pro uchycení jiných předmětů nebo zařízení.
Nesprávné vedení kotveního popruhu:
 Vedení přídržného popruhu přes horní hranu opěrky hlavy je nebezpečné. V případě nehody by mohlo dojít ke zdeformování nebo ke zlomení této opěrky a k následnému uvolnění popruhu. V důsledku toho by se dětská bezpečnostní sedačka mohla pohybovat a zranit dítě nebo jiného cestujícího. Přídržný popruh vždy vedte mezi opěrkou hlavy a hranou opěradla.

Bezpečnostní vzduchové vaky systému SRS

Bezpečnostní opatření týkající se používání doplňkového ochranného systému (SRS)

Čtěte tento návod velmi pozorně, abyste zjistili, jakými bezpečnostními vzduchovými vaky (předním vakem řidiče a spolujezdec, bočními a okenními vzduchovými vaky) je Vaše vozidlo vybaveno.

Přední a boční doplňkový ochranný systém (SRS) sestává ze šesti bezpečnostních vzduchových vaků (jejich místo uložení je označeno nápisem „SRS AIR BAG“).

Tyto vzduchové vaky jsou uloženy:

- ve středové výplni volantů,
- v přístrojové desce před spolujezdcem,
- na vnějších stranách opěradel předních sedadel,
- nad rámy předních a zadních oken na obou stranách vozidla.

Tyto systémy pracují nezávisle podle typu vzniklé nehody. Boční a okenní vaky, je-li jimi vozidlo vybaveno, nejsou určeny k současně aktivaci, jelikož se nesívá často, aby došlo k nárazu vozidla z obou jeho stran současně. Boční a okenní bezpečnostní vaky pracují společně, avšak při stejném typu nehody za běžných okolností nedochází k aktivaci systému předních bezpečnostních vaků, s výjimkou situací, kdy dojde ke kombinaci čelního a zároveň bočního nárazu.

V případě čelního nebo bočního nárazu jsou doplňkové ochranné bezpečnostní systémy určeny pouze k doplňkové ochraně cestujících na předních sedadlech a při bočních nárazech stejného charakteru také cestujících na zadních sedadlech, proto se bezpečnostní pásy stávají důležitými z následujících důvodů:

Bez použití bezpečnostních pásů nemůže systém vzduchových vaků v případě nehody poskytovat cestujícím odpovídající ochranu. Používání bezpečnostních pásů je nezbytné z těchto důvodů:

- Pásy udržují cestující v bezpečné vzdálenosti od aktivujících se bezpečnostních vzduchových vaků.
- Sníží nebezpečí vzniku vážných zranění v případě nehody, kdy nedojde k aktivaci bezpečnostních vzduchových vaků, jako při převácení vozidla nebo při zadním nárazu.
- Sníží nebezpečí vzniku zranění v případě čelních nárazů, které však nejsou dostatečně silné, aby došlo k aktivaci bezpečnostních vzduchových vaků.
- Sníží nebezpečí vymřčení cestujících z kabiny vozidla.
- Sníží nebezpečí zranění dohřívání parní těla a nohou při nehodě, protože bezpečnostní vzduchový vak neposkytuje téměř částem těla žádnou ochranu.
- Udržují řidiče ve správné poloze, která umožňuje lepší ovládnutí vozidla.

Bezpečnostní vzduchové vaky systému SRS

Děti, které jsou příliš malé na to, aby mohly používat běžné bezpečnostní pásy vozidla, musí být řádně zajištěny v dětské bezpečnostní sedačce (str. 2-27). Pečlivě zvažte, jaký bezpečnostní zajišťovací systém je nezbytné použít pro Vaše dítě a dodržujte postup pro jeho instalaci uvedený v seznamu návodů a stejně tak v pokynech výrobce dětské bezpečnostní sedačky.

VAROVÁNÍ

Bezpečnostní vzduchové vaky bez použití bezpečnostních pásů:

Společat se pouze na bezpečnostní vzduchové vaky jako na prostředek ochrany při nehodě je nebezpečné. Při samotném použití bezpečnostních vzduchových vaků nemusí vaky zabránit některým těžkým zraněním. Aktivaci příslušného bezpečnostního vzduchového vaku lze ovládnout pouze při silnějších čelních, ojetových a bočních nárazech. Cestující ve vozidle by proto měli vždy používat bezpečnostní pásy.

Dítě na předním sedadle:

Sezení dítěte mladšího 12 let na sedadle předního spolujezce je nebezpečné. Dítě může být v případě nehody zasaženo najíždějícím se bezpečnostním vakem a vážně zraněno, nebo dokonce usmrceno. Spící děti se nejrůznějšími opatřeními o dveře vozidla a v případě přiměřeného nárazu na pravou stranu vozidla mohou být zasaženy bočním vzduchovým vakem. Děti mladší 12 let pokud možno usadte vždy na zadním sedadle a zajištěte je prostřednictvím zajišťovacího systému, který odpovídá věku a velikosti dítěte.

Dětská bezpečnostní sedačka v níž dítě sedí proti směru jízdy:

Ménopřátelné nebezpečné! Na sedadle chráněném předním bezpečnostním vzduchovým vakem nepoužívejte dětské bezpečnostní sedačky, v nichž dítě sedí proti směru jízdy.

Při nehodě může dojít k zasažení dětské bezpečnostní sedačky aktivujícím se bezpečnostním vzduchovým vakem, který ji může vybuchit z bezpečné polohy směrem vzad. V důsledku toho může dojít k vážnému zranění, nebo dokonce i k usmrcení Vašeho dítěte. Proto NIKDY nepoužívejte dětské bezpečnostní sedačky, v nichž dítě sedí proti směru jízdy, na předním sedadle chráněném bezpečnostním vzduchovým vakem, který by mohl být aktivován.

Nafukující se bezpečnostní vzduchový vak

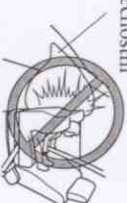

Sezení na sedadle chráněném předním bezpečnostním vzduchovým vakem:

Sezením v těsné blízkosti místa uložení bezpečnostního vzduchového vaku nebo pokládáním rukou na toto místo vzniká nebezpečí zranění v okamžiku aktivace bezpečnostního vzduchového vaku. Bezpečnostní vzduchový vak se aktivuje velkou silou a velmi rychle a výsledek může být vážné zranění. Řidiče by se měli dotýkat pouze vnější hrany věnce volantů. Přední spolucestující by měli mít obě nohy na podlaze vozu a oba přední cestující by měli sedět na sedadle řádně připoutání bezpečnostními pásy, přičemž sedadlo by mělo být posunuto co nejvíce vzad a jeho opěradlo by mělo být v kolmé poloze.

Základní bezpečnostní vybavení

Bezpečnostní vzduchové vaky systému SRS

⚠ VAROVÁNÍ

Sezení na sedadle vybaveném bočními a okenními bezpečnostními vzduchovými vaky:

Sezení v těsné blízkosti míst, kde jsou uloženy boční a okenní bezpečnostní vzduchové vaky, nebo pokládání rukou na toto místo je mimořádně nebezpečné. Boční a okenní bezpečnostní vzduchové vaky se aktivují velkou silou a velmi rychle podá větší strany předního sedadla a z místa nad horním okenním rámem předních a zadních dveří a rozpráží se podél dveří na té straně vozidla, kam byl veden náraz.

V případě, že cestující sedí v těsné blízkosti dveří nebo se o dveře opírají, nebo pokud se cestující na zadních sedadlech drží za opěradla předních sedadel, může dojít k jejich vážnému zranění. Navíc, opírání se o dveře, nebo vyklánění se z okna může mít za následek zablokování bočního a okenního bezpečnostního vzduchového vaku, čímž se eliminují výhody doplnkové ochrany. Poskytněte bočním a okenním bezpečnostním vzduchovým vakům dostatek prostoru pro jejich činnost tím, že budete během jízdy sedět uprostřed sedadla řádně připoutáni bezpečnostními pásy.

Místa uložení předních bezpečnostních vzduchových vaků:

Instalace jakýchkoli předmětů na místa uložení předních bezpečnostních vzduchových vaků nebo umístění nějakého předmětu před tato místa může být nebezpečné. V případě nehody může takový předmět bránit v aktivaci bezpečnostního vzduchového vaku nebo může poranit cestující. Proto oblast uložení předních bezpečnostních vzduchových vaků udržujte volnou.

Místa uložení bočních bezpečnostních vzduchových vaků:

Instalace jakýchkoli předmětů do oblasti uložení bočních bezpečnostních vzduchových vaků na vnějších stranách opěradel předních sedadel může být nebezpečná. V případě nehody může tento předmět bránit v aktivaci bočního bezpečnostního vzduchového vaku, který se aktivuje velkou silou na vnější straně opěradla předního sedadla. Mohou tak být poškozeny výhody doplnkové ochrany poskytované bočními bezpečnostními vzduchovými vaky, nebo se vak bude aktivovat nebezpečným způsobem. Kromě toho by mohlo dojít k jeho roztržení. Z tohoto důvodu nezavazujte žádné síťové tašky, pouzdra s mapami nebo podobné předměty na opěradla předních sedadel. Udržujte prostor pro aktivaci bočních bezpečnostních vzduchových vaků prázdný, aby se mohly v případě boční kolize volně aktivovat.

Místa uložení okenních bezpečnostních vaků:

Instalace předmětů do prostoru aktivace okenních vzduchových vaků, jako je například čelní okno vozu nebo okna dveří, sloupek předních a zadních oken, hrana střechy nebo přední držák madla, je nebezpečná. V případě nehody mohou takovéto předměty bránit funkci okenních vaků, jež se rozepínají od horních rámu oken předních a zadních dveří podél hrany střechy. Tyto předměty tvoří překážku systému okenních vaků, nebo mohou nebezpečným způsobem měnit směr jejich rozepnutí. Navíc může být vzduchový vak protřezán, a mohou pronikat dávivé plyny.

Na přední madla nezavazujte žádná ramínka ani jiné předměty. Pokud hodláte zavěsit svůj svetrník, pověste jej přímo na háček. Funkční prostor okenních vzduchových vaků vždy udržujte prázdný, umožněte tak jejich řádné rozvinutí v případě nehody.

Základní bezpečnostní vybavení

Bezpečnostní vzduchové vaky systému SRS

⚠ VAROVÁNÍ

Horlé nafukovací jednotky vzduchových vaků:

Horlé nafukovací jednotky vzduchových vaků jsou nebezpečné. Bezprostředně po aktivaci jsou nafukovací jednotky, uložené ve volantu, v palubní desce a v předních opěradlech, velmi horlé. Mohlo by dojít k Vašemu popálení. Proto se po aktivaci vzduchového vaku nedotýkejte jeho vnitřních součástí.

Instalace doplnků na přední část vozidla:

Instalace doplnků na přední část vozu, jako jsou například ochranné rámy, sněhový pluh a podobně, může být nebezpečná. Mohlo by se stát, že tím vyřadíte z činnosti senzory nárazů bezpečnostního vzduchového vaku, následkem neočekávané aktivace bezpečnostního vzduchového vaku nebo by v případě nehody nemuselo k aktivaci bezpečnostního vzduchového vaku vůbec dojít. To by mělo za následek vážné zranění cestujících na předních sedadlech. Z tohoto důvodu neinstalujte žádné doplnky na přední část svého vozidla.

Úpravy podvozku vozidla:

Úpravy podvozku vozidla mohou být velmi nebezpečné. Při změně výšky podvozku vozidla nebo tuhosti tlumičů nebude senzor přesně detekovat náraz vozidla, což může mít za následek nesprávnou aktivaci vzduchových vaků, a tím značné ohrožení Vaší bezpečnosti nebo riziko vzniku vážného zranění.

Úpravy doplnkové ochranného systému:

Úpravy součástí a zapojení doplnkové ochranného systému jsou nebezpečné. Může být nebezpečně aktivován nebo poškozen bezpečnostní vzduchový vak. Neprovádějte žádné úpravy doplnkové ochranného systému ani jeho zapojení. Nedoporučujeme ani instalaci elektrického zatížení na části a vodiče systému či do jejich blízkosti. Pouze autorizovaný opravce vozů Mazda je schopen poskytnout kvalifikovanou pomoc při manipulaci s předními sedadly, což je velmi důležité pro ochranu správného zapojení systému bočních a nadokenních bezpečnostních vzduchových vaků. Vyhněte se kvalifikovaným zásahem můžete zajistit správnou funkci bezpečnostních vzduchových vaků, a tím výrazně snížit riziko nechtěné aktivace nebo poškození vzduchových vaků.

⚠ UPOZORNĚNÍ

V rámci ochrany před poškozením zapojení bočních a okenních vzduchových vaků neukládejte pod přední sedadla žádná zavazadla ani jiné předměty.

Bezpečnostní vzduchové vaky systému SRS

POZNÁMKA

- Během aktivace bezpečnostních vzduchových vaků můžete zaslechnout typický zvuk a rovněž dochází k uvolnění malého množství kouře. Ani jeden jev není nebezpečný, avšak tkanina bezpečnostního vaku může způsobit cestujícímu lehký poranění kůže na těch částech těla, které nejsou chráněny oděvem.
- V případě dalšího prodeje Vašeho vozu Vás naléhavě vyzýváme, abyste nového majitele upozornili, že vozidlo je vybaveno bezpečnostními vzduchovými vaky a seznámili jej s pokyny uvedenými v tomto návodu.
- Tento doboje viditelný štítek Vás varuje před instalací dětské bezpečnostní sedačky, v níž dítě sedí proti směru jízdy, na předním sedadle.



Bezpečnostní vzduchové vaky systému SRS

Popis systému bezpečnostních vzduchových vaků

- **Doplňkové** ochranné bezpečnostní systémy se skládají ze dvou základních subsystémů:
- **Systém** bezpečnostního vzduchového vaku s aktivacími jednotkami a bezpečnostními vzduchovými vaky.
- **Elektronický** systém sestávající ze senzorů nárazu a diagnostického modulu.

Bezpečnostní vzduchové vaky jsou umístěny na následujících místech: ve středu volantu, v přístrojové desce před spolujezdcem, na vnějších stranách opěradel předních sedadel a nad rámy oken, podél hrany střechy. Nejsou však použitým okem viditelné až do okamžiku své aktivace.

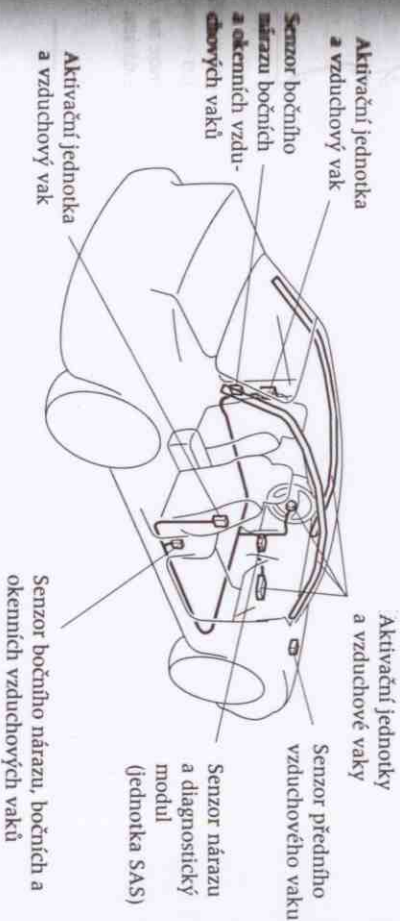

Bezpečnostní vzduchové vaky systému SRS

▼ Jak bezpečnostní vzduchové vaky fungují

V okamžiku, kdy senzory nárazu zaregistrují silnější čelní nebo boční náraz (než jsou běžné kolidze), vyšlou elektrický povol aktivací jednotce. Bezpečnostní vzduchový vak je naplněn plynem, který produkuje aktivací jednotka, a poté je rychle vypuštěn. Funkce bezpečnostních vzduchových vaků je pouze jednorázová. Jakmile budou jednou aktivovány, **nebudou již bezpečnostní vzduchové vaky funkční a musí být vyměněny**. Tuto operaci může provádět pouze autorizovaný prodejce vozů Mazda.

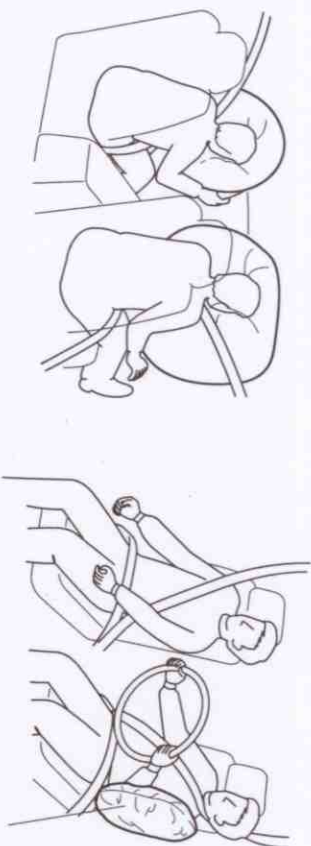

Boční vzduchový vak bude aktivován pouze na té straně vozu, na kterou působí energie nárazu.

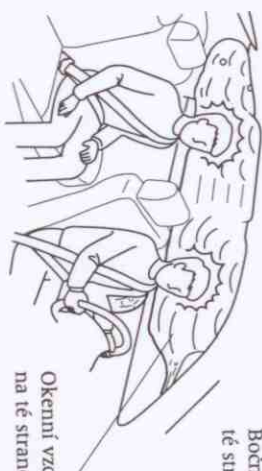

Okenní vzduchové vaky budou aktivovány pouze na té straně vozu, na kterou působí energie nárazu.

Bezpečnostní vzduchové vaky systému SRS

▼ Aktivace/deaktivace bezpečnostních vzduchových vaků

Aktivace předních bezpečnostních vzduchových vaků
 Když není střídání náraz způsobí, že se v následujících případech aktivují přední bezpečnostní vzduchové vaky:

Náraz do pevné zdi vyšší rychlosti než povolené 22 km/hod.

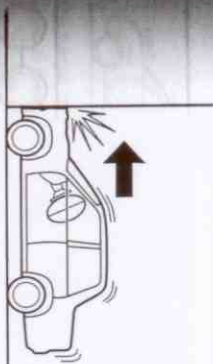

Čelní náraz v rozpětí úhlu přibližně 30° od podélné osy vozidla.

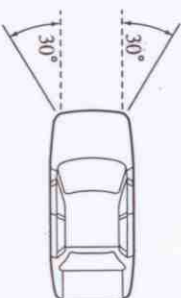

Neraz na obrubník, okraj dlažbě nebo jiný tvrdý materiál.

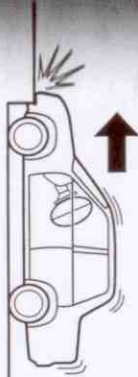

Vjetí do hluboké jámy na vozovce nebo náraz na okraj jámy.



Smrtelný úpadek nebo pád vozidla.



Bezpečnostní vzduchové vaky systému SRS

Omezení aktivace předních bezpečnostních vzduchových vaků

V závislosti na intenzitě nárazu nemusí dojít k aktivaci předních bezpečnostních vzduchových vaků v následujících případech:

Nárazy do stromů nebo sloupů, které sice způsobí závažné kosmetické poškození předku vozidla, avšak nejsou dostatečně silné, aby došlo k aktivaci předních bezpečnostních vzduchových vaků.

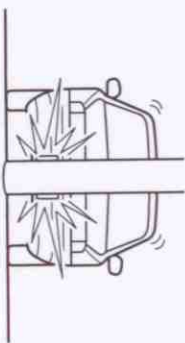

Čelní ošetrový náraz na vozidlo, který rovněž nemá dostatečně velkou intenzitu, aby došlo k aktivaci bezpečnostních vzduchových vaků.



Vjezd pod zadní část nákladního automobilu, přičemž náraz nemá natolik silnou intenzitu, aby došlo k aktivaci bezpečnostních vzduchových vaků.

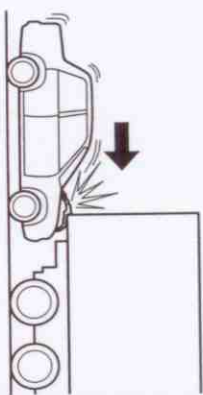

Bezpečnostní vzduchové vaky systému SRS

Senace, ve kterých nedojde k aktivaci předních bezpečnostních vzduchových vaků

Přechod bezpečnostní vzduchové vaky za normálních okolností nebudou aktivovány v následujících případech:

Nárazu vedeném na zadní část vozidla.

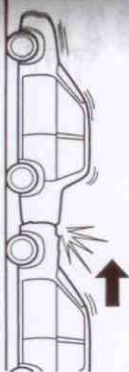

Boční náraz, při kterém však může dojít k aktivaci bočních a okenních bezpečnostních vzduchových vaků.

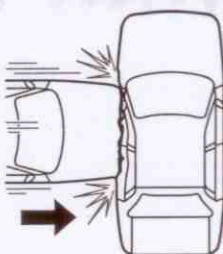

Při převrácení vozidla, kdy může dojít k aktivaci bočních a okenních bezpečnostních vzduchových vaků, nikoli však předních bezpečnostních vzduchových vaků.



Aktivace bočních a okenních bezpečnostních vzduchových vaků

Silnější náraz na jednu stranu vozidla (oblasti řídiče nebo spolujezdyce) zapříčiní aktivaci bočních a okenních vzduchových vaků, za běžných okolností však nedojde k aktivaci předních bezpečnostních vzduchových vaků.

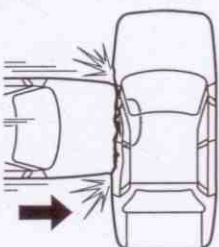

Bezpečnostní vzduchové vaky systému SRS

Omezení pro aktivaci bočních a okenních bezpečnostních vzduchových vaků

V závislosti na intenzitě nárazu nemusí dojít k aktivaci bočního a okenních bezpečnostních vzduchových vaků v následujících případech:

Čelní osetový náraz na vozidlo, který však neposkytuje potřebnou intenzitu nárazu pro aktivaci bočního a okenních bezpečnostních vzduchových vaků.



Boční nárazy do stromů nebo sloupů, které sice způsobí závažné kosmetické poškození boku vozidla, avšak nejsou dostatečně silné, aby došlo k aktivaci bočního a okenních bezpečnostních vzduchových vaků.



Situace, ve kterých nedojde k aktivaci bočních bezpečnostních vzduchových vaků
Boční bezpečnostní vzduchový vak se za normálních okolností nebude aktivovat v následujících případech:

Při zadním nárazu.



Při převrácení vozidla, kdy nejsou boční síly dostatečné na to, aby došlo k aktivaci bočního a okenních bezpečnostních vzduchových vaků.



Boční kolize s jednotopými vozidly, kdy nejsou boční síly dostatečně silné na to, aby došlo k aktivaci bočního a okenních bezpečnostních vzduchových vaků.

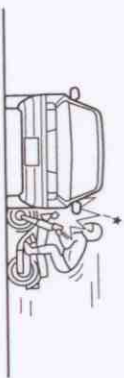

Při čelním nárazu, kdy mohou být aktivovány přední bezpečnostní vzduchové vaky.

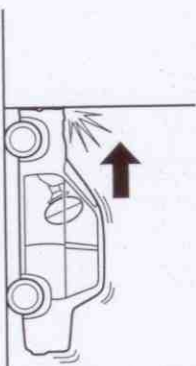

Bezpečnostní vzduchové vaky systému SRS

▼ Nepřetržitě monitorování

Kesedující součásti doplňkového ochranného systému jsou neustále kontrolovány diagnostickým systémem:

- Jednotka SAS
- Senzor předního vzduchového vaku
- Moduly bezpečnostních vzduchových vaků
- Senzory nárazů bočních a okenních vzduchových vaků
- Předpínače bezpečnostních pásů předních sedadel
- Zapojení a vodiče systému
- Systém pro odpojení bezpečnostních vzduchových vaků

Diagnostický modul nepřetržitě monitoruje systémová data. Tato činnost začíná okamžikem otočení klíče v zapalování do polohy ON a pokračuje po celou dobu jízdy vozidla.

▼ Varovná kontrolka bezpečnostních vzduchových vaků/předpínačů bezpečnostních pásů



Pokud je systém vzduchových vaků/předpínačů předních bezpečnostních pásů v pořádku, rozsvítí se varovná kontrolka ve chvíli zapnutí zapalování nebo po masírování motoru. Kontrolka automaticky zhasne asi po 6 sekundách.

Chybná funkce systému je indikována nepřetržitým blikáním varovné kontrolky doplňkového ochranného bezpečnostního systému (SRS), nebo tím, že se tato kontrolka vůbec nerozsvítí.

Pokud nastane jedna z těchto alternativ, obraťte se co nejdříve na autorizovaného prodejce vozů Mazda. V případě nehody by systém nemusel být funkční.

⚠ VAROVÁNÍ

Opravy doplňkového ochranného systému vlastními silami:

Opravy systému vlastními silami jsou nebezpečné. Bezpečnostní vzduchový vak/předpínač bezpečnostního pásu může být neočekávaně aktivován nebo může být porušena jeho funkce.

V důsledku toho by mohlo dojít k vážnému zranění. Proto se nikdy nepouštějte do úprav doplňkového ochranného systému a vždy vyhledejte autorizovaného opravce vozů Mazda, který za Vás provede veškerou údržbu i opravy.

▼ Systém pro odpojení bezpečnostních vzduchových vaků

Je-li na předním sedadle spolujezdec instalována dětská bezpečnostní sedátka určená pro systém Mazda pro odpojení bezpečnostních vzduchových vaků, nebo pokud přední sedadlo spolujezdec není obsazeno cestujícím, proveďte systém pro odpojení bezpečnostních vzduchových vaků deaktivací předního a bočního bezpečnostního vzduchového vaku spolujezdec a systému předepínání bezpečnostních pásů předního sedadla spolujezdec.

Pokud si budete chtít zakoupit originální dětskou bezpečnostní sedátku Mazda určenou pro systém Mazda pro vypínání bezpečnostních vzduchových vaků, obraťte se na svého autorizovaného prodejce vozů Mazda.

Bezpečnostní vzduchové vaky systému SRS

▼ Kontrolka systému odpojování bezpečnostních vzduchových vaků



Tato kontrolka se rozsvítí ve chvíli, kdy otočíte klíčkem ve spínací skříňce zapalování do polohy ON.

Pokud na předním sedadle spolujezdec není umístěna originální dětská bezpečnostní sedačka Mazda určená pro systém odpojování bezpečnostních vzduchových vaků, kontrolka po 6 sekundách zhasne.

Tato kontrolka se rozsvítí a zůstane svítit v případě, kdy je na předním sedadle spolujezdec umístěna originální dětská bezpečnostní sedačka Mazda určená pro systém odpojování bezpečnostních vzduchových vaků. Kromě toho dojde k deaktivaci předního a bočního bezpečnostního vzduchového vaku spolujezdece a systému předepínání bezpečnostního pásu.

Kontrolka systému odpojování bezpečnostních vzduchových vaků se nerozsvítí, pokud:

- Přední sedadlo spolujezdece není nikým obsazeno. (Kromě toho dojde k deaktivaci předního a bočního bezpečnostního vzduchového vaku spolujezdece a systému předepínání bezpečnostního pásu.)

- Je na předním sedadle spolujezdece

umístěna běžná dětská bezpečnostní sedačka, nebo pokud je na předním sedadle spolujezdece umístěno zavazdlo nebo náklad. (Přestože kontrolka nesvítí, může se v případě nehody aktivovat přední a boční bezpečnostní vzduchový vak spolujezdece a systém předepínání bezpečnostního pásu.)

⚠ VAROVÁNÍ

Používání dodatečného polštářku na sedadle:

Používání dodatečného polštářku na předním sedadle spolujezdece může být nebezpečné. Systém pro vypínání bezpečnostních vzduchových vaků nemusí reagovat správně, protože dodatečný polštářek na předním sedadle může způsobovat rušení senzoru systému. Při nehodě nemusí být cestující na předním sedadle odpovídajícím způsobem chráněni. To může mít za následek vážná zranění. Z tohoto důvodu na předním sedadle spolujezdece nepoužívejte dodatečný polštářek.

⚠ UPOZORNĚNÍ

Abyste předešli riziku poškození senzorů sedadla, které jsou umístěny v polštáři sedadla, neležte na polštáři sedadla ostrými předměty nebo nenechávejte delší dobu na polštáři sedadla odložená těžká zavazadla.

POZNÁMKA

Problema mezi aktivací a deaktivací systému bezpečnostního vzduchového vaku čini příbližně 7 sekund.

Bezpečnostní vzduchové vaky systému SRS

▼ Údržba

Doplňkový ochranný bezpečnostní systém ~~nevyžaduje~~ žádnou údržbu. Pokud však ~~existuje~~ některá z následujících situací, co ~~nejdříve~~ přistavte vozidlo k autorizované opravě vozu Mazda.

- Varovná kontrolka doplňkového ochranného systému bliká.
- Varovná kontrolka doplňkového ochranného systému zůstává svítit.
- Varovná kontrolka doplňkového ochranného bezpečnostního systému se po otočení klíče v zapalování vůbec nerozsvítí.
- Dojde k aktivaci bezpečnostních vzduchových vaků.

⚠ VAROVÁNÍ

Poškozené senzory bezpečnostních vzduchových vaků:

Jízda s poškozenými senzory bezpečnostních vzduchových vaků je nebezpečná. I při nehodě, která nemá dostatečnou intenzitu pro aktivaci bezpečnostního vaku, může dojít k poškození jeho senzoru. Proto by při případné následující kolizi nemuselo dojít k aktivaci vzduchových vaků. Vždy po kolizi vozidla nechejte systém vzduchových vaků zkontrolovat u autorizovaného opravce vozu Mazda.

Demonitáž součástí interiéru vozidla:

Demonitáž předních sedadel, přístrojové desky, volantu nebo komponentů rámu dveří a hrany střechy, v nichž jsou integrovány senzory nárazu bezpečnostních vzduchových vaků, je nebezpečná. Všechny tyto součásti obsahují základní části bezpečnostních vzduchových vaků. Vzduchový vak by mohl být neúmyslně aktivován, a tím by mohl způsobit vážná poranění. Proto světe veškeré zásahy v interiéru vozidla autorizovanému opravci vozu Mazda.

Likvidace aktivovaného bezpečnostního vzduchového vaku:

Likvidace použitého bezpečnostního vzduchového vaku nebo vozidla, jehož vzduchové vaky nebyly aktivovány, může být mimořádně nebezpečná. Pokud nebudou dodržena všechna bezpečnostní opatření, může dojít ke zranění. Informujte se u autorizovaného prodejce vozu Mazda o způsobu bezpečné likvidace vzduchového vaku nebo o možnosti likvidace vozidla vybaveného bezpečnostním vzduchovým vakem.

POZNÁMKA

V případě dalšího prodeje vozu Vás žádáme, abyste budoucího majitele upozornili na skutečnost, že vůz je vybaven tímto typem bezpečnostního systému, a vyzvali jej, aby se s jeho vlastnostmi seznámil v tomto „Návodu k obsluze“.

3

Poznejte svou Mazdu

Vysvětlení základních funkcí a ovládacích prvků; otevírání/zavírání a seřízení jednotlivých částí.

Dveře a zámky	3-2
Klíče (model Sedan, Hatchback, Kombi)	3-2
Systém dálkového ovládání zamýkání dveří	3-4
Zámky dveří	3-8
Zadní výklopné dveře	3-11
Vlko zavazadlového prostoru	3-20
Elektrické ovládání bočních oken	3-23
Krytí a uzávěrí hrdlí palivové nádrže	3-27
Kapota motoru	3-28
Síťové okno	3-29
Spojovací prvky síťového nosiče	3-31
Systém zabezpečení vozu	3-32
Imobilizér	3-32
Alarm systém	3-34
Systém dvojitého zamýkání	3-37
Volant a zpětná zrcátka	3-39
Volant	3-39
Zrcátka	3-40

Dveře a zámky

Klíče (model Sedan, Hatchback, Kombi)

⚠ VAROVÁNÍ

Klíče a děti:

Nechat děti ve voze bez dozoru ve chvíli, kdy je klíč v zapalování, je nebezpečné. V takovém případě může dojít k vážnému zranění, nebo dokonce usmrcení. Děti by si mohly hrát s ovládacím oken nebo s jinými ovladači, či dokonce uvést vozidlo do pohybu. Nenechávejte proto klíče ve vozidle, pokud tam zůstávají děti.

⚠ UPOZORNĚNÍ

(se systémem immobilizéru)

- Abyste předešli poškození klíčku, vyvarujte se následujícímu:
 - Neupustíte jej na zem.
 - Nenechte klíček navhnout.
 - Nevystavujte klíček vlivu magnetického pole.
- Nevystavujte klíček působení vysokých teplot na takových místech, jako například na přístrojové desce nebo kapotě motoru, kde jsou vystaveny přímému slunečnímu záření.
- Při startování motoru dbejte, aby se hlavní klíče nedotýkaly následující předměty. V opačném případě by se Vám nemuselo podařit motor nastartovat.
 - Náhradní klíče.
 - Klíče jiných vozidel vybavených immobilizérem.
 - Kovové předměty, které se dotýkají nebo procházejí otvorem v hlavní klíče.
 - Magnetické platební karty a zabezpečovací zábrany.

☞ ovládají všechny zámky vozu.

☞ systému immobilizéru

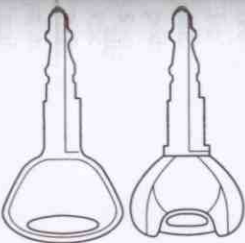

☐ Štítek s číselným kódem klíče

Poznejte svou Mazdu

Dveře a zámky

Se systémem immobilizéru

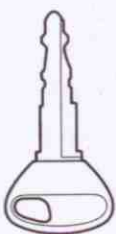

☐ Štítek s číselným kódem klíče

Na štítku, který je součástí svazku klíčů, je vyražen číselný kód. Sejměte štítek z kroužku a uschovejte jej na bezpečném místě (nikoli však ve voze). Pokud budete potřebovat zhotovit náhradní klíč, předejte tento štítek autorizovanému prodejci vozů Mazda.

Číselný kód si také запиšte a uschovejte na dalším bezpečném a praktickém místě, nikoli však ve voze.

Pokud klíček ztratíte, obraťte se na autorizovaného prodejce vozů Mazda s přípravným číselným kódem.

Systém dálkového ovládání centrálního zamýkání

Tento systém slouží pro odemýkání a zamýkání dveří i zadních výklopných dveří/vřka zavazadlového prostoru. Prostřednictvím dálkového ovladače lze zároveň ovládat i systém alarmu, je-li jím vozidlo vybaveno. Tlačítko na ovladači stlačte pomalu a důrazně.

⚠ UPOZORNĚNÍ

Zabráňte poškození ovladače a vyvarujte se:

- Pádu ovladače.
- Navlhnutí ovladače.
- Demontáži ovladače.
- Nevystavujte jej působení tepla a slunečního záření.

POZNÁMKA

- Funkční oblast dálkového ovladače centrálního zamýkání je v okruhu 1m od karoserie vozidla, ta se však může měnit v závislosti na místních podmínkách.
- Systém není funkční ve chvíli, kdy je klíč v zapalování v poloze ON.
- Pokud ovladač nereaguje na stisknutí nebo je jeho funkční oblast příliš malá, je pravděpodobně vybitá jeho baterie. Instalujte novou baterii viz. pokyny „Údržba“ (str. 3-6).
- Další ovladače Vám zajistí autorizovaný prodejce Mazda. V systému dálkového ovládání centrálního zamýkání Vašeho vozu mohou být používány až 3 dálkové ovladače. Pokud je třeba vymazat elektronické kódy, předejte všechny dálkové ovladače autorizovanému prodejci vozu Mazda.

▼ Ovladač

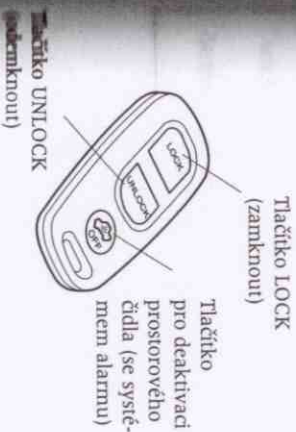

POZNÁMKA

- Jsou-li tlačítka LOCK a UNLOCK stisknuta těsně po sobě, nemusí být signalizace varovných blikáčů vozu spřávná.
- Pokud je Vaše vozidlo vybaveno systémem alarmu, pak varovné blikáče vozu bliknou pouze v případě, kdy je tento systém aktivován nebo deaktivován. Podrobnosti o systému alarmu (str. 3-34).

Tlačítko LOCK (zamknout)

Chcete-li uzamknout všechny dveře vozu i vřko zavazadlového prostoru/zadní výklopné dveře, stiskněte tlačítko LOCK. V lakovém případě varovné blikáče vozu probliknou jedenkrát.

POZNÁMKA

- Všechny dveře vozu včetně zadních výklopných dveří/vřka zavazadlového prostoru nelze uzamknout ve chvíli, kdy jsou některé z těchto dveří otevřeny.
- Po stisknutí tlačítka LOCK se ujistíte, zda jsou všechny dveře vozu i vřko zavazadlového prostoru/zadní výklopné dveře uzamčeny.
- Pokud je Váš vůz vybaven systémem dvojitého zamýkání, je možno dalším stisknutím tlačítka LOCK během 3 sekund rovněž aktivovat tento systém. Další podrobnosti týkající se systému dvojitého uzamýkání (str. 3-27).

Tlačítko UNLOCK (odemknout)

Chcete-li odemknout všechny dveře vozu a vřko zavazadlového prostoru/zadní výklopné dveře, stiskněte tlačítko UNLOCK. V lakovém případě varovné blikáče vozu probliknou dvakrát.

Dveře a zámky

POZNÁMKA

Po odemčení dveří prostřednictvím dálkového ovladače budou všechny dveře i víko zavazadlového prostoru/zadní výklopné dveře opět uzamčeny, pokud během 30 sekund nebudou některé z dveří nebo víko zavazadlového prostoru/zadní výklopné dveře odemčeny.

Tlačítko pro deaktivaci prostorového čidla (s alarmovým systémem)

Pokud hodláte deaktivovat prostorové čidlo (součást alarmu), stiskněte během 20 sekund po stisknutí tlačítka LOCK tlačítko . Varovné blikáče vozu v takovém případě bliknou třikrát.

Další informace o systému alarmu viz. str. 3-34.

▼ Údržba dálkového ovladače

⚠ UPOZORNĚNÍ

- Ujistěte se, zda je baterie v ovladači správně instalována kladným pólem směrem vzhůru. Pokud nebude baterie správně instalována, může dojít k jejímu předčasnému vybití.
- Při výměně baterie dbejte, aby nedošlo k zohýbání elektrických kontaktů nebo k jejich umáštění. Rovněž dbejte, aby do ovladače nevnikli prach, čímž by mohl být ovladač poškozen.
- V případě nesprávné instalace baterie hrozí její exploze.
- Při výměně baterie používejte pouze stejný typ baterie (CR2025 nebo odpovídající náhradu).
- Použité baterie likvidujte v souladu s následujícími pokyny:
 - Izolujte kladný a záporný pól baterie pomocí celofánu nebo jiného obdobného materiálu.
 - Nikdy ji nerozebírejte.
 - Nevhazujte baterii do ohně ani do vody.
 - Baterii nedeformujte ani nemačkejte.

Instalace baterie dálkového ovladače

1. Do štěrbin mezi oběma částmi krytu ovladače vložte plochý šroubovák a jemným páčením kryt otevřete.

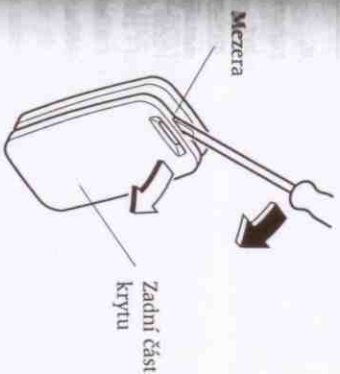

2. Sláďte část baterie označenou písmenem A a vyměňte ji z ovladače.



Dveře a zámky

3. Instalujte novou baterii (typu CR2025 nebo ekvivalentní) do přední části jejího úchyty tak, aby její kladný pól (+) směřoval vzhůru. Poté baterii stisknutím části označené písmenem B usadte na své místo.

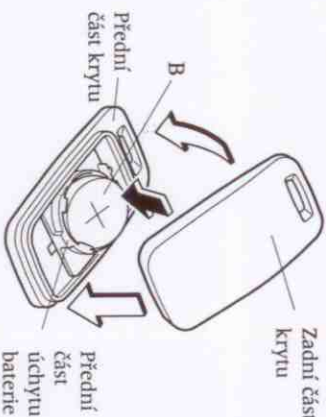

⚠ UPOZORNĚNÍ

Během výměny baterie buďte opatrní, abyste nestiskli žádné z tlačítek ovladače. Mohlo by dojít ke změně elektronických kódů a následně k poškození funkce dálkového ovladače. Je-li systém dálkového ovládání zamýkáni Vašeho vozu nefunkční, kontaktujte autorizovaného opravce vozů Mazda.

4. Sesadte přední a zadní část krytu k sobě a stiskněte je tak, aby byl kryt ovladače opět uzavřen.

▼ Údržba

Pokud vznikne jakýkoliv problém v systému dálkového ovládání centrálního zamýkáni Vašeho vozu, obraťte se na autorizovaného opravce vozů Mazda. Pokud by Vám byl ovladač centrálního uzamykáni oddělen nebo pokud byste jej ztratili, co nejdříve přineste všechny zbyvající ovladače autorizovanému opravci vozů Mazda. Zde bude provedena jejich výměna a deaktivace ztraceného nebo odděleného ovladače.

Dveře a zámky

⚠ UPOZORNĚNÍ

- Úpravy a modifikace mohou zapříčinit poškození funkce dálkového ovládní centrálního zamýkání.
- Poškození systému dálkového ovládní zamýkání dveří má negativní dopad na platnost záruky poskytnuté na Vaše vozidlo.

Zámky dveří

⚠ VAROVÁNÍ

Děti a zvířecí mazlíčci bez dozoru:
Ponechání dítěte nebo zvířete v zaparkovaném vozidle bez dozoru může být nebezpečné. V horkém počasí se mohou teploty v zaparkovaném vozidle natolik zvýšit, že mohou zapříčinit poškození mozku, nebo dokonce úmrtí. Děti i zvířata vždy vezměte s sebou, nebo s nimi ve vozidle nechtejте odpovědnou osobu.

Klíče a děti:

Nechat děti ve voze bez dozoru ve chvíli, kdy je klíč v zapalování, je nebezpečné. V takovém případě může dojít k vážnému zranění, nebo dokonce úmrtí. Děti by si mohly hrát s ovládacím okenem nebo s jinými ovladači, či dokonce uvést vozidlo do pohybu. Nenechávejte proto klíče ve vozidle, pokud tam zůstávají děti.

POZNÁMKA

Pokud necháváte své vozidlo nehlídané, vždy vyjměte klíček ze zapalování, zavřete všechna okna a uzamkněte všechny dveře. Tím odradíte případné veteřelce a zloděje.

POZNÁMKA

Je-li vaše vozidlo vybaveno systémem dálkového ovládní centrálního zamýkání nebo systémem dvojitěho zamýkání, můžete všechny jeho dveře včetně zadních výklopných dveří/vřka zavazadlového prostoru uzamknout ve chvíli, kdy jsou některé z těchto dveří otevřeny.

▼ Zamýkání, odemýkání pomocí klíče

Oboje přední dveře mohou být odemýkány nebo uzamýkány pomocí klíče, pokud jsou dveře předního spolujezdeckého výklopného zámku. Otočením klíčku směrem k přední části vozu dveře odemknete, otočením klíčku směrem k zadní části vozu dveře zamknete.

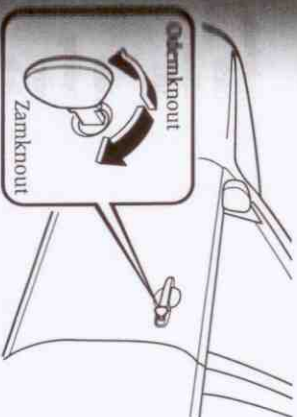

▼ Zamýkání, odemýkání pomocí dálkového ovladače

Dveře vozu mohou být zamýkány/odemýkány prostřednictvím systému dálkového ovládní centrálního zamýkání, viz. 'Systém dálkového ovládní centrálního zamýkání' (str. 3-4).

▼ Zamýkání, odemýkání pomocí vnitřního ovladače zámku

Pokud hodláte uzamknout jakékoliv dveře z vnitřní strany, stlačte vnitřní ovladač vřech zámku. Pokud je hodláte odemknout, pak vnitřní ovladač vyklopte.

Dveře a zámky

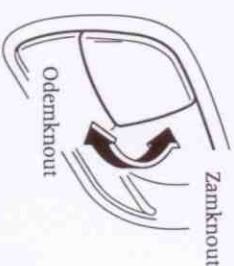

Chcete-li uzamknout kterékoliv dveře zvenčí, stlačte jejich vnitřní ovladač zámku, vyklopte vnější kliku a dveře zavřete.

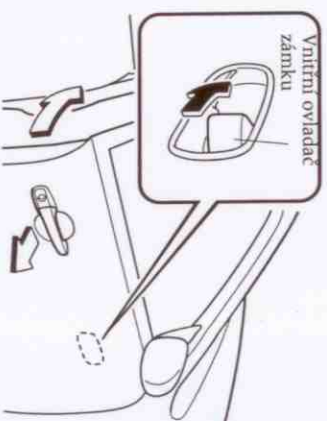

POZNÁMKA

- Pokud zamýkáte dveře tímto způsobem:
- Buďte opatrní a nezapomeňte klíče uvnitř vozu.
 - Přední a zadní dveře cestujících (pouze modely vybavené systémem dvojitěho zamýkání) mohou být uzamčeny stlačením vnitřního ovladače zámku a uzavřením dveří (není nutné držet vyklopenou vnější kliku dveří).

POZNÁMKA

Dveře řidiče vozidla vybaveného centrálním zamýkáním mohou být z vnější strany uzamčeny pouze pomocí klíče.

Dveře a zámky

▼ Centrální zamýkání dveří

Zamýkání odemýkání pomocí klíče

Jakmile budou dveře řidiče uzamčeny pomocí klíče, budou automaticky uzamčeny ostatní dveře vozu i vřko zavazadlového prostoru/zadní výklopné dveře. Vřechny tyto dveře budou současně s odemčením dveří řidiče pomocí klíče rovněž odemčeny.

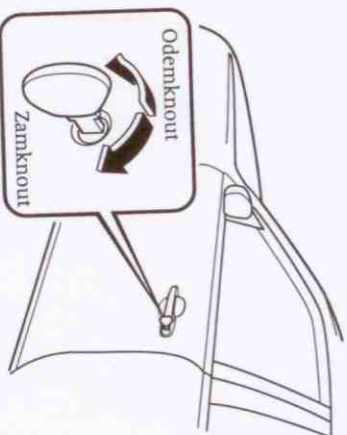

POZNÁMKA

Pokud jsou dveře předního spolujezdecky vybaveny vložkou zámku, pak vřechny dveře vozu i vřko zavazadlového prostoru/zadní výklopné dveře budou odemčeny nebo uzamčeny současně s odemčením nebo uzamčením těchto dveří pomocí klíče.

▼ Zamýkání, odemýkání pomocí vnitřního ovladače zámku dveří

Při stlačení vnitřního ovladače zámku dveří řidiče se uzamknou současně vřechny dveře vozu i vřko zavazadlového prostoru/zadní výklopné dveře. Pokud bude vnitřní ovladač zámku vyklopen, budou vřechny tyto dveře odemčeny.

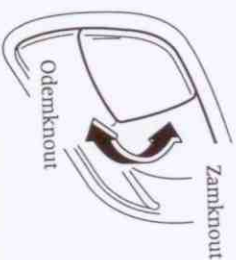

POZNÁMKA

Pokud se pokusíte o stlačení vnitřního ovladače zámku dveří řidiče ve chvíli, kdy jsou tyto dveře otevřeny, bude tento ovladač automaticky přepnut do polohy odemčení.

▼ Dětské bezpečnostní pojistky zadních dveří

Tato pojistka je určena k tomu, aby bránila dětem v nechtěném otevřívání zadních dveří. Tuto pojistku je vhodné používat vždy, když s Vámi ve voze cestují děti.

Posunete-li páčku dětské bezpečnostní pojistky před uzavřením dveří do polohy „zajiřeno“, nebude možné tyto dveře otevřít zevnitř. Takto zajiřené dveře je možno otevřít pouze prostřednictvím vnějšklíky.

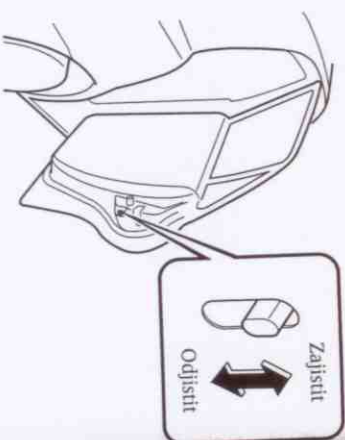

Zadní výklopné dveře

VAROVÁNÍ

Otevřívání zadní výklopné dveře a výfukové plyny:
 Možnost výfukových plynů v kabíně vozu je nebezpečná. Tyto plyny obsahují CO (oxid uhelnatý), který je bezbarvý, bez zápachu a je vysocě jedovatý. Při jeho vdechování může dojít ke ztrátě vědomí a následně ke smrti. Jelikož tyto výfukové plyny mohou do kabiny vozu pronikat otevřenými zadními výklopnými dveřmi, udržujte tyto dveře během řidy zavřené.

Dveře a zámky

▼ Zamýkání a odemýkání pomocí klíče

Pokud hodláte uzamknout tyto dveře, vložte klíč do jejich zámku a otočte jím proti směru hodinových ručiček. Poté klíč vraťte do středové polohy a vyjměte jej.

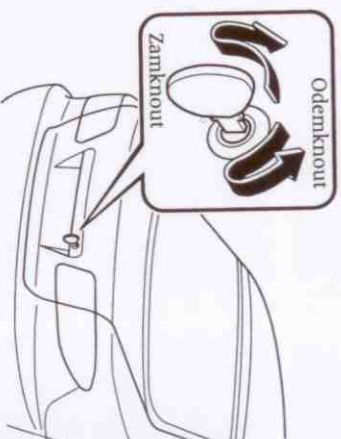

Pokud chcete odemknout zadní výklopné dveře, vložte klíč do jejich zámku a otočte jím ve směru hodinových ručiček. Poté klíč vraťte do středové polohy a ze zámku jej vyjměte.

Zadní výklopné dveře mohou být uzamčány/odemýkány zamýkáním/odemýkáním zámku dveří řidiče pomocí klíče, viz „Centrální zamýkání dveří“ (str. 3-10).

Dveře a zámky

▼ Zamykání, odemykání pomocí dálkového ovladače

Zadní výklopné dveře mohou být zamykány/odemykány prostřednictvím systému dálkového ovládání centrálního zamykání, viz „Systém dálkového ovládání centrálního zamykání“ (str. 3-4).

▼ Zamykání, odemykání pomocí vnitřního ovladače zámku

Zadní výklopné dveře mohou být odemykány/zamykány prostřednictvím vnitřního ovladače zámku dveří řidiče, viz „Centrální zamykání dveří“ (str. 3-10).

▼ Otevírání a zavírání zadních výklopných dveří

Při otevírání zadních výklopných dveří vyklepne jejich vnější kliku.

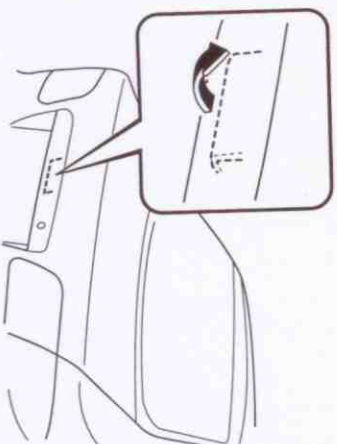

Při zavírání stlačte zadní výklopné dveře oběma rukama dolů tak, aby došlo k zajištění jejich zámku. Nebouchte je jimi. Pokud se tyto dveře pozdvihnou, abyste se ujistili, zda jsou řádně zavřeny.

POZNÁMKA

Je-li akumulátor vozu vybitý nebo se vyskytla závada v jeho elektrickém systému, a proto nelze zadní výklopné dveře odemknout, pak při jejich nouzovém odemykání postupujte následovně:

1. Pomocí plochého šroubováku odstraňte krytku na vnitřní straně zadních výklopných dveří.

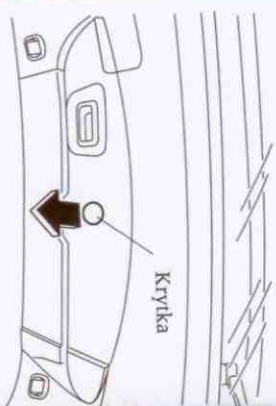

2. Přesuňte pojistnou páčku doprava, čímž zadní výklopné dveře odemknete.

Pojistná páčka

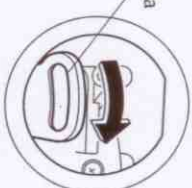

Po provedení tohoto nouzového opatření nechejte vozidlo co nejdříve zkontrolovat u autorizovaného opravce vozů Mazda.

▼ Zavazadlový prostor

VAROVÁNÍ

Uložení nákladu na kryt zavazadlového prostoru:

Uložení zavazadel na kryt zavazadlového prostoru je nebezpečné. Během náhlého zastavení nebo nehody se takto uložené zavazadlo může stát nebezpečným projektilem, který může zasáhnout a poranit některého z cestujících. Proto na kryt zavazadlového prostoru žádné předměty nepokládejte.

Dveře a zámky

Závěs krytu zavazadlového prostoru

Přístup do zavazadlového prostoru získáte otevřením zadních výklopných dveří ve chvíli, kdy je kryt zavazadlového prostoru pomocí závěsů přichycen k oběma stranám těchto dveří.

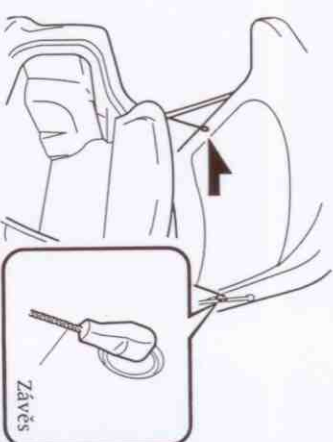

Kryt zavazadlového prostoru

Tento kryt může být demontován, čímž získáte větší objem zavazadlového prostoru. Pokud tak hodláte učinit, pouze uvolněte závěsy a poté tento kryt vysuňte.

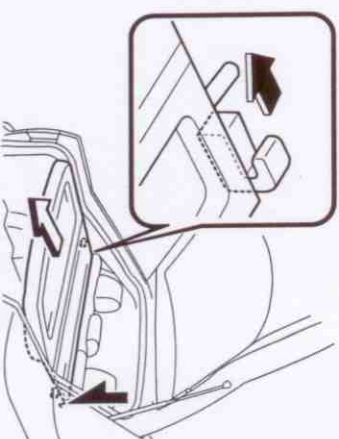

Dveře a zámky

Zadní výklopné dveře (Kombi)

VAROVÁNÍ

Otevřené zadní výklopné dveře:
Otevřené zadní výklopné dveře jedoucího vozidla jsou příčinou pronikání vyfukových plynů do interiéru kabiny. Tyto plyny obsahují CO (oxid uhelnatý), který je bezbarvý, bez zápachu a je vysoce jedovatý. Otevřené zadní výklopné dveře navíc mohou být v případě nehody příčinou vypádnutí cestujících z vozidla. Proto nikdy nejezděte s otevřenými zadními výklopnými dveřmi vozidla.

▼ Zamýkání, odemýkání pomocí klíče

Pokud hodláte uzamknout tyto dveře, vložte klíč do jejich zámku a otočte jej proti směru hodinových ručiček.



Pokud chcete odemknout zadní výklopné dveře, vložte klíč do jejich zámku a otočte jej ve směru hodinových ručiček.

Zadní výklopné dveře mohou být uzamýkány/odemýkány zamýkáním/odemýkáním zámku dveří řidiče pomocí klíče, viz „Centrální zamýkání dveří“ (str. 3-10).

▼ Zamýkání, odemýkání pomocí dálkového ovladače

Zadní výklopné dveře mohou být zamýkány/odemýkány prostřednictvím systému dálkového ovládání centrálního zamýkání, viz. „Systém dálkového ovládání centrálního zamýkání“ (str. 3-4).

▼ Zamýkání, odemýkání pomocí vnitřního ovladače zámku

Zadní výklopné dveře mohou být odemýkány/zamýkány prostřednictvím vnitřního ovladače zámku dveří řidiče, viz „Centrální zamýkání dveří“ (str. 3-10).

▼ Otevírání a zavírání zadních výklopných dveří

Při otevírání zadních výklopných dveří vyklepíte jejich vnější kliku.

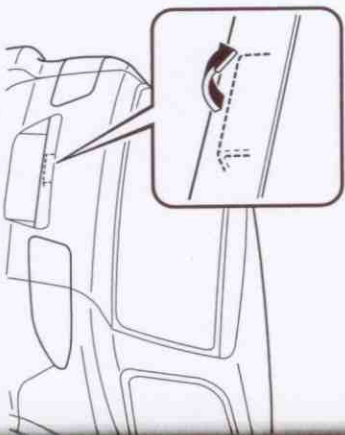

POZNÁMKA

Je-li akumulátor vozu vybitý nebo se nedá závaďa v jeho elektrickém systému, a proto nelze zadní výklopné dveře odemknout, pak při jejich nouzovém odemýkání postupujte následovně:

Pomocí plochého šroubováku odstraňte krytku na vnitřní straně zadních výklopných dveří.

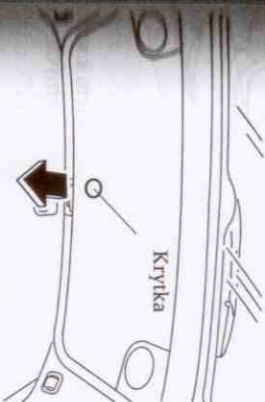

1. Přesuňte pojistnou páčku doprava, čímž zadní výklopné dveře odemknete.

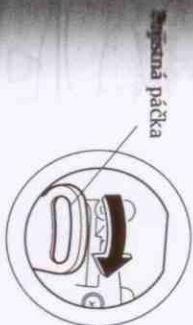

2. provedení tohoto nouzového opatření na vozidle co nejdříve zkontrolujte u autorizovaného opravce vozů Mazda.

Při zavírání stlaďte zadní výklopné dveře dolů rukama dolů tak, aby došlo k zajištění jejich zámku. Nebochejte jimi. Pokud se tyto dveře pozdvihnou, abyste se ujistili, zda jsou řádně zavřeny.

Dveře a zámky

Dveře a zámky

POZNÁMKA

Při navijení krytu zavazadlového prostoru jej dostatečně zdvihněte tak, aby úchyty na koncích krytu byly usazeny uvnitř navijecí konzoly.

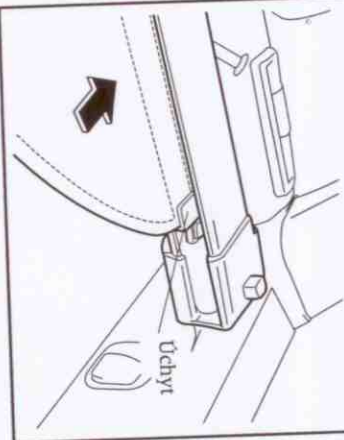

Instalace krytu

1. Usadte levý konec navijecí konzoly do prolisu na levé straně zavazadlového prostoru.

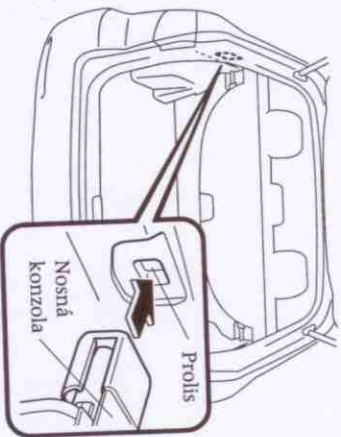

2. Usadte pravý konec navijecí konzoly do kotrevního oka na pravé straně zavazadlového prostoru.

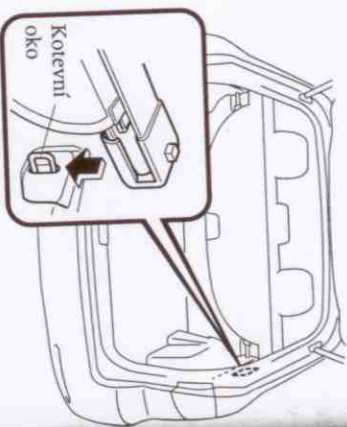

3. Pomalu vytahujte kryt směrem k sobě a jeho konce zajistěte v předřizných háčcích v zadní části vozidla.

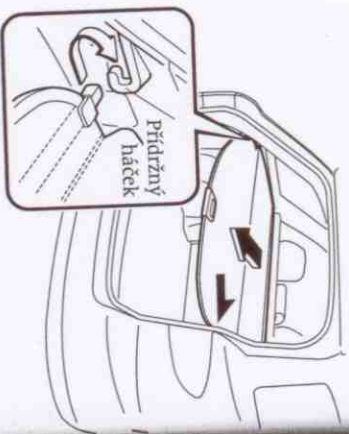

Demontáž krytu

1. Uvolněte konce krytu z předřizných háčků a pomalu jej nechte navinout.
2. Stiskněte a držte stisknuté tlačítko na pravé straně navijecí konzoly a konzolu zdvihněte vzhůru.

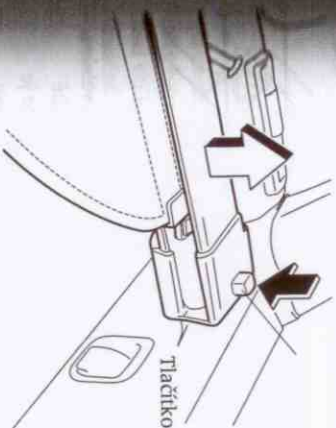

3. Uvolněte levý konec navijecí konzoly z prolisu.

Síť v zavazadlovém prostoru

Síť v zavazadlovém prostoru brání pronikání zavazadel či nákladu do prostoru cestujících.

⚠ UPOZORNĚNÍ

Ujistěte se, zda je síť pevně uchycena. Pokud tomu tak není, může se neočekávaně uvolnit, a zapříčinit tak zranění.

Oddělení zadních sedadel od zavazadlového prostoru

⚠ UPOZORNĚNÍ

Při sklápění opěrky zadního sedadla nejprve demontujte kryt zavazadlového prostoru. Jinak by mohl být sklápějším se sedadlem zachycen a následně poškozen.

Instalace sítě:

1. V zavazadlovém prostoru instalujte navijecí konzolu.
2. Pomalu vytahujte síť směrem vzhůru, uložte levý a pravý úchyt sítě do stropních úchytnů a posuňte je do polohy uvedené v nákrese.

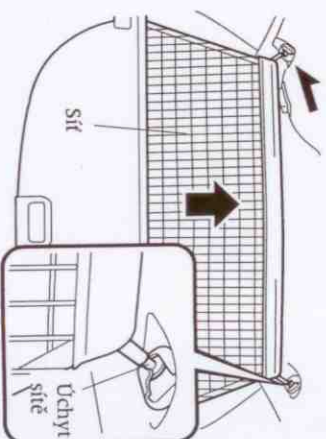

Demontáž sítě:

1. Lehce pozdvihněte síť a uvolněte její úchyty ze stropních úchytnů.
2. Síť pomalu spusťte dolů a předržujte ji tak, aby byla navinuta na navijecí konzolu.

Dveře a zámky

⚠ UPOZORNĚNÍ

Při uvolňování úchytné rukou pevně přidržíte horní část sítě. Pokud ztratíte nad síť kontrolu, může zapříčinit vznik zranění.

Oddělení předních sedadel od zavazadlového prostoru

⚠ UPOZORNĚNÍ

Neskládejte opěradla zadních sedadel, je-li k jejich záti přichycen kryt zavazadlového prostoru. Je-li v takové situaci sklopeno opěradlo zadního sedadla, může kryt zavazadlového prostoru poškodit interiér vozidla.

Instalace sítě:

1. Sklopte opěradla zadních sedadel (str. 2-9).
2. Uvolněte navijecí konzolu z místa, kde byla instalována za opěradly zadních sedadel.
3. Vložte úchyty navijecí konzoly do kotevnicích bodů na levé straně každého zadního opěradla (na záti opěradel).

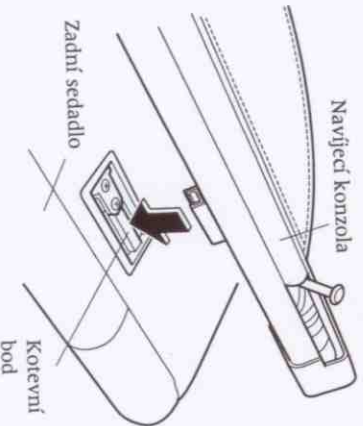

4. Posuňte navijecí konzolu ve směru uvedeném na nákrese a zajistěte její úchyty v kotevnicích bodech opěradel.

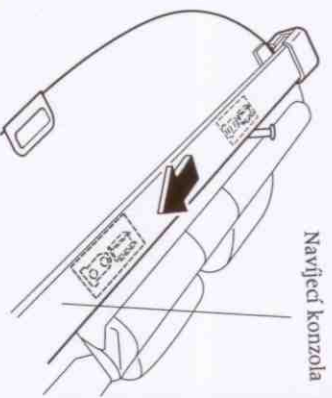

5. Pomalu vytahujte síť směrem vzhůru, upevněte pravý i levý úchyt sítě do stropních úchytných a posuňte je ve směru uvedeném na nákrese.

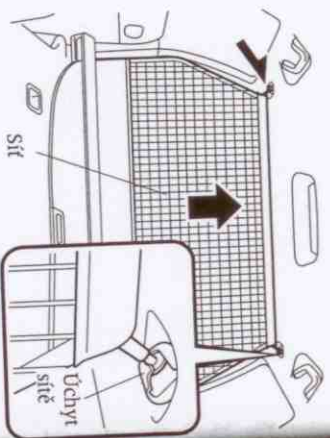

Demontáž sítě:

1. Síť mírně nadzdvihněte a uvolněte její úchyty ze stropních úchytných.
2. Pomalu je spouštějte dolů a přidržíte je tak, aby byla navinuta na navijecí konzolu.
3. Navijecí konzolu uvolněte opačným způsobem, než jste prováděli její instalaci.

⚠ UPOZORNĚNÍ

Při uvolňování úchytné rukou pevně přidržíte horní část sítě. Pokud ztratíte nad síť kontrolu, může zapříčinit vznik zranění.

Dveře a zámky

Dveře a zámky

Víko zavazadlového prostoru

⚠ VAROVÁNÍ

Otevřené víko zavazadlového prostoru a výfukové plyny:

Pokud vniknou výfukové plyny do kabiny vozidla, znamenají nebezpečí pro řidiče i spolucestující. Tento plyn obsahuje oxid uhelnatý, který je bezbarvý, bez zápachu a je vysocí jedovatý. Jeho vdechování může způsobit bezvědomí, poškození zdraví nebo dokonce i smrt. Protože výfukové plyny pronikají do kabiny vozu otevřeným víkem zavazadlového prostoru, nenechávejte jej při jízdě nikdy otevřené.

▼ Zamýkání a odemykání pomocí klíče

Pokud hodláte uzamknout víko zavazadlového prostoru, vložte klíč do zámku a otočte jím proti směru hodinových ručiček. Poté otočte klíč zpět do středové polohy a ze zámku jej vyjměte.



Při odemykání víka zavazadlového prostoru vložte přímáří klíč do zámku a otočte jím ve směru hodinových ručiček. Poté klíč vraťte do středové polohy a vyjměte jej ze zámku.

▼ Zamýkání, odemykání pomocí dálkového ovladače

Zadní výklopné dveře mohou být zamýkány/odemýkány prostřednictvím systému dálkového ovládání centrálního zamýkání, viz „Systém dálkového ovládání centrálního zamýkání“ (str. 3-4).

▼ Zamýkání, odemykání pomocí vnitřního ovladače zámku

Zadní výklopné dveře mohou být odemýkány/zamýkány prostřednictvím vnitřního ovladače zámku dveří řidiče, viz „Centrální zamýkání dveří“ (str. 3-10).

▼ Otevírání a zavírání víka zavazadlového prostoru

Víko zavazadlového prostoru otevřete vyklopením jeho vnější kliky.

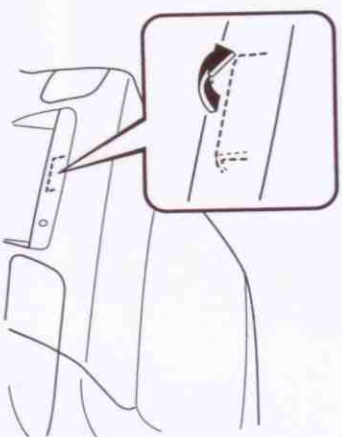

Pokud víko hodláte zavřít, stlačte jej oběma rukama dolů tak, aby došlo k jeho zajištění v zámku. Nebouchajte jím. Pokud se víko pozvedne, abyste se ujistili, zda je správně zajištěno.

Dveře a zámky

Zabezpečení zavazadlového prostoru zrušíte vložením primárního klíče do zámku, otočením ve směru hodinových ručiček. Poté jej vraťte do středové polohy a klíč ze zámku vyjměte.

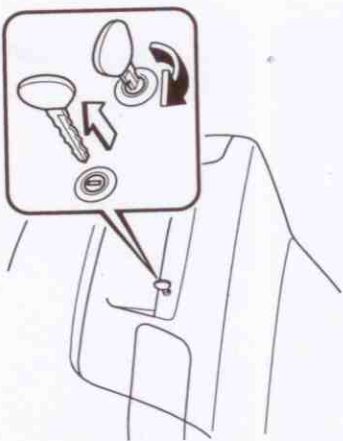

▼ Osvětlení zavazadlového prostoru

Osvětlení zavazadlového prostoru se rozsvítí v okamžiku otevření víka a zhasne při jeho uzavření.

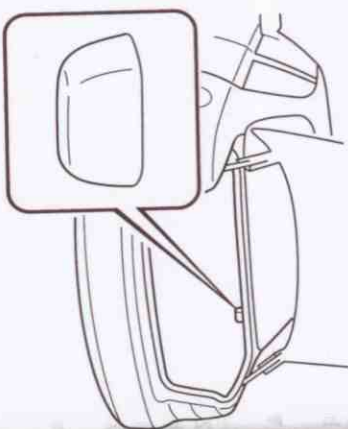

POZNÁMKA

V rámci ochrany před vybitím akumulátoru nenechávejte víko zavazadlového prostoru otevřené dlouhou dobu ve chvíli, kdy neběží motor vozu.

Elektricky ovládané stahování oken

Systém elektricky ovládaného stahování oken je funkční pouze v případě, kdy je **ON** v zapalování v poloze ON.

⚠ VAROVÁNÍ

Elektricky ovládané zavírání oken:
Elektrické ovládaní zavírání oken je nebezpečné. Při zachycení rukou, přivřené hlavy nebo krku může být cestující vážně poraněn, nebo dokonce usmrcen. Toto varování platí zejména pro děti. Před zavíráním okna se ujistěte, zda je dráha jeho posuvu volná.

⚠ UPOZORNĚNÍ

V rámci ochrany před přepálením pojistky nebo poškozením systému elektrického stahování oken nemanipulujte současně s více než dvěma okny.

Dveře a zámky

▼ Ovládaní posuvu okna řidiče

Pokud hodláte okno otevřít, stlačte spínač. Hodláte-li okno zavřít, pak spínač povytáhněte.

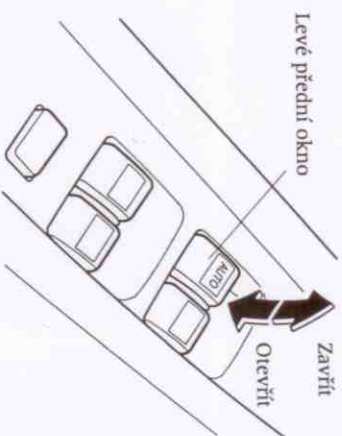

Dvoufázové otevření okna

Je-li okno zcela zavřené, stiskněte spínač pouze lehce, okno se posune dolů přibližně o 3 cm a poté se zastaví.

Pokud podržíte spínač nadále stlačený, pak se okno zcela otevře.

POZNÁMKA

Po jednorázovém stisknutí spínače ve chvíli, kdy je okno zcela uzavřeno, bude toto okno posunuto přibližně o 3 cm dolů, čímž je zajištěna příjemná ventilace interiéru vozidla.

Dveře a zámky

Zrušení funkce dvoufázového stahování okna

- Otočte klíč v zapalování do polohy ON a během 5 sekund proveďte následující operaci: dvakrát důrazně stiskněte spínač pro ovládání okna, poté jej dvakrát silně povyáhněte.

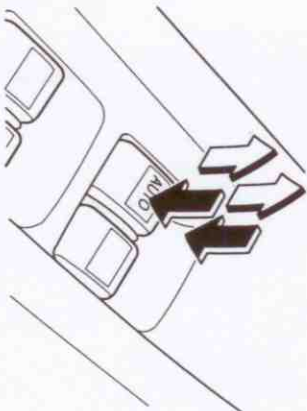

- Otočte klíč v zapalování do polohy LOCK.
- Otočte klíč v zapalování do polohy LOCK.
- V poloze LOCK ponechte klíč do 40 sekund a poté jej otočte do polohy ON. Poté během 5 sekund proveďte následující operaci: silně dvakrát stiskněte spínač okna a poté jej dvakrát důrazně pozdvihněte.

POZNÁMKA

- Funkce dvoufázového stahování okna nebude zrušeno, pokud daná operace nebude provedena během stanovené lhůty, nebo pokud bude provedena jiným způsobem. Pokud hodláte celý postup zopakovat, otočte klíč do polohy LOCK a začněte od začátku.
- Pokud se Vám nedaří dvoufázové stahování okna zrušit, i přestože postupujete podle uvedených pokynů, kontaktujte autorizovaného opravce vozů Mazda.

Obnovení funkce dvoufázového stahování okna

Je-li funkce dvoufázového stahování zrušena, pak ji zopakováním předchozího postupu opět obnovíte.

POZNÁMKA

Pokud nejste schopni tuto funkci obnovit, přestože provádíte výše uvedený postup, kontaktujte autorizovaného opravce vozů Mazda.

Automatické otevírání/zavírání okna

Pokud hodláte okno automaticky zcela otevřít/zavřít: stiskněte jeho spínač až do krajní polohy, nebo jej zcela vyáhněte. Hodláte-li okno během jeho posuvu zastavit, stiskněte nebo povyáhněte spínač v opačném směru a poté jej uvolněte.

POZNÁMKA

Pokud byl akumulátor vozu odpojen během údržby nebo z jiných důvodů, nebude okno automaticky zcela uzavřeno. Jeho funkci obnovíte následujícím postupem:

- Otočte klíč v zapalování do polohy ON.
- Stiskněte spínač a okno zcela otevřete.
- Pozdvihněte spínač a držte jej po dobu 2 sekund, dokud nebude okno zcela uzavřeno.

Bezpečnostní funkce stahování okna

Je-li okno během automatického posuvu zablokováno rukou, hlavou cestujícího nebo jiným předmětem, bude jeho posuv zastaven a okno bude otevřeno do poloviční jeho dráhy.

VAROVÁNÍ

Zablokování elektricky ovládaného okna

Příčiny:
Zablokování elektricky ovládaného okna, které je těsně před úplným uzavřením, může být nebezpečné. Přestože je okno zablokováno, nemůže být jeho posuv zastaven před jeho úplným uzavřením. Dojde-li k vážnému poranění. Zajistěte, aby před úplným uzavřením nebylo okno ničím zablokováno.

POZNÁMKA

V závislosti na jízdních podmínkách se může stát, že se elektricky ovládané okno může během svého posuvu zastavit a začít se otevírat, pokud okno zadržuje ořes, který má stejný efekt, jako zablokování okna.

Funkce elektrického stahování okna

ve chvíli, kdy je vypnut motor vozu

Elektricky ovládanými okny lze manipulovat ještě asi po dobu 40 sekund od přepnutí klíče v zapalování z polohy ON do polohy ACC nebo LOCK, avšak pouze v tom případě, že během této doby nebyly otevřeny žádné dveře vozu. Pokud byly některé z dveří otevřeny, je elektrické stahování oken již nefunkční.

POZNÁMKA

- Během manipulace se stahováním oken ve chvíli, kdy je vypnuto zapalování vozu, musí být spínač stisknut nebo povyážen po celou dobu manipulace, jelikož automatické zavírání nebo otevírání okna v tomto případě nefunguje.
- Ve chvíli, kdy je vypnut motor vozu, není funkční ani dvoufázové stahování okna.

Dveře a zámky

▼ Ovládání oken spolujezdců

Elektrické ovládání oken může být používáno ve chvíli, kdy je spínač pro zablokování ovládání oken přepnut do polohy odjištění.

Okna spolujezdců mohou být otevřívána nebo zavřívána prostřednictvím hlavních spínačů umístěných na panelu dveří řidiče.

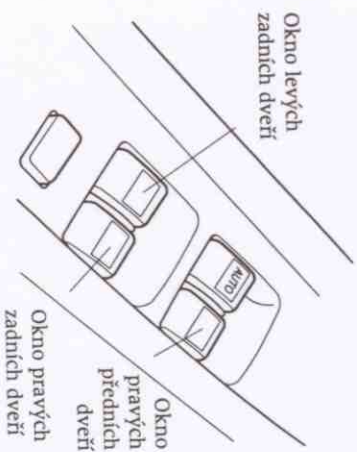

Pokud hodláte otevřít okno, stiskněte příslušný spínač.
Hodláte-li okno zavřít, pak příslušný spínač povytáhněte.

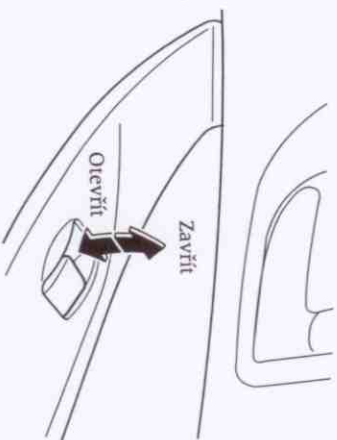

▼ Spínač pro zablokování elektrického ovládání oken

Pokud je spínač v poloze odjištění, lze posuv oken ovládat prostřednictvím spínačů na příslušných dveřích.

Pokud je spínač v poloze zablokování, lze posuv oken ovládat pouze prostřednictvím spínačů na dveřích řidiče.

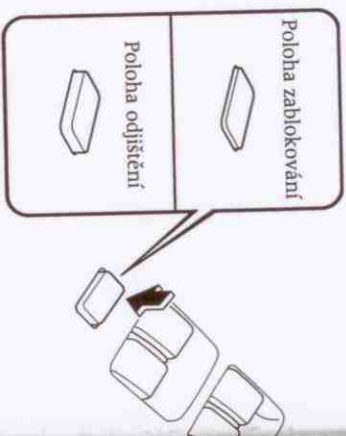

VAROVÁNÍ

Neúmyslná manipulace s elektrickými ovládacími okny:

Náhodná manipulace s elektricky ovládanými okny dveří může být nebezpečná. Při zavírání okna může dojít k zachycení ruky, hlavy, nebo dokonce krku cestujících, a následkem toho může dojít k jejich vážnému poranění. Pokud není třeba, aby cestující využívali elektrického stahování oken, udržujte spínač pro jeho zablokování v poloze zajištění.

Kryt a uzávěr hrdla palivové nádrže

VAROVÁNÍ

Vysřiknutí paliva z nádrže:

Vysřiknutí paliva z nádrže je nebezpečné. Palivo může pořísnit pokožku a oči, nebo dokonce způsobit omezení při požití. V palivové nádrži se občas vytvoří přetlak. Pokud tato situace nastane a dojde k rychlému sejmnutí uzávěru palivové nádrže, může palivo vstříknout ven. Aby se tak nestalo, uvolňujte uzávěr palivové nádrže pomalu a s úplným otevřením počkejte až do chvíle, kdy uslyšíte syčení, způsobené vyrovnávacím přetlakem. Teprve poté uzávěr palivové nádrže sejměte.

Benzinové výparů:

Benzinové výparů jsou nebezpečné. Může dojít k jejich vznícení, budou-li v blízkosti jiskry nebo otevřený oheň. To může mít za následek popáleniny a zranění. Před tankováním pohonných hmot vypněte motor vozu. K plnicímu hrdlu palivové nádrže se nepřibližujte s otevřeným ohněm.

UPOZORNĚNÍ

Používejte výhradně originální uzávěr palivové nádrže značky Mazda nebo schválenou ekvivalentní náhradu, která je k dispozici u autorizovaných prodejců vozu Mazda. Nevhodný uzávěr palivové nádrže může mít za následek vážné poruchy palivového systému a systému řízení emisí.

Dveře a zámky

▼ Kryt hrdla palivové nádrže

Chcete-li otevřít kryt hrdla palivové nádrže, povytáhněte páčku pro jeho otevření umístěnou vedle sedadla řidiče.

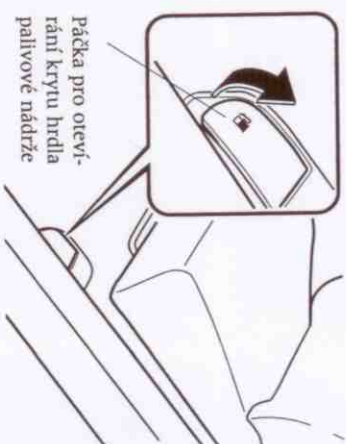

▼ Uzávěr hrdla palivové nádrže

Při otevření otáčejte uzávěrem proti směru hodinových ručiček.

Pokud jej hodláte instalovat zpět, otáčejte jej ve směru hodinových ručiček, dokud neuslyšíte cvaknutí.

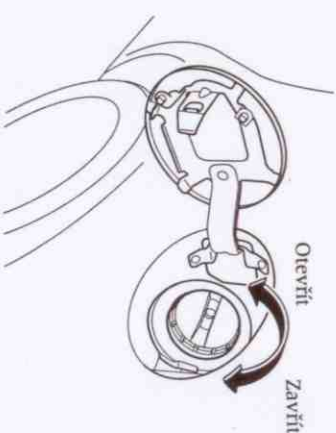

Dveře a zámky

Kapota motoru

▼ Otevírání kapoty

1. Ve chvíli, kdy je vozidlo zaparkováno, zatáhněte za páčku pro otevření kapoty motoru.

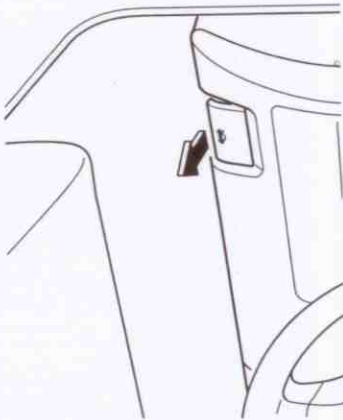

2. Posuňte bezpečnostní pojistku směrem doprava a kapotu zvedněte.

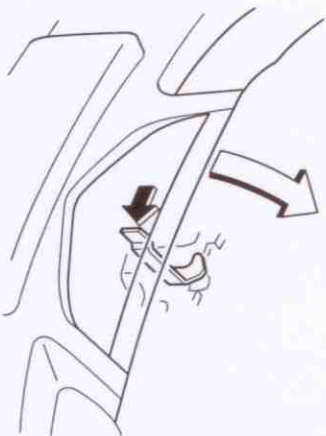

3. Pro zajištění otevřené kapoty použijte opěrnou tyč.

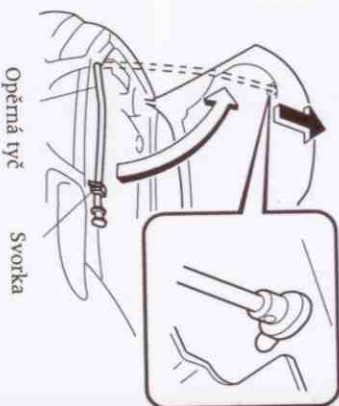

Před uzavřením kapoty zajištěte opěrnou tyč v její svorce.

▼ Zavírání přední kapoty

1. Zkontrolujte prostor pod kapotou, zda jsou instalovány všechny uzávěry plyných otvorů a zda z motorového prostoru byly odstraněny veškeré volně přední (nástroje, nádoby s olejem apod.).
2. Zajištěte opěrnou tyč v její svorce.
3. Zavřete kapotu tak, aby došlo k jejímu bezpečnému zajištění.

Sřezší okno

Sřezší okno může být elektricky ovládáno pouze ve chvíli, kdy je klíč v zapalování v poloze ON.

Spínač pro posuv okna

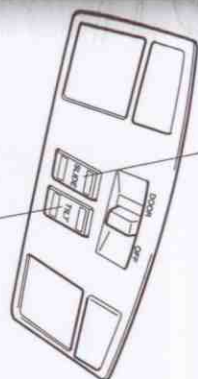

Spínač pro vyklápění okna

⚠ VAROVÁNÍ

Dřívounání hlavy nebo rukou z otevřeného sřezšího okna:

Dřívounání hlavy, rukou nebo jiných částí těla z otevřeného sřezšího okna je nebezpečné. Hlava, ruce a jiné části těla, které ze sřezšího okna vyčnívají, mohou být při jízdě něčím zasázeny. Následkem toho může být smrt nebo vážné zranění. Nedovoľte cestujícím, aby během jízdy ve voze stáli nebo aby se jakkoliv vykláněli z otevřeného sřezšího okna.

Zavírání sřezšího okna:

Zavírání sřezšího okna může být nebezpečné. Během uzavírání okna může dojít k zachycení hlavy, rukou nebo krku cestujících - zejména dítěte - což může mít za následek těžké zranění, nebo dokonce smrt. Před uzavíráním sřezšího okna se vždy ujistěte, zda je dráha jeho posuvu volná.

Dveře a zámky

POZNÁMKA

Po umytí svého vozu Mazda nebo po dešti setřete vodu ze sřezšího okna ještě předtím, než jej budete používat.

▼ Ovládání vyklápění sřezšího okna

Zadní část sřezšího okna je možno zdvihnout, což zajišťuje dokonalou ventilaci interiéru.

Chcete-li vyklápnout zadní část sřezšího okna, stiskněte zadní část spínače.

Chcete-li zadní část sřezšího okna zavřít, stiskněte přední část tohoto spínače.

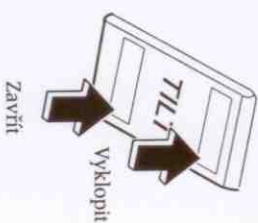

Zavřít

Vyklápnout

Dveře a zámky

▼ Ovládání posuvu střešního okna

Hodíte-li okno posunout do jakékoli polohy, stiskněte zadní části spínače pro jeho posuv.

Pokud hodláte okno zavřít, stiskněte přední část tohoto spínače.

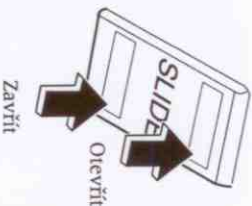

▼ Sluneční clona

Sluneční clonu je možno otevírat a zavírat ručně.

Sluneční clona se automaticky otevře při otevření střešního okna, zavřena však musí být ručně.

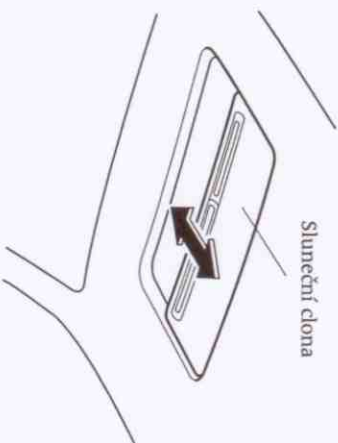

⚠ UPOZORNĚNÍ

Sluneční clona není vyklapná. Abyste předešli jejímu poškození, nelačte na sluneční clonu ve snaze o její vyklopení.

Spojovací prvky střešního nosiče

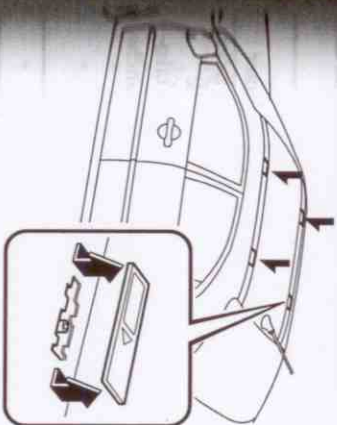

Integrované spojovací prvky slouží pro instalaci střešního nosiče určeného výhradně pro Vaše vozidlo. Podrobnosti o tomto nosiči a jeho instalaci Vám sdělí autorizovaný prodejce vozů Mazda.

Systém zabezpečení vozidla

Imobilizér

Imobilizér umožňuje startování motoru vozidla pouze pomocí klíče registrovaného v tomto systému.

Pokud se kdokoliv pokusí o nastartování vozu nesprávným klíčem, nedojde k nastartování motoru, což napomáhá ochraně Vašeho vozidla proti jeho odcizení.

⚠ UPOZORNĚNÍ

Změny nebo úpravy tohoto systému společnosti Mazda důrazně nedoporučujeme, jelikož by mohly znemožnit užívání provoz vozidla.

▼ Ovládání

Aktivace

Systém je aktivován ve chvíli, kdy je klíč v zapalování otočen z polohy ON do polohy ACC.

Kontrolka zabezpečení vozidla na palubní desce každé 2 sekundy blikne, a to až do chvíle, kdy je systém deaktivován.



Deaktivace

Systém je deaktivován otočením správného klíče v zapalování do polohy ON. Kontrolka zabezpečení vozu se rozsvítí na dobu 3 sekund a poté zhasne.

Pokud se nepodaří nastartovat motor vozu správným klíčem a kontrolka zabezpečení neustále svítí nebo bliká, pak v tomto systému vznikla závada. V takovém případě kontaktujte autorizovaného opravce vozů Mazda.

POZNÁMKA

- Pokud se varovná kontrolka rozsvítí a zůstane po otočení klíče do polohy ON nadále svítit, nebude možné motor nastartovat.
- Signály televizní nebo rozhlasové stanice, vysílačky nebo mobilního telefonu mohou systém imobilizéru rušit. Pokud jste použili správný klíček, a motor přesto není možné nastartovat, zkontrolujte výstražnou kontrolku. Pokud bliká, vyjměte klíč ze zapalování a vyčkejte 2 sekundy nebo déle. Poté vložte klíč zpět do spínací skříňky a znovu se pokuste motor nastartovat. Pokud motor vozu není možné nastartovat po třech nebo více pokusech, obraťte se na svého autorizovaného opravce vozů Mazda.
- Pokud začne výstražná kontrolka nepřetržitě blikat během jízdy, nevyplínejte motor vozu, jeďte k nejbližšímu autorizovanému opravci vozů Mazda a nechejte systém zkontrolovat. Pokud byste motor vozu vypnuli ve chvíli, kdy výstražná kontrolka bliká, nemusí se Vám podařit opět motor nastartovat.

▼ Údržba

Pokud budete mít jakýkoli problém s imobilizérem nebo klíčem, obraťte se na svého autorizovaného opravce vozů Mazda.

⚠ UPOZORNĚNÍ

- Abyste předešli poškození klíče, dodržujte následující pokyny:
 - Neupustěte jej na zem.
 - Nenechejte klíček navlhnout.
 - Nevystavujte klíček účinkům magnetického pole.
 - Nevystavujte klíček vysokým teplotám, jaké jsou například na přístrojové desce nebo na kapotě na přímém slunci.
- Při startování motoru dávejte pozor, aby se hlavní klíčky nedorýkaly následující podmínky. Motor by se Vám nemuselo podařit nastartovat.
 - Náhradní klíče.
 - Klíčky od jiných vozidel vybavených imobilizérem.
 - Kovové předměty, které se dotýkají nebo procházejí hlavníčkou klíče.

Systém zabezpečení vozidla

POZNÁMKA

- Klíče jsou opatřeny elektronickým kódem, který je pro každé vozidlo specifický. Z tohoto důvodu a také pro zajištění Vaší bezpečnosti je třeba počítat s tím, že získání náhradních klíčků je do jisté míry časově náročné. Tyto klíče je Vám schopen zajistit pouze autorizovaný opravce vozů Mazda.
- Náhradní klíč noste vždy při sobě pro případ ztráty klíče. Pokud se tak stane, obraťte se co nejdříve na autorizovaného opravce vozů Mazda.
- V případě ztráty klíče proveďte servis vozů Mazda vymazání elektronických kódů Vašich zbyvajících klíčů i systému imobilizéru Vašeho vozu. Nastartování motoru klíčkem, který nebyl překódován, nebude možné.

▼ Úpravy a dodatečně instalované příslušenství

Společnost Mazda nemůže zaručit správnou funkci systému, jestliže došlo k jeho úpravám, nebo pokud bylo instalováno jakékoli dodatečné příslušenství.

⚠ UPOZORNĚNÍ

Abyste předešli poškození svého vozidla, neprovádějte žádné úpravy systému ani instalaci žádného dodatečného příslušenství.

Systém zabezpečení vozidla

Systém elektronického zabezpečení vozu - alarm

Systém zabezpečení vozu, který je volitelnou výbavou, je určen pro ochranu zaparkovaného vozidla a jeho vybavení před oddizením.

Pokud dojde k pokusu o násilné vniknutí do vozidla, rozzení se houkačka/poplašná siréna a začne blikat varovné osvětlení vozu.

POZNÁMKA

Systém alarmu je konstruován tak, aby byl ovládnut prostřednictvím dálkového ovládání centrálního zamykání.

Systém nebude funkční, pokud nebude řádně aktivován. Proto ve chvíli, kdy opouštíte své vozidlo, přesně dodržujte postup jeho aktivace.

▼ Ovládání systému

Podmínky pro spuštění houkačky/sirény

V případě spuštění varovného poplachu budete po dobu 25 sekund přerušované zní houkačka/siréna a budou blikat varovná světla. Spuštění poplachu může být způsobeno:

- Odemčením dveří vozu nebo víka zavazadlového prostoru/zadních výklopných dveří bez použití dálkového ovladače.
- Násilným otevřením dveří, kapoty nebo víka zavazadlového prostoru/zadních výklopných dveří.
- Otevřením dveří nebo kapoty prostřednictvím vnitřního ovladače zámku dveří nebo páčky pro otevření kapoty umístěné vedle sedadla řidiče.
- Přepnutím spínač skříňky zapalování do polohy ON bez použití spávného klíče.

- V případě, kdy prostorový senzor zaručuje pohyb v kabině vozidla.

Poplašný signál může být spouštěn opakovaně (maximálně 10krát), dokud přetvářena jedna z výše uvedených situací.

Podmínky pro spuštění sirény

Při odpojení kabelu od pólu akumulátoru vozidla bude poplašný signál sirény přerušované zní po dobu 25 sekund.

Tato poplašná signalizace bude spouštěna opakovaně (maximálně 9krát) v případě, že akumulátor vozidla zůstává nadále odpojen.

POZNÁMKA

Při opětovném připojení akumulátoru začne zní přerušované houkačka vozidla a varovná světla vozu začnou blikat. Pokud chcete tuto signalizaci přerušit, stiskněte tlačítko UNLOCK na dálkovém ovladači nebo nastartujte motor pomocí klíče v zapalování.

▼ Jak provést aktivaci systému

1. Vyjměte klíč ze spínač skříňky zapalování.
2. Ujistěte se, zda jsou uzavřena všechna okna, střešní okno, kapota motoru, dveře a víko zavazadlového prostoru/zadní výklopné dveře.
3. Stiskněte tlačítko LOCK na dálkovém ovladači.
4. Varovné blikáče vozu probliknou jedenkrát.
4. Po uplynutí 20 sekund je systém plně funkční.

POZNÁMKA

- Pokud hodláte zrušit funkci prostorového čidla, stiskněte tlačítko  na dálkovém ovladači během 20 sekund po stisknutí tlačítka LOCK.
- Systém bude deaktivován, pokud během 20 sekund po jeho aktivaci nastane jedna z následujících situací:
 - Některé z dveří nebo víko zavazadlového prostoru/zadní výklopné dveře jsou odemčeny pomocí klíče nebo dálkového ovladače.
 - Je otevřena kapota motoru.
 - Do spínač skříňky zapalování je vložen klíč.
 - Klíč v zapalování je otočen do polohy ON.
- Pokud hodláte systém znovu aktivovat, zopakujte celý postup jeho aktivace.

▼ Zrušení funkce prostorového čidla

Z následujících podmínek aktivuje

- systém alarmu, zrušte však funkci prostorového čidla, abyste tak zabránili zbytečnému spuštění poplašné signalizace;
- Pokud zůstává uvnitř vozidla pohyblivý předmět.

- Je-li ve vozidle ponechán předmět, který se může uvnitř pohybovat, a to v takových situacích, kdy je vozidlo při jeho transportu umístěno na pohyblivé, nestabilním ploše.
- Nachází-li se v blízkosti vozidla kovové, pohybující se předměty, jako je například automatická mycí linka.

(Kombi)

Je-li zavazadlový prostor uložený dlouhé, kovové předměty, jako jsou například golfové vaky nebo jízdání

Systém zabezpečení vozidla

kola, a proto nelze uzavřít kryt zavazadlového prostoru.

Pokud hodláte zrušit funkci prostorového čidla, během 20 sekund po stisknutí tlačítka LOCK stiskněte na dálkovém ovladači tlačítko . V takovém případě varovné blikáče vozu probliknou třikrát.

POZNÁMKA

- Funkci prostorového čidla obnovíte deaktivací a opětovnou aktivací systému alarmu.
- Prostorové čidlo je funkční ve chvíli, kdy je systém alarmu aktivován. Jeho funkci lze zrušit stisknutím tlačítka  kdykoliv během doby, kdy je systém aktivován.

▼ Deaktivace systému alarmu

Aktivovaný systém můžete deaktivovat stisknutím tlačítka UNLOCK na dálkovém ovladači. Varovné blikáče vozu v takovém případě bliknou dvakrát.

POZNÁMKA

Systém je automaticky deaktivován při nastartování motoru pomocí klíče v zapalování.

Systém zabezpečení vozidla

▼ **Jak vypnout varovný poplach**
Chcete-li vypnout varovný poplach, stiskněte tlačítko UNLOCK na dálkovém ovladači. Varovné blikáče vozu v takovém případě probliknou dvakrát.

POZNÁMKA

Poplašný signál bude přerušen při nasartování motoru vozidla pomocí klíče v zapalování.

▼ Úpravy a dodatečné instalované příslušenství

Společnost Mazda nemůže zaručit správnou funkci systému, jestliže došlo k jeho úpravám nebo byla provedena instalace jakéhokoliv dodatečného příslušenství.

⚠ UPOZORNĚNÍ

Abyste předešli poškození svého vozidla, neprovádějte žádné úpravy systému ani instalace žádného dodatečného příslušenství.

▼ Štítky systému elektronického zabezpečení vozu – alarmu



Štítky, které indikují, že vozidlo je vybaveno zabezpečovacím systémem – alarmem, najdete v odkládací schránce v přístrojové desce.

Společnost Mazda Vám doporučuje, abyste tyto štítky nalepili do zadního dolního rohu oken předních dveří.

Systém zabezpečení vozidla

Systém dvojitého zamýkání dveří

Systém dvojitého zamýkání, který je volitelnou výbavou vozu, slouží jako ochrana před otevřením dveří zevnitř vozidla nepovolanou osobou.

⚠ VAROVÁNÍ

Aktivace systému ve chvíli, kdy jsou ve voze cestující:
Aktivace systému ve chvíli, kdy jsou ještě ve voze cestující, zejména děti, může být nebezpečná. Cestující nebudou moci otevřít dveře z vnitřku vozidla. Tak budou „uvězněni“ ve vozidle a mohou být vystaveni vysoké teplotě v zaparkovaném vozidle. To může způsobit vážné poranění, nebo dokonce úmrtí. Z tohoto důvodu nikdy neaktivujte systém ve chvíli, kdy jsou ještě ve voze cestující, zejména děti.

▼ Jak systém dvojitého zamýkání aktivovat

1. Vyměňte klíček ze spínač skříňky zapalování, a je-li Vaš vůz vybaven centrálním uzamykáním vozu, vezměte si s sebou ovladač.
2. Uzavřete všechna okna, dveře a víko zavazadlového prostoru/zadní výklopové dveře.

3. Vložte klíček do zámku dveří, otočte jej do polohy „zamčeno“ a vraťte jej zpět do středové polohy. Poté během 3 sekund otočte klíčkem opět do polohy „zamčeno“.

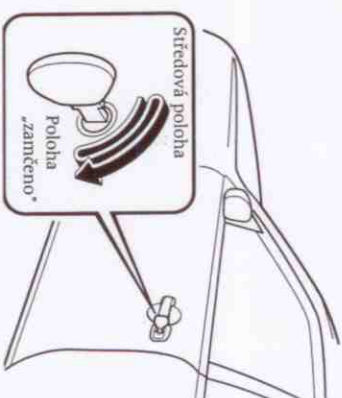

Se systémem dálkového ovládání centrálního zamýkání dveří

Systém můžete také aktivovat dvojnásobným stisknutím tlačítka LOCK během 3 sekund.

4. Po dobu 3 sekund se rozsvítí kontrolka, která indikuje, že systém dvojitého zamýkání byl aktivován.



POZNÁMKA

Systém dvojitého zamýkání nelze aktivovat ve chvíli, kdy jsou dveře nebo víko zavazadlového prostoru/zadní výklopové dveře otevřeny.

System zabezpečení vozidla

▼ Jak systém dvojitého zamýkání deaktivovat

Odemkněte dveře klíčem nebo dálkovým ovladačem, nebo otočte klíč v zapalování do polohy ON.

POZNÁMKA

- Je-li přerušena dodávka elektrické energie (spálená pojistka nebo odpojený akumulátor), je možno systém deaktivovat pouze odemčením dveří pomocí klíče.
- Pokud vyvstane jakýkoli problém v systému dvojitého zamýkání Vašeho vozu, obraťte se na svého autorizovaného opravce vozů Mazda.

Volant

⚠ VAROVÁNÍ

Úprava výšky volantu:

Úprava výšky volantu během jízdy může být nebezpečná. Pohyb sloupkem řízení nahoru a dolů může velmi snadno způsobit zatáčení vozu vlevo nebo vpravo. To může vést až ke ztrátě kontroly nad vozidlem nebo k nehodě. Proto nikdy neupravujte polohu volantu během jízdy.

Úprava polohy volantu

Typ A

Chcete-li upravit výšku volantu:

1. Zastavte vozidlo a sklopte dolů páčku pro odjištění sloupku řízení.

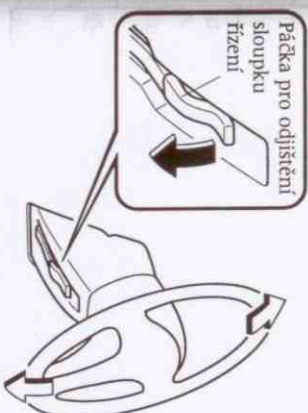

2. Upravte sklon sloupku řízení a stlačte páčku zpět, čímž sloupek řízení zajistíte v nastavené poloze.
3. Před jízdou se pokuste volantem pohnout nahoru a dolů, abyste se ujistili, zda je ve své poloze zajištěn.

Volant a zpětná zrcátka

Typ B

Chcete-li změnit sklon nebo délku sloupku řízení:

1. Zastavte vozidlo a sklopte dolů páčku pro odjištění sloupku řízení.

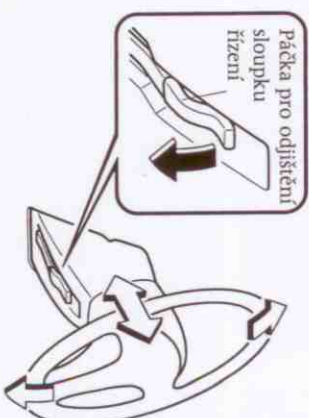

2. Upravte sklon sloupku řízení a/nebo jej nastavte do požadované délky. Poté stlačte páčku zpět, čímž sloupek řízení zajistíte v nastavené poloze.
3. Před jízdou se pokuste volantem pohnout nahoru a dolů, abyste se ujistili, zda je ve své poloze zajištěn.

Volant a zpětná zrcátka

Volant a zpětná zrcátka

Zrcátka

▼ Vnější zpětná zrcátka

Před jízdou zkontrolujte, zda jsou zpětná zrcátka správně seřizena.

VAROVÁNÍ

Panoramatická zrcátka:

Změna jízdního pruhu bez předchozího zjištění momentální vzdálenosti vozidla ve zpětném zrcátku je nebezpečná. Můžete zapříčinit vážnou dopravní nehodu. Objekt, který sledujete ve zpětném zrcátku, je ve skutečnosti blíže, než se jeví. Před změnou jízdního pruhu se o situaci na vozovce ujistěte pohledem do vnitřního zrcátka nebo přes rameno.

POZNÁMKA

(Širokoúhlé zpětné zrcátko řidiče)

- Širokoúhlé zpětné zrcátko má dvě samostatná zakřivení. Která jsou vzájemně rozdělena dělicí čarou na vnitřní a vnější oblast. Vnitřní oblast představuje standardní sférické zpětné zrcátko, zatímco vnější oblast umožňuje širší rozsah viditelnosti ze stejného úhlu pohledu. Tato kombinace Vám poskytuje větší jistotu před změnou jízdních pruhů.

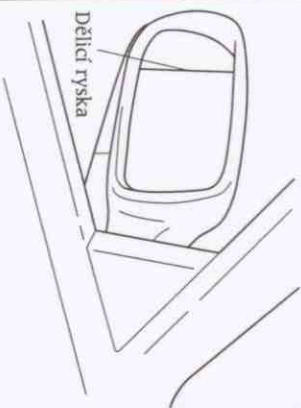

- Předpokládaná vzdálenost objektu, který vidíte ve vnitřní a vnější oblasti širokoúhlého zpětného zrcátka, je rozdílná. Objekty, které vidíte ve vnější oblasti zrcátka, jsou ve skutečnosti o něco vzdálenější než ty, které vidíte ve vnitřní oblasti zrcátka.

Elektricky ovládaná vnější zpětná zrcátka

Klíč v zapalování musí být v poloze ACC nebo ON.

Seřizovací polohy zrcátka:

1. Stisknutím pravé nebo levé strany přepínače zvolíte zrcátko, jehož poloha má být upravena.
2. Obvodový spínač stiskněte ve směru odpovídajícím seřizovací poloze zrcátka.

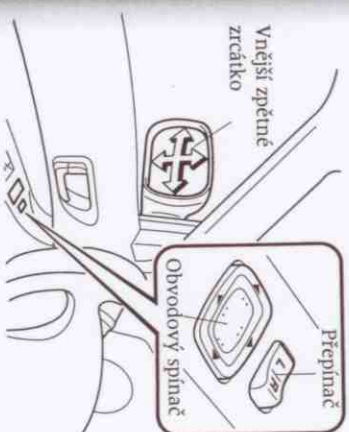

Po nastavení požadovaného úhlu zrcátka zajistěte přepínač ve středové poloze.

Sklápnutí zrcátka

Vnější zrcátko sklopte směrem vzad tak, aby bylo v poloze rovnoběžné s vozidlem.



VAROVÁNÍ

Jízda se sklopenými vnějšími zpětnými zrcátky:

Jízda se sklopenými vnějšími zpětnými zrcátky, která omezují výhled vzad, může způsobit vážnou nehodu. Před vyjetím vždy vraťte vnější zpětná zrcátka do polohy pro jízdu.

Vyhřívání zrcátka

Pokud hodláte zapnout vyhřívání vnějších zrcátek, zapněte zapalování vozu a stiskněte spínač vyhřívání zadního okna (str. 5-49).

▼ Antireflexní vnitřní zpětné zrcátko

Před jízdou upravte polohu zrcátka tak, aby Váš výhled procházel středem zadního okna. Seřizování provádějte v poloze zrcátka pro jízdu ve dne.

Při jízdě ve dne stlačte páčku směrem vpřed. Během jízdy v noci (kvůli snížení oslnění vozidly jedoucimi za Vámi) přitáhněte páčku zpět k sobě.

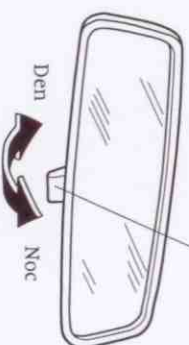

Páčka pro přepínání den/noc

Volant a zpětná zrcátka

VAROVÁNÍ

Omezený výhled vzad:

Náklad uložený tak, že převyšuje opěradla, může být nebezpečný. Může tak dojít k omezení Vašeho výhledu vzad prostřednictvím vnitřního zpětného zrcátka, a tak můžete při změně jízdního pruhu přehlédnout vřz jedoucí za Vámi a zapříčinit nehodu. Proto nikdy neskládejte žádné předměty tak, aby přesahovaly výšku opěradel.

4

Před jízdou

Důležité informace týkající se jízdy Vaším vozem Mazda.

Bezpečnostní opatření týkající se paliva a výfukových plynů .4-2

- Doporučený typ paliva (zážehový motor)4-2
- Doporučený typ paliva (vznětový motor)4-2
- Systém řízení emisí (zážehový motor)4-3
- Výfukové plyny motoru (oxid uhlekatý)4-4

Před nastartováním motoru4-5

- Před nástupem do vozu4-5
- Po nastoupení do vozu4-5

Rady pro jízdu4-6

- Záběh vozidla4-6
- Rady pro úsporný provoz4-6
- Riskantní jízda4-7
- Rozhoupání vozidla4-7
- Jízda v zimním období4-8
- Jízda v zatopené oblasti4-10
- Informace o turbodmychadle (vznětový motor)4-11

Tažení4-11

- Tažení přívěsu4-11

Bezpečnostní opatření týkající se paliva a výfukových plynů

Doporučený typ paliva (zážehový motor)

Pro provoz vozidel vybavených katalyzátorem musí být používáno VÝHRADNĚ BEZOLOVNATÉHO PALIVA, které snižuje emise ve výfukových plynech a zajišťuje minimální znečištění zapalovacích svíček.

Palivo s nižším oktanovým číslem může snížit účinnost systému řízení emisí. Rovněž může být příčinou klepání motoru nebo jeho vážného poškození.

Váš vůz Mazda Vám bude nejlépe sloužit, budete-li pro jeho provoz používat palivo uvedené v následující tabulce.

Palivo	Okтанové číslo
Vysoce kvalitní bezolovnaté palivo	95 nebo vyšší (odpovídající normě DIN 51 607)

Doporučený typ paliva (vznětový motor)

Je-li vozidlo seřízeno podle specifikací výrobce, bude provoz Vašeho vozu neefektivnější při použití motorové nafty s cetanovým číslem 51 nebo vyšší.

⚠ UPOZORNĚNÍ

- POUŽÍVEJTE VÝHRADNĚ BEZOLOVNATÝ BENZIN! Olovnatý benzín poškozuje katalyzátor. Olovo se nahromadí na Lambda sondě a uvnitř samotného katalyzátoru. V důsledku toho dojde k poruše funkce řídicího systému emisí škodlivin, a tím ke zhoršení výkonu motoru.
- Nikdy do palivového systému nepřidávejte žádná aditiva. Nikdy nepoužívejte jiná čisticí činidla, než byla specifikována výrobcem Vašeho vozu. V případě použití jiných čisticích činidel a aditiv by mohlo dojít k poškození systému. Jejich použití konzultujte u autorizovaného opravce vozů Mazda.

Bezpečnostní opatření týkající se paliva a výfukových plynů

Systém řízení emisí škodlivin (zážehový motor)

Vaše vozidlo je vybaveno systémem řízení emisí (součástí tohoto systému je katalyzátor), který zajišťuje, aby Vaše vozidlo splňovalo stávající emisní předpisy.

⚠ VAROVÁNÍ

Parkování vozu nad hořlavým materiálem:

Parkování vozu nad nebo v blízkosti hořlavého materiálu, jakým je například suchá tráva, může být nebezpečné. Při běžném používání je výfukový systém velmi horký, a to i ve chvíli, kdy je vypnut motor vozu. V důsledku toho může dojít ke vzniku požáru a následného poranění nebo smrti. Proto své vozidlo nikdy neparkujte nad žádným hořlavým materiálem ani v jeho blízkosti.

⚠ UPOZORNĚNÍ

Ignorování následujících bezpečnostních opatření může být příčinou hromadění olova uvnitř katalyzátoru nebo může dojít k jeho nadměrnému zahřívání. Obě tyto okolnosti mohou vést k poškození katalyzátoru a ke snížení výkonu motoru.

- POUŽÍVEJTE VÝHRADNĚ BEZOLOVNATÝ BENZIN!
- Nejezděte vozem, jakmile se objeví jakékoli příznaky chybné činnosti motoru.
- Nejezděte z kopce s vypnutým zapalováním.
- Nesjíždějte prudké klesání se zařazeným převodovým stupněm a vypnutým zapalováním.
- Neudržujte motor ve vysokých volnoběžných otáčkách déle než 5 minut.
- Nezasahujte do systému řízení emisí škodlivin. Veškeré kontroly a seřizování musí být prováděny kvalifikovaným technikem.
- Nepokoušejte se vozidlo startovat roztažením nebo roztažením.

Bezpečnostní opatření týkající se paliva a výfukových plynů

Výfukové plyny motoru (oxid uhelnatý)

VAROVÁNÍ

Oxid uhelnatý:

Výfukové plyny motoru jsou nebezpečné. Tyto plyny obsahují oxid uhelnatý (CO), který je bezbarvý, bez zápachu a velmi jedovatý. Při jeho vdechování může dojít ke ztrátě vědomí a k následné smrti. Pokud uvnitř vozu ucítíte výfukové plyny, zcela otevřete všechna okna vozu a neprodleně se obraťte na autorizovaného opravce vozu Mazda.

Výfukové plyny motoru v uzavřeném prostoru:

Běžící motor v uzavřeném prostoru, jakým je například garáž, je nebezpečný. Výfukové plyny, které obsahují oxid uhelnatý, mohou snadno proniknout do kabiny vozu. Jeho působením může dojít ke ztrátě vědomí a k následné smrti. Proto motor svého vozu nenechávejte běžet v uzavřených prostorech.

Volnoběžný chod motoru ve chvíli, kdy jsou uzavřena okna vozu:

Výfukové plyny motoru jsou nebezpečné. Pokud jste nuceni na delší dobu zastavit na otevřeném prostoru a okna vozu jsou uzavřena, mohou výfukové plyny, které obsahují oxid uhelnatý, snadno vniknout do kabiny vozu. Jeho působením může dojít ke ztrátě vědomí a k následné smrti. Zcela otevřete všechna okna vozu nebo nastavte systém topení nebo větrání tak, aby byl do interiéru přiváděn čerstvý vzduch zvenčí.

Smích pod vozidlem, blokující odvod výfukových plynů:

Vozidlo stojící s běžícím motorem v hluboké sněhové zátěži je nebezpečné. Výfuk může být sněhem zablokován a v důsledku toho mohou výfukové plyny vnikat do kabiny vozidla.

Jelikož tyto plyny obsahují jedovatý oxid uhelnatý (CO), může být poškozeno zdraví cestujících uvnitř vozu, nebo dokonce může dojít k jejich usmrcení. Z tohoto důvodu před nastartováním motoru odkliďte smích pod vozidlem i kolem něj.

Před nastartováním motoru

Před nástupem do vozu

- Ujistěte se, zda jsou čistá všechna okna vozu, vnější zrcátka i vnější osvětlení vozu.
- Zkontrolujte tlak vzduchu v pneumatikách vozu a jejich stav.
- Zkontrolujte prostor pod vozidlem, zda nedochází k úniku některé provozní kapaliny.
- Máte-li v úmyslu couvat, ujistěte se, zda je prostor za Vámi volný.

POZNÁMKA

Motorový olej, chladicí kapalinu motoru, brzdovou/spojkovou kapalinu, kapalinu do ostřikovače a další kapaliny byste měli kontrolovat denně, týdně nebo při tankování pohonných hmot (podle druhu kapaliny). Viz část 8. „Údržba vozu“.

Po nastoupení do vozu

- Jsou zavřeny všechny dveře vozu?
- Jsou správně nastavena vnější i vnitřní zrcátka?
- Je každý cestující připoután bezpečnostními pásy?
- Svítí všechna světa vozu?
- Zkontrolujte všechny přístroje na přístrojové desce.
- Zkontrolujte všechny výstražné kontrolky, je-li klíček ve spínači skřínice zapalování v poloze ON.
- Uvolněte ruční brzdu a zkontrolujte, zda zhasla výstražná kontrolka brzd (výstražná kontrolka ruční brzdy).

Se svým vozem se vždy důkladně obeznatě.

Radý pro jízdu

Záběh

Vozidlo nevyžaduje během svého záběhu žádnou zvláštní péči. Postiďte, když budete během prvních 1.000 km dodržovat následující pokyny, které napomohou zvýšení výkonu, životnosti Vaší Mazdy a ke snížení spotřeby paliva:

- Nevrtáčeje motor do zbyrečné vysokých otáček.
- Nejezděte dlouhou dobu konstantní rychlosti.
- Nejezděte dlouhou dobu na plný plyn nebo ve vysokých otáčkách motoru.
- Vytvarujte se zbyrečné prudukému brzdení.
- Vyhnete se startování na plný plyn.
- Vyhnete se tažení přivesu.

Radý pro úsporný provoz

Způsob, jakým svij vřz Mazda používáte, má bezprostřední vliv na to, jak daleko můžete dojet s plnou nádrží paliva.

Při respektování těchto rad můžete ušetřit peníze za palivo i opravy vozu:

- Vyhnete se zbyrečné dlouhému zahřívání motoru. Jakmile motor vozu plyvnule běží, vyjeďte.
- Vyhnete se zbyrečné prudukému rozjíždění. Motor vozu vždy udržujte správně seřizen. Postupujte podle „Plánu údržby“ (viz strana 8-3). Světte vozidlo do péče autorizovaného prodejce vozu Mazda, který provede potřebné prohlídky a servis.
- Klimatizaci používejte jen tehdy, je-li to nezbytné.
- Na nekválních vozovkách snižte rychlost jízdy.
- Dbejte na správný tlak v pneumatikách.
- Newozte s sebou zbyrečnou zátež.
- Při jízdě nenechávejte nohu zbyrečné odloženou na brzdovém pedálu.
- Pečujte o správné seřizení geometrie podvozku.
- Při jízdě vysokou rychlosti mějte ve voze uzavřena všechna okna.
- Při jízdě v bočním větru nebo protivětru zpomalte.

VAROVÁNÍ

Jízda z kopce:

Vypínání motoru během jízdy z kopce může být nebezpečné. V takovém případě dojde ke snížení účinnosti posilovače řízení i brzd. Jakákoliv ztráta kontroly nad řízením nebo brzděním může být příčinou vzniku nehody. Proto při sjiždění z kopce nikdy motor vozu nevyplňte.

Riskantní jízda

VAROVÁNÍ

Řazení nižšího rychlostního stupně na kluzké vozovce:

Podřazení na nižší rychlostní stupeň může být při jízdě na kluzké vozovce nebezpečné. Náhlá změna rychlosti otáčení kol může mít za následek smyk kol. To může vést až ke ztrátě kontroly nad vozidlem a k nehodě. Proto buďte při řazení nižšího rychlostního stupně na kluzké vozovce velmi opatrní.

Rozhoupání vozu

VAROVÁNÍ

Protažení kol:

Protažení kol uvažného vozidla vysokou rychlostí může být nebezpečné. Protažení se kol se může přehřát a může dojít k explozi pneumatiky. To může mít za následek těžké zranění. Proto v takovém případě neprotáčte kola vysokou rychlostí a nedovolejte nikomu, aby při tláčení vozidla stál za kolem.

UPOZORNĚNÍ

Přítis intenzivní rozhoupání vozidla může být příčinou přehřátí motoru, poškození převodovky a pneumatik.

Pokud jste nuceni vřz rozhoupat, abyste jej vyprosili ze sněhu, písku nebo bláta, lehce sešlápněte pedál plynu a zvolna přesouvejte řadicí páku mezi rychlostmi 1 (D) a R.

Radý pro jízdu

POZNÁMKA

Sněhové řetězy používejte pouze na předních kolech.

- Pokud s vozem uváznete, začáte 1. (L) nebo 2. (S) rychlostní stupeň a pomalu přídávejte plyn. Pozor, aby nedocházelo k protažení předních kol.
- Potřebujete-li při rozjezdu získat větší záběr, nasypte pod přední kola písek, kamení, sli nebo použijte sněhové řetězy, koberečky nebo jiný neklouzavý materiál.

Rady pro jízdu

Jízda v zimním období

- V zimním období s sebou vozíte vybavení pro případ nouze, včetně sněhových řetězů na pneumatiky, škrabky na okna, malé lopatky, startovací kabely a malého sáčku s pískem nebo solí.
- Požádejte autorizovaného opraváře vozů Mazda, aby provedl následující opatření:
 - Úpravu dostatečné koncentrace nemrznoucí chladicí směsi v chladíči.
 - Kontrolu akumulátoru vozu a přípojních kabelů. Nízké teploty snižují kapacitu akumulátoru.
 - Použití výhradně motorového oleje pro zimní provoz (viz strana 8–10).
 - Kontrolu celého zapalovačho systému, zda někde nejsou poškozené kabely a uvolněné spoje.
 - Doplnění nemrznoucí kapaliny do osítkovačů. Nepoužívejte však k tomuto účelu nemrznoucí chladicí kapalinu motoru (viz strana 8–18).
 - Nepoužívejte ruční brzdou, máte-li podezření, že by mohla přimrznout. Namísto toho u vozu s automatickou převodovkou posuňte páku voliče do polohy P nebo u vozu s mechanickou převodovkou zařaďte 1. rychlostní stupeň nebo zpátečku. Navíc zadní kola založte klínem.

▼ Zimní pneumatiky

⚠ VAROVÁNÍ

Kombinace různých typů pneumatik: Kombinace pneumatik různých typů nebo rozměrů je nebezpečná. Může dojít k vážnému ovlivnění ovladatelnosti Vašeho vozidla a v důsledku toho může dojít ke ztrátě kontroly nad vozidlem a ke vzniku nehody. Na všech čtyřech kolech používejte výhradně pneumatiky shodného rozměru a typu (zimní, radiační, diagonální).

⚠ UPOZORNĚNÍ

Před použitím pneumatik s ocelovými hroty si ujistěte, zda jejich použití umožňují předpisy dané země.

Chcete-li používat zimní pneumatiky, vyberte si takovou velikost a typ, jaký je uveden na štítku s informacemi o pneumatikách (na dveřích řidiče).

Zimní pneumatiky používejte zároveň na všech čtyřech kolech vozu.

Dodržujte rovněž hodnoty tlaku pro huštění pneumatik doporučené jejich výrobcem.

▼ Sněhové řetězy

⚠ UPOZORNĚNÍ

- Sněhové řetězy mohou poškrábat nebo poškodit hliníkové disky kol. Proto sněhové řetězy instalujte výhradně na ocelové disky.
- Instalované sněhové řetězy mohou ovlivňovat ovladatelnost vozu.
- Nepřekračujte rychlost jízdy 50 km/hodl 30 km/h*, popřípadě rychlost doporučenou výrobcem, podle toho, která je nižší.

* Modely s pohonem 4WD

- Jezdíte opatrně a vyhýbejte se nerovnomerem na vozovce, výmólům a ostrým zádačkám.
- Snažte se zabránit zablokování kol při brzdění.
- Sněhové řetězy nepoužívejte na dočasném rezervním kole. Mohlo by dojít k poškození vozu i pneumatiky.
- Sněhové řetězy nepoužívejte při jízdě na vozovce, která není pokryta sněhem nebo ledem. Může dojít k poškození pneumatik a sněhových řetězů.

Před použitím sněhových řetězů se seznámte s místními předpisy. Sněhové řetězy instalujte na předních kolech. Řetězy nepoužívejte na kolech zadních.

Rady pro jízdu

Výběr sněhových řetězů

Mazda Vám doporučuje sněhové řetězy typu žebříku nebo řetězy, jež jsou tvořeny šestihannými ocelovými oky. Zvolte vhodný typ řetězu, odpovídající velikosti pneumatky.

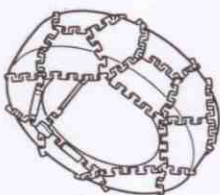

Velikost pneumatiky a ráfku	Sněhové řetězy
195/65R15	Typ tvořený šestihannými ocelovými oky

POZNÁMKA

- Ačkoli Vám společnost Mazda doporučuje sněhové řetězy typu žebříku nebo řetězy tvořené šestihannými ocelovými oky, můžete použít všechny sněhové řetězy odpovídající specifikacím pro instalaci.
- Sněhové řetězy použité na vozidle vybaveném specifikovanými ráfky a pneumatikami o rozměrech 205/55R16 nebo 215/45R17 mohou tvořit překážku a mohou poškrábat lak karoserie. Pokud jsou sněhové řetězy používány, proveďte výměnu předních i zadních pneumatik za pneumatky o rozměru 195/65R15 a použijte originální sněhové řetězy Mazda. V takovém případě kontaktujte autorizovaného prodejce vozů Mazda.

Rady pro jízdu

Specifikace pro instalaci

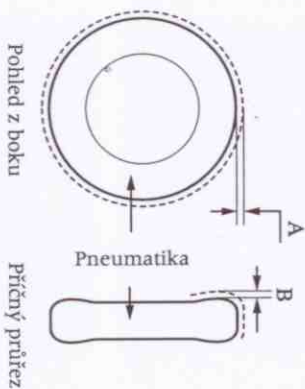

Při instalaci sněžových řetězů musí být vzdálenost mezi vzorkem pneumatiky a řetězem v rámci předepsaných hodnot uvedených v následující tabulce:

Velikost pneumatiky a ráfku	Vzdálenost (jednotky: mm)	
	A	B
195/65R15	Max. 14,0	Max. 14,0

Instalace sněžových řetězů

1. Nejprve sejměte poklice kol, aby nedošlo k jejich poškrábání obrubnými sněžových řetězů.
2. Sněžové řetězy na předních kolech zajištěte co nejpevněji. Při jejich montáži se držte pokynů výrobců.
3. Po ujetí 0,5 až 1 km sněžové řetězy opět dotáhněte.

Jízda zatopenou oblastí

VAROVÁNÍ

Jízda s vlhkými brzdami:
Jízda s vlhkými brzdami je nebezpečná. V takovém případě se prodlužuje brzdová dráha vozidla a během brzdění může dojít k tažení vozidla k jedné straně. V důsledku toho může dojít k vážné nehodě. Kontrolka brzd jasně varuje, že účinnost brzd je nějakým způsobem omezena. Při jízdě vozem s vlhkými brzdami jeďte velmi opatrně a pomalu, brzděte lehce, dokud účinek brzd nebudě normální.

UPOZORNĚNÍ

Vždy se ujistěte, zda voda neproniká do interiéru vozidla ani motorového prostoru. Navlhnutím by se interiér mohl poškodit a stejně tak by mohlo dojít k poškození motoru.

Informace o turbodmychadle (vznětový motor)

UPOZORNĚNÍ

- Po jízdě vyšší rychlostí nebo po jízdě stoupajícím terénem nechte motor před vypnutím běžet ve volnoběžných otáčkách minimálně po dobu 30 sekund. V opačném případě by mohlo dojít k poškození turbodmychadla.
- Zvyšováním otáček motoru nebo jeho přetáčením, zejména krátko po jeho nastartování, může být turbodmychadlo poškozeno.
- V rámci ochrany před poškozením je motor zkonstruován tak, aby v mimořádně chladném počasí nebylo možno zvyšovat jeho otáčky bezprostředně po nastartování.

Turbodmychadlo společností Mazda výrazně zvyšuje výkon motoru. Jeho progresivní konstrukce zajišťuje vyšší výkon a vyzáduje minimální údržbu.

Abyste Vám motor sloužil co nejlépe:

1. Provádějte výměnu oleje a olejového filtru v souladu s „Plánem údržby“ (viz. str. 8-3).

Používejte výhradně doporučený typ oleje (str. 8-10). Používání dalších aditiv NENÍ doporučováno.

Tažení přívěsu

Vaše Mazda je určena především pro přepravu osob a zavazadel. Jestliže je nezbytné, abyste vozidlo použili k tažení přívěsu, dodržujte následující pokyny, protože bezpečnost řidiče a spolujezdců závisí na správném vybalení a bezpečných řídicích návycích. Tažení přívěsu bude mít vliv na ovladatelnost vozu, jeho jízdní vlastnosti, brzdění, výkon a spotřebu paliva. Nikdy nepřetěžujte vozidlo ani přívěs. Máte-li jakékoli další dotazy týkající se tažení přívěsu, obraťte se na autorizovaného prodejce vozů Mazda.

UPOZORNĚNÍ

Během prvních 1.000 km nepoužívejte svůj vůz Mazda k tažení přívěsu. V opačném případě může dojít k poškození motoru, převodovky, diferenciálu, ložisek kol a dalších součástí pohonného ústrojí.

Hmotnostní limity

Celková hmotnost přívěsu, celková hmotnost soupravy a zatížení přípojného čepu nesmí přesáhnout předepsané limity uvedené v tabulce zátěže při tažení přívěsu.







Při provozu ve vysokých nadmořských výškách ztrácí motor úměrně se stoupající nadmořskou výškou svůj výkon. Za těchto podmínek se doporučuje snížit celkovou hmotnost vozidla a celkovou hmotnost soupravy o 10% na každých 1000 m nadmořské výšky.

Tažení

TABULKA S HODNOTAMI ZATÍŽENÍ PŘI TAŽENÍ PŘÍVĚSU

Jelikož se hmotnost vozidla mění, proveďte taková opatření, aby dané hodnoty odpovídaly limitům uvedeným v této tabulce.

Jednotky: kg

Položka	CELKOVÁ HMOTNOST PŘÍVĚSU (MAX)		CELKOVÁ HMOTNOST SOUPRAVY (MAX)			ZATÍŽENÍ PŘÍPOJNÉHO ČERPU (MAX)
						
Model	Nebrzděný	Brzděný	Sedan	Hatchback	Kombi	
Motor MTX	550	1 500	3 385	3 390	3 435	75
Motor typu L3	ATX	550	1 600	–	3 625	75
Motor MTX	550	1 500	3 340	3 355	3 355	75
Motor typu LFS	ATX	550	1 500	3 365	3 380	75
Motor typu L8	550	1 300	3 115	3 130	3 130	75
Vznikový motor	550	1 600	3 530	3 560	3 610	75

MAXIMÁLNÍ CELKOVÁ HMOTNOST PŘÍVĚSU: Součet hmotnosti přívěsu a jeho nákladu.
MAXIMÁLNÍ CELKOVÁ HMOTNOST SOUPRAVY: Součet celkové hmotnosti přívěsu s nákladem a hmotnosti tažného vozidla včetně závěsného zařízení, cestujících ve vozidle a nákladu vozidla.
ZATÍŽENÍ NA OSE PŘÍPOJNÉHO ČERPU: Hmotnost, která působí na konci přípojného zařízení přívěsu. Tato hodnota se mění podle rozložení nákladu v přívěsu.

MTX: Mechanická převodovka
 ATX: Automatická převodovka

VAROVÁNÍ

Náklad přívěsu:

Tažení nákladu o větší hmotnosti, než je doporučeno, může negativně ovlivnit ovladatelnost a výkon vozu. To by mohlo být příčinou vážného poranění osob nebo poškození vozu. Vždy při tažení přívěsu důsledně dbejte hmotnostních limitů uvedených v „Tabulce zatížení přívěsu“.

Zatížení přívěsu:

Nerovnoměrné zatížení přední a zadní části přívěsu je nebezpečné. V takovém případě byste mohli ztratit kontrolu nad vozidlem a způsobit nehodu. Vždy při nakládání přívěsu důsledně dbejte hmotnostních limitů pro zatížení přípojného čerpu tažného zařízení uvedeného v „Tabulce s hodnotami zatížení při tažení přívěsu“.

POZNÁMKA

Celkovou maximální hmotnost přívěsu a zatížení na ose přípojného čerpu je možno zjistit zvážením přívěsu na ploché váze na stanici pro převažování vozidel na dálnici nebo ve firmě, která se zabývá nákladní dopravou, aby se předešlo nebezpečí kolize přívěsu při jízdě v bočním větru nebo na vozovce s rozbitým povrchem nebo z jiných příčin.

Tažení

▼ Tažné zařízení

při tažení přívěsu použijte originální tažné zařízení Mazda. Otvory pro šrouby pro zajištění závěsného zařízení je třeba vyvrtat. Více informací získáte u autorizovaného opravce vozů Mazda.

Prostor pro instalaci závěsného zařízení pro přívěs Sedan/Hatchback

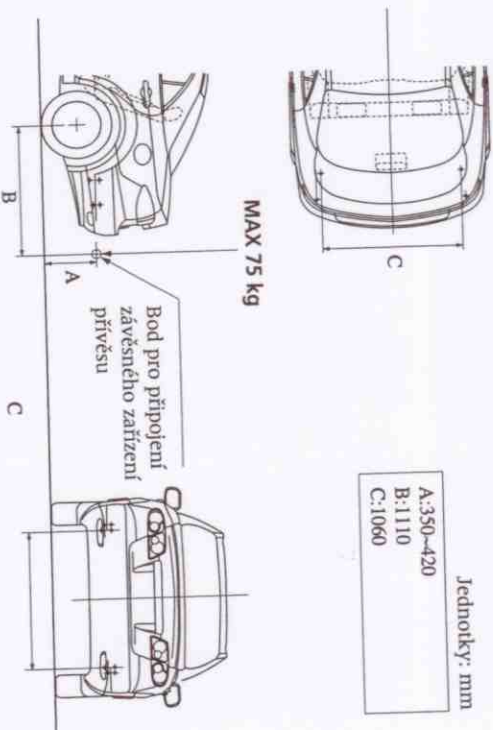

Prostor pro instalaci závěsného zařízení pro přívěs Kombi

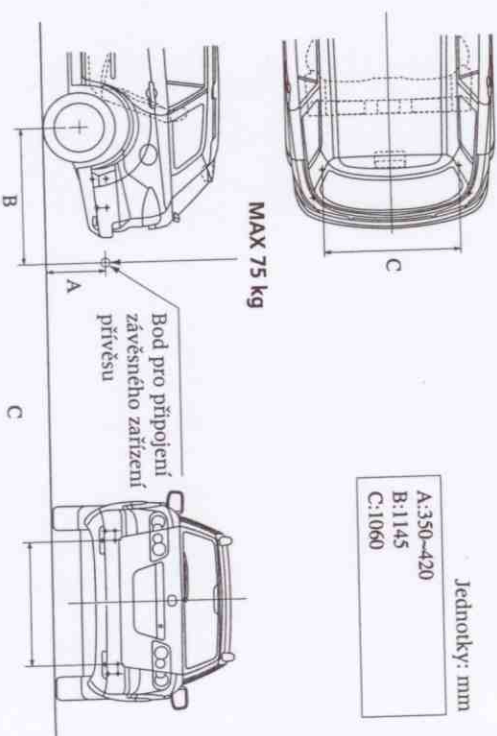

▼ Pneumatiky

Před tažením přívěsu se ujistěte, zda jsou všechny pneumatiky nahuštěny na předepsaný tlak za studena, který je uveden na štítku s údaji o tlaku v pneumatikách na dveřích řidiče. Veli-kost pneumatik přívěsu, povolené zatížení a tlak v pneumatikách přívěsu by měly odpovídat specifikacím výrobce pneumatik.

⚠ VAROVÁNÍ

Používání dočasněho náhradního kola při tažení přívěsu:

Používání dočasněho náhradního kola (speciální rezervní pneumatiky) při tažení přívěsu může mít za následek defekt pneumatiky a ztrátu kontroly nad řízením a následně zranění cestujících ve vozidle. Proto dočasné náhradní kolo nikdy nepoužívejte při tažení přívěsu.

▼ Zajišťovací řetězy

Zajišťovací řetězy musí být použity jako preventivní opatření při tažení přívěsu, proti náhod-nému rozpojení přívěsu. Měly by vést křížem pod ojí přívěsu a být připojeny k závěsnému zařízení vozidla. Ponechte dostatečný provis řetězů, aby bylo možno s přívěsem plně zatáčet. Další podrobnosti se dozvíte z literatury od výrobce svého přívěsu nebo závěsného zařízení.

⚠ VAROVÁNÍ

Tažení přívěsu bez použití zajišťovacích řetězů:

Tažení přívěsu bez použití zajišťovacích řetězů, bezpečně ukonvených na obou stranách přívěsu a vozidla, je nebezpečné. V případě poškození tažného zařízení nebo přípojného čepu se přívěs může vychýlit do jiného jízdního pruhu, a způsobit tak dopravní nehodu. Proto se před odjezdem ujistěte, zda jsou zajišťovací řetězy bezpečně uchyceny na obou stranách přívěsu i vozidla.

▼ Osvětlení přívěsu

⚠ UPOZORNĚNÍ

Nepřipojuje systém osvětlení přívěsu přímo k systému osvětlení Vašeho vozu Mazda. To může vést k poškození elektrického systému a systému osvětlení vozidla. Před připoje-ním osvětlení přívěsu se obraťte na svého autorizovaného prodejce vozů Mazda.

▼ Brzdy přívěsu

Pokud celková hmotnost přívěsu přesahuje 550 kg, je třeba, aby byl tento přívěs vybaven brzdami.

Jestliže je Váš přívěs vybaven brzdami, zkontrolujte, zda odpovídají předpisům.

⚠ VAROVÁNÍ

Hydraulický brzdový systém přívěsu:

Připojení hydraulického brzdového systému přívěsu přímo k brzdovému systému vozidla je nebezpečné a může mít za následek nedostatečnou účinnost brzd a možné zranění. Z tohoto důvodu nikdy nepřipojuje hydraulický brzdový systém přívěsu přímo k brzdovému systému vozidla.

Tažení

▼ Rady pro tažení přívěsu

Před jízdou

- Zkontrolujte, zda světlá výška Vašeho vozu Mazda zůstala po připojení zatíženého nebo prázdného přívěsu v běžných hodnotách. Nevýjíždějte, má-li vozidlo příliš zvednutou nebo zatíženou přední část. Prověřte, zda není překročeno zatížení přípojného čepu, zda nejsou příliš opotřebený součásti odpružení a zda nedošlo k přetížení přívěsu. Nechejte si své vozidlo prohlédnout u autorizovaného prodejce vozu Mazda.
- Ujistěte se, zda náklad na přívěsu je zabezpečen proti případnému posunutí.
- Prověřte, zda zpětná zrcátka odpovídají všem platným předpisům a nařazením. Zkontrolujte je. Před vyjetím zkontrolujte správnou funkci veškerého osvětlení vozidla a přívěsu. Dále zkontrolujte veškerá propojení mezi vozidlem a přívěsem. Po ujetí kratší vzdálenosti kontroly světel a propojení zopakujte.

Jízda

- Váš vůz Mazda se bude při jízdě s přívěsem chovat odlišně, proto si ovládání vozidla (otáčení, couvání a zastavování) natrénujte v oblasti s malým provozem.
- Udělejte si čas a obeznamte se s novými parametry soupravy, jakými jsou vyšší hmotnost a větší délka soupravy.
- Při jízdě s přívěsem nepřekračujte rychlost 100 km/hod. Je-li maximální povolená rychlost jízdy s přívěsem v dané zemi ještě nižší než 100 km/h, dodržujte ji.

UPOZORNĚNÍ

Pokud vozidlo při tažení přívěsu překročí rychlost 100 km/hod, může dojít k jeho poškození.

- Při jízdě s přívěsem v dlouhém stoupání přecháďte na nižší rychlostní stupeň, čímž předejete přetížení nebo přehřívání motoru nebo obojímů.
- Při jízdě s přívěsem z dlouhého klesání přecháďte na nižší rychlostní stupeň a jako pomoc při brzdění využívejte brzdného účinku motoru. Stále kontrolujte rychlost jízdy a brzdy používejte jen v případě potřeby. Nedržte delší dobu sešlápnutý pedál brzd, aby nedošlo k „vadhnutí“ brzd, tj. k jejich přehřívání a ke ztrátě výkonu.

5

Jízda Vaším vozem Mazda

Popis ovládání přístrojů a ovládacích prvků

Startování a jízda	5-2
Spínač skříňka zapalování	5-2
Startování motoru	5-3
Brzdový systém	5-5
Obsluha manuální převodovky	5-10
Ovládací prvky automatické převodovky	5-11
Posilovač řízení	5-17
Tempomat	5-19
Systém proti prokluzu kol (TCS)	5-22
Systém řízení jízdní stability (DSC)	5-23
Automatická regulace světlé výšky vozidla	5-26
Sdružený přístroj a kontroly	5-27
Přístroje a ukazatele	5-27
Varovné/indikční kontroly a zvukové signály	5-31
Varovné/indikční kontroly	5-31
Zvuková signalizace	5-42
Spínače a ovládací prvky	5-43
Ovládání osvětlení vozu	5-43
Signalizace změny směru jízdy a jízdního pruhu	5-45
Přední mlhová světlá	5-45
Zadní mlhová světlá	5-46
Stěrač a ostříkovač čelního okna	5-47
Stěrač a ostříkovač zadního okna (Hatchback)	5-49
Ostříkovač hlavních světlometů	5-50
Vyhřívání zadního okna	5-50
Houkačka	5-51
Varovné blikáče	5-52

Startování a jízda

Spínací skříňka zapalování

▼ Polohy spínací skříňky

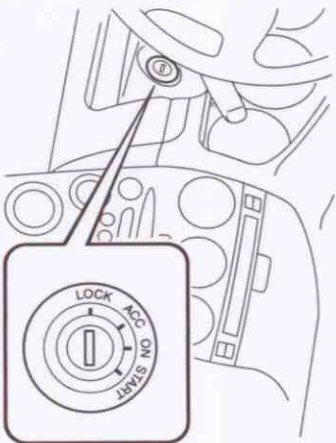

Poloha LOCK

Volant vozu se uzamkne jako ochrana proti odcizení. Klíček je možno ze spínací skříňky zapalování vyjmout pouze v této poloze.

VAROVÁNÍ

Vyjmutí klíčku ze spínací skříňky při jízdě:

Vyjmutí klíčku ze spínací skříňky během jízdy je velmi nebezpečné. Po vyjmutí klíčku ze spínací skříňky se řízení (volant) vozu uzamkne. Pokud klíček vyjmete, dojde s velkou pravděpodobností ke ztrátě kontroly nad vozidlem, což může být příčinou nehody. Proto klíček ze spínací skříňky vyjmejte pouze ve chvíli, kdy je vozidlo zaparkováno.

Nezatížená ruční brzda:

Opuštění sedadla řidiče bez zatížení ruční brzdou může být nebezpečné. Pokud není zatížena ruční brzda, může se vozidlo dat neočekávaně do pohybu, a zapřetížení tak nehodu. Předtím, než opustíte sedadlo řidiče, vždy zatáhněte ruční brzdou a zkontrolujte, zda je (u vozu s automatickou převodovkou) páka voliče posunuta do polohy P, nebo zda je (u vozu s mechanickou převodovkou) zařazen 1. rychlostní stupeň nebo R (zpátečka).

POZNÁMKA

Pokud lze klíčem otáčet jen ztěžka, pootočte mírně volantem ze strany na stranu.

Poloha ACC (Accessory - přístupnost)

V této poloze se odemkne volant vozu a dojde ke spuštění některých elektrických zařízení.

Poloha ON

Jde o běžnou provozní polohu, ve které se klíč nachází po nastartování motoru.

Před spuštěním motoru by měla být provedena kontrola výstražných kontrolek (viz str. 5-31).

Poloha START

V této poloze dochází ke startování motoru. Dokud klíč držíte, bude v činnosti startér. Po uvolnění se klíč vrátí zpět do polohy ON.

Startování a jízda

Startování motoru (zážehový motor)

1. Všichni cestující by měli být připoutáni bezpečnostními pásy.
2. Ujistěte se, zda je zatížena ruční brzda.
3. Sešlápněte pedál brzdý.
4. (Manuální převodovka) Sešlápněte pedál spojky až na podlahu a zařaďte neutrál.

Během startování motoru držte pedál spojky stále sešlápnutý. (Automatická převodovka) Páku voliče posuňte do polohy parkování (P). Pokud jste během jízdy vozidla nuceni opakovaně startovat motor, posuňte volič páku do polohy neutrálu (N).

POZNÁMKA

Startér motoru nebude uveden do činnosti, pokud není páka voliče posunuta do polohy P nebo N.

5. Otočte klíčkem ve spínací skřínce do polohy START a držte jej (nepřetržitě maximálně 10 sekund), dokud nedojde k nastartování motoru.

UPOZORNĚNÍ

Nepokoušejte se startovat motor nepřetržitě déle než 10 sekund. Pokud se nepodařilo motor nastartovat, vyčkejte před dalším pokusem 10 sekund.

V opačném případě může dojít k poškození startéru a vybití akumulátoru vozidla.

6. Po nastartování motoru jej nechte po dobu 10 sekund běžet ve volnoběžných otáčkách.

Startování a jízda

Startování a jízda

POZNÁMKA

- V mimořádně chladném počasí (při teplotách nižších než -18°C), nebo pokud vozidlo několik dní stálo, nechtejete motor zahřát bez sešlápnutí plynového pedálu.
- Bez ohledu na to, zda je motor studený nebo zahřátý, měli byste jej startovat bez sešlápnutí plynového pedálu.

Vznětový motor

1. Výchlni cestující by měli být připoutáni bezpečnostními pásy.
2. Zkontrolujte, zda je zatížena ruční brzda.
3. Sešlápněte pedál brzd.
4. Sešlápněte pedál spojky až na podlahu a zařaďte neutrál. Během startování motoru držte pedál spojky stále sešlápnutý.
5. Vložte klíček do spínač skříňky zapalování a otočte jím do polohy ON. Rozsvítí se výstražná kontrolka žhavení (předehřívání) motoru. Vyčkejte několik sekund, až tato kontrolka zhasne.



6. Poté otočte klíčkem ve spínač skříňky do polohy START a podržte jej v této poloze, dokud nedojde k nastartování motoru, a to bez sešlápnutí plynového pedálu.

Pokud se nedají motor nastartovat, otočte klíč do polohy LOCK nebo ACC a poté se pokuste ještě jednou.

⚠ UPOZORNĚNÍ

Nestartujte motor bez přestání déle než 30 sekund. V opačném případě může dojít k poškození startéru. Pokud se nedají motor během prvního pokusu nastartovat, vyčkejte asi 30 sekund a poté postup zopakujte. V opačném případě může dojít k poškození startéru nebo k vybití akumulátoru.

7. Po nastartování nechtejete motor asi 10 sekund běžet ve volnoběžných otáčkách.

POZNÁMKA

- Startování motoru bude snazší, je-li vypnuto (OFF) veškeré elektrické příslušenství vozu.
- Ve chvíli, kdy kontrolka žhavení motoru svítí, se Vám nemusí podatřit motor vozu nastartovat.
- Pokud zůstává svítit výstražná kontrolka žhavení motoru, nebo pokud se vůbec nerozsvítí, může jít o elektrickou závadu v řídicím systému svíček žhavení. Pokud nastane některá z těchto alternativ, obraťte se co nejdříve na autorizovaného opravce vozů Mazda.

Brzdový systém

▼ Provozní brzda

Váš vůz Mazda je vybaven brzdami s posilovačem. Brzdy se za běžného provozu samy automaticky seřizují.

Pokud dojde k selhání posilovače, můžete vůz zastavit nebo zabrzdit tak, že pedál brzd sešlápnete větší silou než za běžných okolností. V takovém případě však bude brzdná dráha vozu delší než obvykle.

⚠ VAROVÁNÍ

Jízda s vypnutým motorem:
Pokrácování v jízdě ve chvíli, kdy motor vozu zhasl nebo je vypnutý, může být nebezpečné. Brzdění vyžaduje větší sílu na pedál, přičemž po vypnutí motoru se zbytková síla pro brzdu zmenšuje po každém sešlápnutí pedálu. Brzdná dráha vozu bude delší než obvykle, což může vést až k nehodě. Ve chvíli, kdy motor vozu zhasl nebo je vypnutý, v jízdě nepokračujte a vyhledejte bezpečné místo pro odstavení vozu.

Jízda s nohou na pedálu brzd:
Jízda s nohou na brzdovém pedálu nebo neustálé přibrzdování může být nebezpečné. V takovém případě může docházet ke značnému zahřívání brzd a následkem toho k prodlužování brzdné dráhy, nebo dokonce k úplnému selhání brzd. Tento stav může vést až ke ztrátě kontroly nad vozidlem a ke vzniku vážné nehody. Proto se vyhýbejte nepřetržitému brzdění a při sjíždění prudkého klesání raději přeřaďte na nižší rychlostní stupeň.

Startování a jízda

VAROVÁNÍ

Jízda s vlekými brzdami:

Jízda s vlekými brzdami může být nebezpečná. Prodloužená brzdná dráha a tažení vozidla ke straně může vést ke vzniku vážné dopravní nehody. *Mírným přibrzděním zkontrolujte, zda došlo k ovlivnění správné funkce brzd. Pokud je třeba brzdy vysušit, jeďte pomalu a několikrát lehce sešlapijte pedál brzdy, dokud nebude jejich funkce opět normální.*

▼ Parkovací brzda

UPOZORNĚNÍ

Jízda se zatíženou ruční brzdou může mít za následek nadměrné opotřebení brzdového obložení nebo brzdových destiček.

Zatížení parkovací brzdy

Sešlápněte pedál brzdy a poté plně vytáhněte páku parkovací brzdy vzhůru.



Uvolnění parkovací brzdy

Nejprve sešlápněte brzdový pedál, poté mírně pozdvihněte páku brzdy směrem vzhůru a stiskněte zajišťovací tlačítko na jejím konci. Tlačítko držte stisknuté a spusťte páku brzdy dolů.

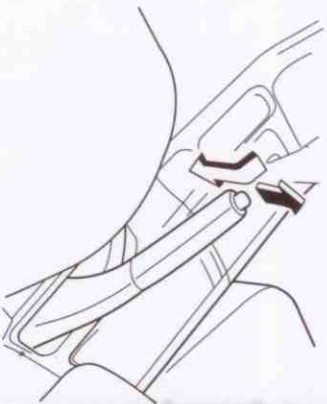

▼ Výstražná kontrolka brzdového systému



Tato varovná kontrolka má následující funkce:

Upoznornění na zatíženou parkovací brzdu

Tato kontrolka se rozsvítí ve chvíli, kdy je klíč v zapalování v poloze ON nebo START a je zatížena parkovací brzda. Po úplném uvolnění parkovací brzdy kontrolka zhasne.

Varování na nedostatek brzdové kapaliny/varovná kontrolka systému elektronického rozdělování brzdové síly

Pokud tato kontrolka zůstane rozsvícená i po úplném uvolnění parkovací brzdy, pravděpodobně vznikl problém v brzdovém systému Vašeho vozu. Zajedte ke straně vozovky a zaparkujte stranou od silničního provozu.

Varování před nedostatkem brzdové kapaliny

V takovém případě si můžete povšimnout, že brzdový pedál kladě větší odpor, nebo že je možné jej sešlápnout blíže k podlaze vozu. V obou případech bude prodloužena brzdná dráha vozidla.

1. Vypněte motor vozu, ihned zkontrolujte hladinu brzdové kapaliny a podle potřeby ji doplňte (str. 8-14).
2. Po doplnění brzdové kapaliny opět zkontrolujte výstražnou kontrolku.

Startování a jízda

Pokud výstražná kontrolka svítí i po doplnění brzdové kapaliny, nebo pokud brzdy nefungují správně, odstavte vozidlo a nejezděte s ním. Nechejte jej odtáhnout k autorizovanému opravci vozů Mazda.

I když výstražná kontrolka zhasne, nechtejte brzdový systém svého vozu co nejdříve zkontrolovat.

Upoznornění na nesprávnou funkci systému elektronického rozdělování brzdové síly (EBD)

V případě, že řidič jednotka systému EBD detekuje nesprávnou činnost některého ze svých komponentů, dá pokyn k rozsvícení varovné kontrolky brzdového systému.

V takovém případě se rozsvítí i kontrolka ABS (str. 5-31).

Startování a jízda

Varování podtlakového posilovače brzd (vznetový motor)
(pouze některé modely)

POZNÁMKA

Je-li brzdový pedál rychle a opakovaně sešlapován, může se varovná kontrolka na několik sekund rozsvítit, což může být způsobeno momentálním snížením podtlaku v posilovači. V takovém případě nesignalizuje žádný problém.

Pokud se kontrolka rozsvítí za chodu motoru, postupujte následovně:

1. Opatrně zaparkujte stranou provozu na vozovce.
2. Vypněte motor.
3. Ujistěte se, zda nebyla zatížena parkovací brzda.
4. Zkontrolujte hladinu brzdové kapaliny.
5. Zkontrolujte hnačí těmen vakuové pumpy, jeho předpětí nebo poškození.

▼ Systém ABS (proti blokování kol)

Ridiči jednotka systému ABS neustále sleduje rychlost otáčení všech kol. Jestliže má nějaké kolo tendenci k blokování, systém ABS na to zareaguje opakovaným uvolněním a opřetrováním přibrzděním tohoto kola.

V takové chvíli může řidič v brzdovém pedálu ucítit lehkou vibraci a od brzd kola zaslechnout přerušovaný zvuk. Znamená to, že vše je v pořádku a systém ABS Vašeho vozu funguje správně. Brzdovým pedálem „nepumpujte“, namísto toho držte pedál brzdý trvale sešlápnutý.

⚠ VAROVÁNÍ

ABS:

Systém ABS není schopen kompenzovat následky nebezpečné a bezohledné jízdy, například rychlosti, jízdy v závěsu (v těsné blízkosti za vozidlem jedoucím před Vámi) a situace vzniklé jízdou na mokré vozovce (aquaplaning), kdy je snížena přilnavost pneumatik a jejich kontakt s vozovkou je díky vodě nedostatečný. Takovéto situace se nemusejí obejít bez nehody. Nespoléhejte proto na systém ABS jako na záruku bezpečné jízdy.

POZNÁMKA

Brzdná dráha se může prodloužit na vozovce s nepevnějším povrchem (například snh nebo štěrk), která má obvykle tvrdý podklad. Vozidlo vybavené běžným brzdovým systémem může k zastavení na tomto typu povrchu potřebovat kratší vzdálenost, protože pneumatiky si před sebou vytvoří „klín“ z materiálu povrchové vrstvy, který před sebou od chvíle zablokování kola tlačí.

▼ Varovná kontrolka systému ABS



Tato varovná kontrolka se rozsvítí na několik sekund po otočení klíče do polohy ON. Pokud kontrolka zůstane rozsvícená i během jízdy, pak signalizuje, že v systému ABS byl detekován problém. V takovém případě budou brzdý pracovat, jako by vozidlo nebylo systémem ABS vybaveno.

Startování a jízda

Jakmile se tak stane, kontaktujte co nejdříve autorizovaného opravce vozů Mazda.

⚠ VAROVÁNÍ

Kontrolku ABS a brzdového systému svítí současně:

Pokud svítí současně kontrolka ABS a brzdového systému, jízda s takovým vozidlem je velmi nebezpečná. Pokud obě kontrolky svítí, možná se zadní kola při náhlém brzdění zablokovat mnohem rychleji než za běžných okolností.

V takovém případě vozidlo nepoužívejte a co nejdříve nechte brzdový systém zkontrolovat u autorizovaného opravce vozů Mazda.

POZNÁMKA

Při startování vozidla s vybitým akumulátorem pomocí startovacích kabelů běží motor v nevolněných otáčkách a současně se rozsvítí varovná kontrolka ABS. To je důsledek nízké kapacity akumulátoru a nikoliv známka poruchy. Dobjíjte akumulátor.

▼ Brzdový asistent

V nouzových situacích, kdy je nezbytné sešlápnout brzdový pedál velkou silou, usnadňuje brzdový asistent řidiči brzdění.

Při velmi rychlém sešlápnutí brzdového pedálu dojde k prudkému zabrzdění.

Startování a jízda

POZNÁMKA

- Brzdový asistent je funkční při rychlostech vyšších než 17 km/h. Jakmile rychlost jízdy vozidla klesne pod 5 km/h, je posilovač brzd vyřazen z činnosti.
- Brzdový asistent nenahrazuje činnost hlavního brzdového systému vozidla.

▼ Indikátor opotřebení brzdových destiček

Jakmile začnou být brzdové destičky kotoučových brzd opotřebené, dotknou se zabudované indikátory opotřebení povrchu kotoučů. To způsobí skřípavý zvuk, který Vás upozorňuje na nutnost výměny brzdových destiček.



Jakmile teno zvuk zaslechnete, kontaktujte co nejdříve autorizovaného opravce vozů Mazda.

⚠ VAROVÁNÍ

Jízda s opotřebenými brzdovými destičkami: Jízda s opotřebenými brzdovými destičkami může být nebezpečná. Brzdy Vašeho vozu mohou selhat a může dojít ke vzniku vážné nehody. Jakmile uslyšíte zvuk indikátoru opotřebení brzdových destiček, neprodleně se obraťte na autorizovaného opravce vozů Mazda.

Obsluha manuální převodovky

▼ Schéma řazení rychlostních stupňů manuální převodovky



1 3 5
H
2 4 R

Poloha neutrálu

Rychlostní stupně manuální převodovky jsou, jak patrně z obrázku, uspořádány standardním způsobem.

Při řazení jednotlivých rychlostních stupňů sešlupujte pedál spojky až na podlahu. Poté jej pomalu uvolňujte.

Nechtěnému přetáčení z pátého rychlostního stupně na zpátečku zabráňuje bezpečnostní pojistka. Při řazení zpátečky je nutno nejprve řadicí páku posunout do polohy neutrálu.

⚠ VAROVÁNÍ

Příuké brzdění motorem:

Při podřazení na nižší rychlostní stupeň při jízdě na vozovce pokryté sněhem nebo ledem, nebo při jízdě vysokou rychlostí může dojít k náhlému zvýšení brzdného účinku motoru, který může být nebezpečný. Náhlá změna rychlosti otáčení kol může vést ke smyku, což může mít za následek ztrátu kontroly nad vozidlem a vznik nehody. Při jízdě na kluzkém povrchu nebo ve vysoké rychlosti se proto vyvarujte náhlému brzdění motorem.

⚠ UPOZORNĚNÍ

- Nohu držte na spojkovém pedálu pouze během řazení rychlostních stupňů. Rovněž by pedál spojky neměl být používán k „držení“ vozidla při rozjezdu ve stoupání. Můžete tak předejít zbytečnému opotřebení spojkového obložení nebo poškození spojky.
- Před zařazením zpátečky se ujistěte, zda je vozidlo zcela zastaveno. Zařazením zpátečky ve chvíli, kdy se vozidlo pohybuje, může dojít k poškození převodovky.

POZNÁMKA

Pokud je řazení zpátečky obtížné, posuňte řadicí páku nejprve do polohy neutrálu, uvolněte pedál spojky a znovu se pokuste zařadit zpátečku.

Startování a jízda

Ovládací prvky automatické převodovky (AT Sport)

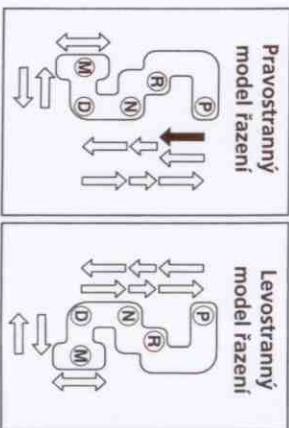
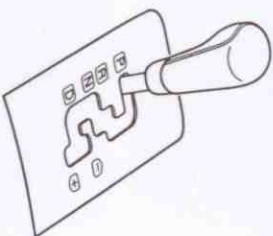

↓ Se systémem blokování řazení

Různá blokování:

	Indikuje, že řazení lze provést po sešlupnutí brzdového pedálu (spínač skříňka zapalování musí být v poloze ACC nebo ON).
	Indikuje, že páku voliče lze volně přesouvat do kterékoli polohy.

▼ Převodové stupně

Při spouštění startéru musí být páka voliče v poloze P nebo N.

P (Parkování)

V poloze P je převodovka zablokována a brání otáčení předních kol.

Startování a jízda

VAROVÁNÍ

Dřezení vozidla v klidu posunutím páky voliče do polohy P:

Zajištění vozidla na místě pohybem posunutím páky selektoru do polohy P bez zatážení parkovací brzdy je nebezpečné. Pokud by stupeň P vypadl, mohlo by se vozidlo dát do pohybu a zapříčinit nehodu. Chcete-li zajistit vozidlo na místě, posuňte páku selektoru do polohy P a zatáhněte parkovací brzdu.

VAROVÁNÍ

Přesouvání páky voliče z polohy N nebo P:
Přesouvání páky voliče z polohy N nebo P do polohy jízdního režimu za chodu motoru ve vyšších otáčkách než volnoběžných je nebezpečné. Pokud se tak stane, může být vozidlo uvedeno do náhlého pohybu, a tím způsobit nehodu nebo vážné zranění. Běží-li motor ve vyšších než volnoběžných otáčkách, nepřesouvejte páku voliče z polohy N nebo P do polohy jízdního režimu.

Přesouvání páky voliče do polohy N během jízdy:

Přesunutí páky voliče během jízdy do polohy N je nebezpečné. V takovém případě není možno využívat brzdícího účinku motoru při zpomalování, proto může dojít ke vzniku vážné nehody a následně ke zranění cestujících. Během jízdy proto nikdy nepřetážíte páku voliče do polohy N.

D (jízda)

Poloha D představuje polohu pro běžnou jízdu. V tomto režimu bude automatická převodovka postupně řadit 4/5* rychlostních stupňů.

*Model s pohonem 4WD

M (manuální řazení)

Poloha M je polohou režimu manuálního řazení. Vyšší nebo nižší rychlostní stupně budou řazeny krátkým posunutím páky voliče z této polohy směrem vpřed nebo vzad.

▼ Režim manuálního řazení

Páky posouvání páky voliče vpřed a vzad v tomto režim přimáší pocit řízení vozu s manuální převodovkou.

Pokud hodláte režim manuálního řazení aktivovat, přesuňte páku voliče z polohy D do polohy M.

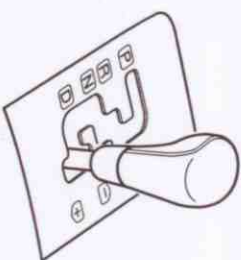

Automatický režim řazení bude obnoven přesunutím páky voliče z polohy M do polohy D.

▼ Kontrolky

Kontrolka polohy páky voliče

Je-li aktivován režim manuálního řazení, rozsvítí se na přístrojové desce kontrolka polohy páky voliče označená písmenem „M“.

Kontrolka zvoleného rychlostního stupně

V režimu manuálního řazení se pod kontrolkou polohy páky voliče vždy rozsvítí číslo, označující zvolený rychlostní stupeň.

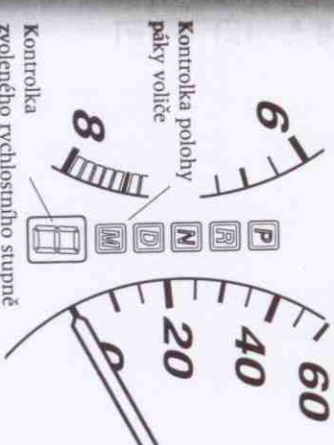

POZNÁMKA

Pokud během jízdy vyšší rychlost není možné přetáhnout na nižší rychlostní stupeň, blikne kontrolka zvoleného rychlostního stupně dvakrát, čímž Vás upozorní, že nelze přetáhnout na nižší rychlostní stupeň (str. 5-17).

▼ Řazení

Řazení vyšších rychlostních stupňů

(M1 → M2 → M3 → M4 → M5*)

Pokud hodláte přetáhnout na vyšší rychlostní stupeň, jedenkrát krátce posuňte páku voliče směrem vzad (+).

*Model s pohonem 4WD

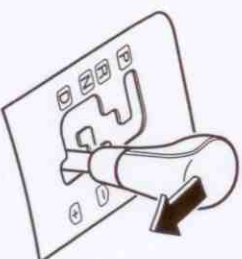

POZNÁMKA

- Během jízdy nízkou rychlostí není možné přetáhnout na vyšší rychlostní stupeň (str. 5-17).

- V režimu manuálního řazení nedochází k automatickému přetážení na vyšší rychlostní stupeň. Nezvyšujte otáčky motoru tak, aby ručička otáčkoměru vstoupila do ČERVENÉHO POLE. Pokud se tak stane, pocitíte brzdící účinek motoru, jelikož v rámci ochrany před jeho poškozením bude přerušena dodávka paliva. Není to však známka žádné závady.

⚠ UPOZORNĚNÍ

- Posunutí páky voliče do polohy P, N nebo R během jízdy může mít za následek poškození převodovky Vašeho vozu.

- Posunutí páky voliče do polohy jízdního režimu nebo do polohy R (zpátečky) ve chvíli, kdy motor běží ve vyšších otáčkách než volnoběžných, může mít rovněž za následek poškození převodovky vozidla.

R (Zpátečka)

V této poloze se vozidlo pohybuje pouze směrem vzad. Před zatážením do polohy R nebo před jejím vyřazením musí být vozidlo zcela zastaveno. Jedinou výjimku představuje tzv. „Rozhoupání vozu“ (str. 4-8).

N (Neutrál)

V poloze N nejsou kola vozu ani převodovka zablokována. Není zatážena ruční brzda, nebo nedržíte-li sešlápnutý pedál brzdy, může být vozidlo i při mírném sklonu terénu uvedeno do pohybu.

Startování a jízda

POZNÁMKA

- Přetážení ze stupně M1 na stupeň M2 nesmí být provedeno bezprostředně po přesunutí páky voliče z polohy D do polohy M. Vyčkejte několik sekund a teprve poté přetáďte na M2.

▼ Podřazování

(M5* → M4 → M3 → M2 → M1)

Pokud hodláte podřadit na nižší rychlostní stupeň, jedenkrát krátce posuňte páku voliče směrem vpřed (-).

* Model s pohonem 4WD

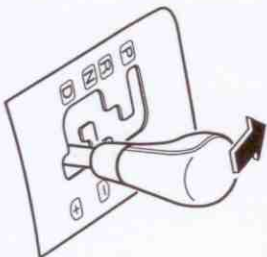

VAROVÁNÍ

Náhle brzdný účinek motoru.

Podřazení během jízdy na mokřem, zasněženém nebo zledovatělém povrchu, nebo při jízdě vysokou rychlostí, při kterém dochází k náhlému vyvinutí brzdného účinku motoru, může být nebezpečné. Náhlá změna rychlosti otáčení kol může být příčinou smyku, který může vést ke ztrátě kontroly nad vozidlem a ke vzniku nehody. Proto při jízdě na kluzkém povrchu nebo při jízdě vysokou rychlostí nedávejte žádný podnět k aplikaci náhlého brzdného účinku motoru.

POZNÁMKA

- Při jízdě vysokou rychlostí nelze přetáhnout na nižší rychlostní stupeň (str. 5-17).
- Během zpomalování mohou být v závislosti na rychlosti jízdy automaticky řazený nižší rychlostní stupeň (str. 5-17).

▼ Rady pro řazení (modely s pohonem 4WD)

Řazení vyšších rychlostních stupňů ze-li rychlost vozidla nižší než rychlost specifikovaná pro daný rychlostní stupeň, není možné přetáhnout na vyšší rychlostní stupeň.

Rychlostní stupeň	Rychlost jízdy
M1 → M2	Stupeň M2 lze zařadit kdykoliv, bez ohledu na to, zda vozidlo stojí nebo jede.
M2 → M3	7 km/h
M3 → M4	24 km/h
M4 → M5	31 km/h

Řazení nižších rychlostních stupňů

Je-li rychlost vozidla vyšší než rychlost specifikovaná pro daný rychlostní stupeň, není možné přetáhnout na nižší rychlostní stupeň.

Rychlostní stupeň	Rychlost jízdy
M5 → M4	188 km/h
M4 → M3	133 km/h
M3 → M2	85 km/h
M2 → M1	38 km/h

Při deceleraci dojde k automatickému přetážení na nižší rychlostní stupeň v případě, že rychlost jízdy klesne na:

Rychlostní stupeň	Rychlost jízdy
M5 → M4	31 km/h
M4 → M3	24 km/h
M3 nebo M2 → M1	7 km/h

POZNÁMKA

Pokud vozidlo od svého rozjezdu jede nízkou rychlostí se zařazeným rychlostním stupněm M2, nemusí k automatickému podřazení na stupeň M1 dojít.

Startování a jízda

Startování a jízda

▼ Rady pro řazení (modely s pohonem předních kol)

Řazení vyšších rychlostních stupňů
Je-li rychlost vozidla nižší než rychlost specifikovaná pro daný rychlostní stupeň, není možné přechádit na vyšší rychlostní stupeň.

Rychlostní stupeň	Rychlost jízdy
M1 → M2	Stupeň M2 lze zařadit kdykoliv, bez ohledu na to, zda vozidlo stojí nebo jede.
M2 → M3	20 km/h
M3 → M4	35 km/h

Řazení nižších rychlostních stupňů
Je-li rychlost vozidla vyšší než rychlost specifikovaná pro daný rychlostní stupeň, není možné přechádit na nižší rychlostní stupeň.

Rychlostní stupeň	Rychlost jízdy
M4 → M3	154 km/h
M3 → M2	109 km/h
M2 → M1	45 km/h

Při deceleraci dojde k automatickému přecházení na nižší rychlostní stupeň v případě, že rychlost jízdy klesne na:

Rychlostní stupeň	Rychlost jízdy
M4 → M3	31 km/h
M3 nebo M2 → M1	8 km/h

POZNÁMKA

Pokud vozidlo od svého rozjezdu jede nízkou rychlostí se zařazeným rychlostním stupněm M2, nemusí k automatickému podřazení na stupeň M1 dojít.

▼ Rady pro jízdu

Předjíždění

Je-li třeba při předjíždění jiného vozidla nebo při jízdě v prudkém stoupání vyvinout mimořádný výkon, sešlápněte plynový pedál až na podlahu (v režimu D). Před vodovka poté v závislosti na rychlosti jízdy vozidla zařadí nižší rychlostní stupeň.

Rozjezd v prudkém stoupání

Pokud se rozjíždíte z místa v prudkém stoupání:

1. Sešlápněte brzdový pedál.
2. V závislosti na míře zatížení vozidla nebo stupni stoupání vozovky posuňte páku voliče do polohy D nebo M1.
3. Uvolněte všechny brzdy vozu a zvolna přidávejte plyn.

Jízda v prudkém klesání

Při jízdě z prudkého kopce zařadíte v závislosti na míře zatížení vozidla nebo stupni klesání vozovky odpovídající nižší rychlostní stupeň. Jedině pomalu a brzdy používejte pouze občasné, zabráníte tak jejich přehřátí.

Posilovač řízení

Posilovač řízení je funkční pouze ve chvíli, kdy běží motor vozu. Je-li motor vozu vypnut, nebo je-li posilovač řízení nefunkční, bude vozidlo i nadále ovladatelné, avšak jeho řízení bude vyžadovat větší sílu.

Pokud se Vám zdá, že je řízení tužší než obvykle, kontaktujte autorizovaného prodejce vozů Mazda.

⚠ UPOZORNĚNÍ

Nikdy nedržte volant v krajní levé nebo pravé poloze déle než 5 sekund ve chvíli, kdy běží motor vozu. V opačném případě může dojít k poškození systému posilovače řízení.

Startování a jízda

Funkce pohonu všech čtyř kol (4WD)

Režim pohonu 4WD představuje skvělé jízdní vlastnosti vozu při jízdě na zasněžených a zledovatělých vozovkách, při jízdě v písku nebo blátě, a stejně tak i při jízdě v prudkém stoupání nebo na jiném kluzkém povrchu.

▼ Jízda s pohonem 4WD

Toto vozidlo nebylo zkonstruováno pro jízdu terénem ani pro závody. Nepokoušejte se proto projíždět nerovným nebo skalnatým terénem ani se nebroďte řekami. Přestože je toto vozidlo vybaveno pohonem 4WD, akcelerace, řízení i brzdění by mělo být prováděno stejným způsobem jako u vozidel bez pohonu 4WD, přičemž důraz by měl být kladen především na bezpečnost jízdy.

Varovná kontrolka režimu 4WD

4WD

Po otočení klíče v zapalování do polohy ON zůstane tato varovná kontrolka několik sekund svítit.

Za následujících podmínek bude tato varovná kontrolka svítit nebo blikat:

- Pokud se v systému 4WD vyskytne závada, bude tato kontrolka svítit.
- Je-li teplota oleje v diferenciálu nadměrně vysoká, bude kontrolka blikat.

Startování a jízda

- Blikat bude také v případě, kdy je rychlost oiačeni předních a zadních kol trvale velmi rozdílná, například při vyprošťování zapadlého vozidla.

Pokud varovná kontrolka 4WD svítí:

Pokud varovná kontrolka režimu 4WD svítí, kontaktujte autorizovaného opravce vozií Mazda.

Pokud varovná kontrolka 4WD bliká:

Zaparkujte vozidlo na bezpečném místě a vypněte motor. Po krátké chvíli motor opět nastartujte – pokud kontrolka přestane blikat, můžete pokračovat v jízdě. Bliká-li i nadále, kontaktujte autorizovaného opravce vozií Mazda.

VAROVÁNÍ

Protičtení kol:
Protičtení kola, které při uviznutí nebo zapadnutí nemá kontakt s pevným povrchem, je nebezpečné. Hnací jednotka tím bude výrazně ovlivněna a únik oleje nebo žár, který může být pohonnou jednotkou vycarován, může být příčinou nehody. Proto nikdy neroztáčejte kolo, které není v kontaktu s povrchem.

▼ Pneumatiky a sněhové řetězy

Ve výškomu vozidla hraje stav pneumatik významnou roli. Abyse zabránili negativnímu ovlivňování pohonné jednotky vozidla, mějte na paměti následující:

Pneumatiky

- Výměnu pneumatik provádějte vždy na předních i zadních kolech současně.

- Pneumatiky použité na předních i zadních kolech musí být stejných rozměrů, výrobc, značky a vzoru dezénu. Zvláštní pozornost poté věnujte použití zimních nebo jiných typů pneumatik. Na vozidle nikdy nekombinujte pneumatiky ojeté s pneumatikami s dostatečně vysokým vzorem.
- Ve stanovených intervalech kontrolujte tlak vzduchu v pneumatikách a v případě potřeby jej upravte tak, aby mezi tlakem vzduchu v jednotlivých pneumatikách nebyly žádné rozdíly.

POZNÁMKA

Předepsané hodnoty tlaku vzduchu si ověřte na štítku vylepeném na dveřích řidiče.

- Ujistěte se, zda jsou přední i zadní kola Vašeho vozidla vybavena originálními disky kol specifikovaných rozměrů.

Sněhové řetězy

- Sněhové řetězy instalujte na předních kolech Vašeho vozu.
- V případě, kdy jsou sněhové řetězy instalovány, nejezděte rychleji než 30 km/h.
- Se sněhovými řetězy nejezděte za jiných okolností než na zasněženém povrchu nebo náledí.

▼ Tažení vozidla

Vozidlo s pohonnem 4WD nechte odtahnout se všemi čtyřmi koly zcela zdviženými nad zem (str. 7-21)

Tempomat

Tempomat může být zadána a konstantně udržována jakákoliv rychlost jízdy vyšší než 30 km/h.

VAROVÁNÍ

Používání tempomatu:

Používání tempomatu v následujících situacích by mohlo vést ke ztrátě kontroly nad vozidlem:

- Hlasný nebo nepravdivý provoz.
- Vozovky s kluzkým povrchem nebo ložité silnice.
- Podobná omezení vyžadující časté změny rychlosti jízdy.

V těchto situacích tempomat vozu nepoužívejte.

▼ Kontrolka aktivace tempomatu

CRUISE MAIN

Tato kontrolka se rozsvítí ve chvíli, kdy je stisknut hlavní spínač ON/OFF a systém tempomatu je aktivován.

▼ Kontrolka činnosti tempomatu

CRUISE

Tato kontrolka se rozsvítí po zadání konstantní rychlosti jízdy.

Startování a jízda

▼ Aktivace/deaktivace

Pokud hodláte aktivovat systém tempomatu, stiskněte spínač ON/OFF. V těže chvíli se rozsvítí kontrolka aktivace tohoto systému.

Chcete-li systém deaktivovat, stiskněte tento spínač ještě jednou. Kontrolka aktivace systému zhasne.

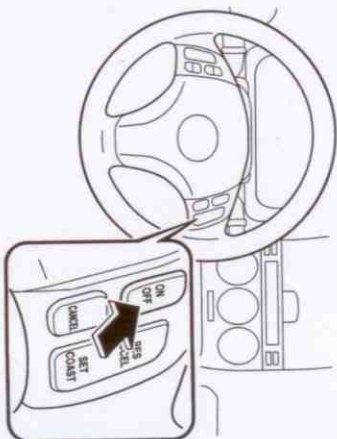

VAROVÁNÍ

Hlavní spínač tempomatu:
Ponucování spínače ON/OFF v poloze zapnuto (ON) ve chvíli, kdy tempomat není využíván, může být nebezpečné, jelikož může dojít k nechtěnému spuštění činnosti tohoto systému. Následkem toho může dojít ke ztrátě kontroly nad vozidlem. Proto ve chvíli, kdy systém tempomatu nevyužíváte, přepněte spínač ON/OFF do polohy vypnuto.

Startování a jízda

Startování a jízda

▼ Zadání rychlosti

1. Aktivujte systém tempomatu.
2. Zvyšte rychlost jízdy na požadovanou hodnotu, která musí být vyšší než 30 km/h.
3. Po dosažení požadované rychlosti stiskněte tlačítko SET/COAST a následně je uvolněte. Současně uvolněte i plynový pedál.

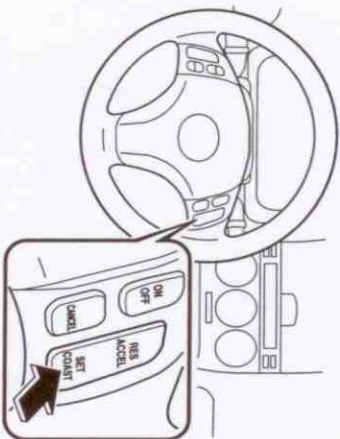

Toto tlačítko dále nedržte. Dokud jej budete držet, bude rychlost jízdy klesat (pokud nebudete nadále zvyšovat rychlost jízdy) a nebude udržována Vámi požadovaná rychlost jízdy.

POZNÁMKA

- Funkce SET může být aktivována až po uplynutí 2 sekund od sepnutí hlavního spínače ON/OFF.
- Při jízdě v členitém terénu může vozidlo krátkodobě zvýšit rychlost jízdy – při jízdě z kopce, nebo zpomalit – ve stoupání.

▼ Zvýšení zadané rychlosti

- Provedte jeden z následujících úkonů.
- Stiskněte tlačítko RESUME/ACCEL a držte je. Rychlost jízdy Vašeho vozu bude poté vzrůstat.
- Po dosažení Vámi požadované rychlosti toto tlačítko uvolněte.

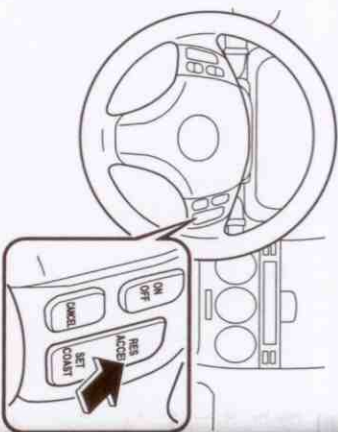

- Vaše vozidlo má k dispozici funkci postupného zvyšování rychlosti, která umožňuje zrychlení jízdy v jednotlivých krocích, kdy jeden krok znamená jedno stisknutí tlačítka RESUME/ACCEL a číí zvýšení rychlosti o 1,6 km/h. Vícenásobným stisknutím tohoto tlačítka bude rychlost jízdy v těchto krocích vzrůstat.
- Akcelerujte na požadovanou rychlost. Stiskněte tlačítko SET/COAST a ihned jej uvolněte.

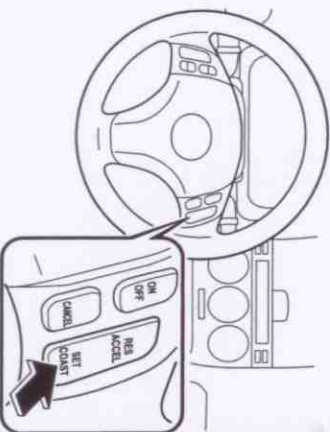

POZNÁMKA

Je-li tempomat aktivován a Vy hodláte dočasně zrychlit rychlost jízdy, pak sešlápněte plynový pedál a akcelerujte. Při zvýšení rychlosti funkce tempomatu zrušena nebude a nedojde ani ke změně zadané rychlosti. Pokud chcete obnovit původně zadanou rychlost, uvolněte plynový pedál.

▼ Snížení zadané rychlosti

- Stiskněte tlačítko SET/COAST a držte je. vozidlo bude postupně zpomalovat.
- Po dosažení požadované rychlosti je uvolněte.

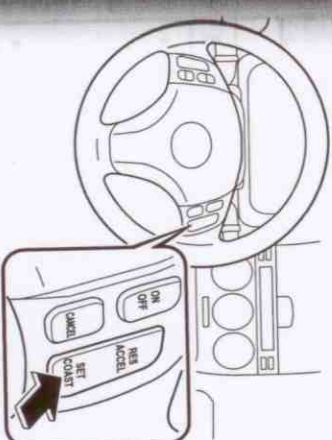

- Vaše vozidlo je vybaveno funkcí postupného snižování rychlosti jízdy v jednotlivých krocích. Každý krok představuje jednotlivé stisknutí tlačítka SET/COAST a číí snížení rychlosti jízdy o 1,6 km/h. Vícenásobným stisknutím tohoto tlačítka bude rychlost jízdy v těchto krocích snižována.

▼ Obnovení zadané rychlosti při momentální rychlosti jízdy vyšší než 30 km/h

- Je-li udržování konstantní rychlosti jízdy zrušeno jiným způsobem než pomocí tlačítka ON/OFF a systém tempomatu nadále zůstává aktivován, pak lze poslední zadanou rychlost jízdy obnovit stisknutím tlačítka RESUME/ACCEL.
- Je-li rychlost vozidla nižší než 30 km/h, akcelerujte tak, aby rychlost přesáhla hranici 30 km/h, a poté stiskněte tlačítko RESUME/ACCEL.

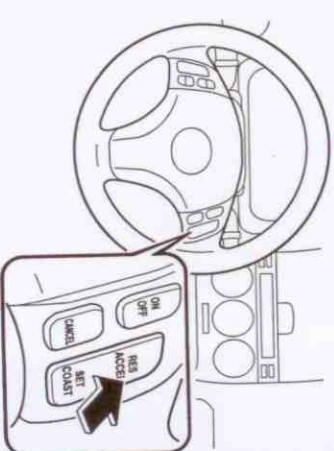

Startování a jízda

▼ Deaktivace systému

Pokud hodláte systém vypnout, proveďte jeden z následujících kroků:

- Stiskněte spínač ON/OFF.
- Mírně sešlápněte brzdový pedál.
- Stiskněte tlačítko CANCEL.

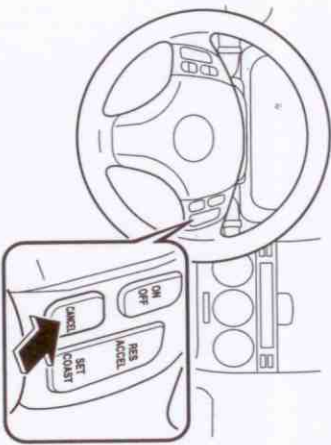

- **(Manuální převodovka)**
Sešlápněte pedál spojky.

Systém bude vypnut současně s vypnutím zapalování vozu.

POZNÁMKA

Funkce tempomatu bude zrušena ve chvíli, kdy momentální rychlost jízdy bude o 15 km/h nižší než zadaná rychlost nebo klesne pod hranici 23 km/h.

Systém proti prokluzu kol (TCS)

Systém TCS přispívá prostřednictvím regulace záběru kol ke zlepšení záběru kol a ke zvýšení bezpečnosti jízdy. Pokud má některé z hnaných kol tendenci k prokluzování, dojde ke snížení točivého momentu motoru, čímž je zabráněno ztrátě přilnavosti kol.

To znamená, že při jízdě na kluzkém povrchu je chod motoru automaticky upraven tak, aby poskytoval optimální výkon, aniž by docházelo k prokluzu hnaných kol a ztrátě jejich trakce.

⚠ VAROVÁNÍ

Systém TCS a řískaniní jízda:
Systém ovládní záběru (TCS) není schopen kompenzovat chyby, které plynou z nebezpečné a řískaniní jízdy, nadměrné rychlosti jízdy, jízdy v těsné blízkosti za jiným vozidlem a aquaplaningu (snížení přilnavosti pneumatik k vozovce v důsledku vody na povrchu vozovky). I tehdy může dojít ke vzniku nehody. Z tohoto důvodu nikdy nespolehejte na systém TCS jako na záruku bezpečné jízdy.

Systém TCS a sniž a led:

Jízda bez odpovídajících prostředků pro zajištění odpovídající trakce k vozovce, která je pokryta sněhem nebo ledem, může být nebezpečná. Samotný systém TCS nemůže zajistit dostatečnou trakci a i s jeho pomocí může dojít ke vzniku nehody. Pokud je vozovka pokryta vrstvou sněhu nebo ledu, používejte zimní pneumatiky nebo sněžové řetězy a snižte rychlost jízdy.

▼ Varovná kontrolka systému TCS/DSC



Tato varovná kontrolka se rozsvítí na několik sekund ve chvíli, kdy otočíte klíčkem ve spínači skříňce do polohy ON. Je-li systém TCS nebo DSC v činnosti, pak tato kontrolka bliká.

Pokud se rozsvítí a zůstane svítit, pak pravděpodobně došlo k poruše systému TCS, DSC nebo brzdového asistentu. V takovém případě nebude funkce těchto systémů správná a je třeba, abyste svůj vůz přistavili k autorizovanému opravci vozů Mazda.

POZNÁMKA

- Kromě blikání výstražné kontrolky zaslechnete jemný klepavý zvuk vycházející z motorového prostoru. Tento zvuk však signalizuje, že funkce systému TCS je správná.
- Při jízdě na kluzkém povrchu, jako je například čerstvý sníh, nebude možno (pokud je zapnut systém TCS) dosáhnout vysokých otáček motoru.

Startování a jízda

Systém řízení jízdní stability (DSC)

Systém řízení jízdní stability (DSC) společně s takovými systémy, jako jsou ABS a TCS*, reguluje brzdovou sílu a kroutidlo momentu motoru, čímž při jízdě na kluzkém povrchu nebo při prudkých výhybných manévrech stabilizuje boční pohyby vozidla, a zvyšuje tak jeho bezpečnost. Viz. systém ABS (str. 5-8) a TCS* (str. 5-22).

*model s pohonem 2WD

Systém DSC je funkční při rychlostech vyšších než 20 km/h.

⚠ VAROVÁNÍ

Systém DSC a nebezpečný způsob jízdy:
Systém DSCV nemůže eliminovat následky nebezpečné a bezohledné jízdy nepřiměřenou rychlostí, jízdy v těsné blízkosti za jiným vozidlem a aquaplaningu (snížení přilnavosti pneumatik k vozovce v důsledku vody na povrchu vozovky). I za jeho pomoci může dojít ke vzniku nehody. Z tohoto důvodu nikdy nespolehejte na systém DSC jako na záruku bezpečné jízdy.

Startování a jízda

▼ Varovná kontrolka systému TCS/DSC



Tato varovná kontrolka se rozsvítí na několik sekund ve chvíli, kdy otočíte klíčkem ve spínací skřínce do polohy ON. Je-li systém TCS nebo DSC v činnosti, pak tato kontrolka bliká.

Pokud se rozsvítí a zůstane svítit, pak pravděpodobně došlo k poruše systému TCS, DSC nebo brzdového asistentu. V takovém případě nebude funkce těchto systémů správná a je třeba, abyste svůj vůz přistavili k autorizovanému opravci vozů Mazda.

▼ Kontrolka DSC OFF

**DSC
OFF**

Tato kontrolka zůstane rozsvícena po dobu několika sekund po otočení klíče v zapalování do polohy ON:

Rovněž zůstane svítit ve chvíli, kdy je stisknut spínač DSC OFF a systém DSC je vypnut.

Pokud zůstane tato kontrolka svítit v okamžiku, kdy systém DSC nebyl vypnut, přistavte svůj vůz k autorizovanému opravci vozů Mazda. V systému DSC se pravděpodobně vyskytla porucha.

POZNÁMKA

V situaci, kdy je po nastartování motoru chladicí kapalina systému chlazení motoru extrémně nízká, je systém TCS automaticky vypnut. Současně bude svítit kontrolka DSC OFF, která však nesignalizuje žádný neobvyklý stav. Po zahájení motoru bude funkce systému TCS opět obnovena a tato kontrolka zhasne.

▼ Spínač DSC OFF

Stisknutím spínače DSC OFF systém DSC vypnete. Současně se rozsvítí kontrolka DSC OFF.

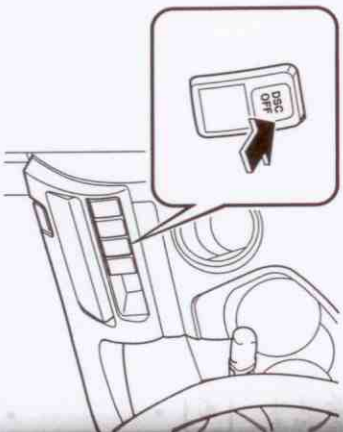

Dalším stisknutím tohoto spínače systém DSC opět zapnete. V takové chvíli se rozsvítí kontrolka DSC OFF.

POZNÁMKA

- **(model s pohonem 2WD)**
Je-li systém DSC zapnut a Vy se pokoušíte vyprostit uvázně vozidlo nebo vozidlo zapadlé do čerstvě napadlého sněhu, bude systém TCS (součást systému DSC) uveden do činnosti. Při sešlápnutí plynového pedálu nedojde ke zvýšení výkonu motoru a vyproštění vozidla může být obtížné. Pokud se tak stane, vypněte systém TCS/DSC.
- Je-li systém TCS/DSC ve chvíli, kdy je vypnut motor vozu, deaktivován, bude při sepnutí zapalování automaticky aktivován.
- Ponecháte-li systém TCS/DSC trvale zapnut, zajistí Vám nejvyšší možnou stabilitu.

Startování a jízda

Automatická regulace světlé výšky vozu

V okamžiku, kdy je v důsledku hmotnosti nákladu snížena světlá výška zadní části vozidla, bude tato výška během jízdy zvýšena prostřednictvím systému automatické regulace světlé výšky, čímž je nadále zajištěna stabilita vozu i vysoký jízdní komfort.

Výška zadní části vozidla může být zvýšena, jestliže je v zadní části vozu umístěn náklad o hmotnosti 140 – 300 kg.

POZNÁMKA

- Je-li hmotnost nákladu příliš malá, není třeba, aby byla zadní část vozu zvýšena.
- Zadní část vozidla není možno zvýšit, pokud hmotnost nákladu přesahuje 300 kg.
- Před zvýšením zadní části vozidla je třeba, aby ve směř vozidla ujelo 4-5 km a na dálnici 8-10 km. Tato vzdálenost se však může měnit v závislosti na charakteru nákladu a zatížení.
- Zadní část vozidla zůstane zvýšená i v okamžiku, kdy bude náklad vložěn. Po ujetí přibližně 0,4-0,5 km se zadní část vozidla opět sníží.

Sdružený přístroj a kontroly

Přístroje a ukazatele

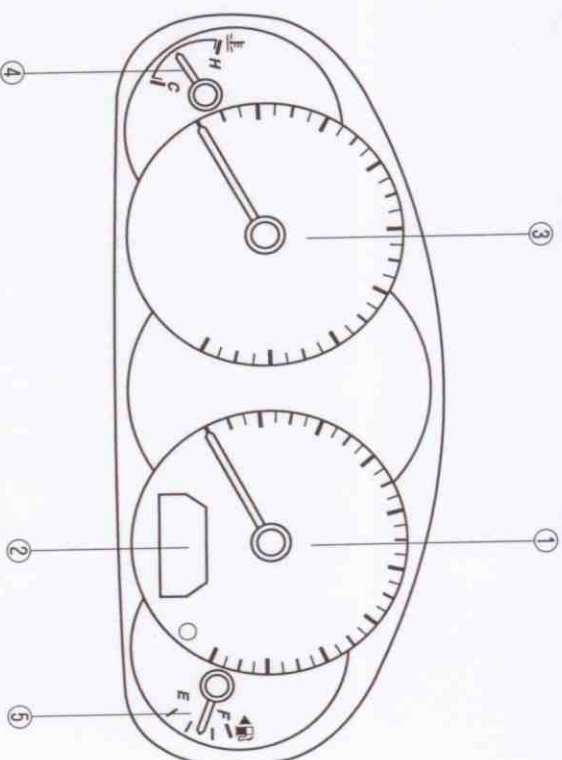

- 1 Rychloměr 5-28
- 2 Počítadlo celkové ujetých kilometrů a denní počítadlo 5-28
- 3 Otačkoměr 5-29
- 4 Teploměr chladící kapaliny motoru 5-29
- 5 Palivoměr 5-30

Sdružený přístroj a kontrolky

Sdružený přístroj a kontrolky

▼ Rychloměr

Rychloměr udává rychlost jízdy vozidla.

▼ Počítadlo celkově ujetých kilometrů a denní počítadlo ujetých kilometrů

Chcete-li změnit režim zobrazení stavu denního počítadla A na zobrazení stavu počítadla B, stiskněte přepínač. Zvolený režim bude poté zobrazen.

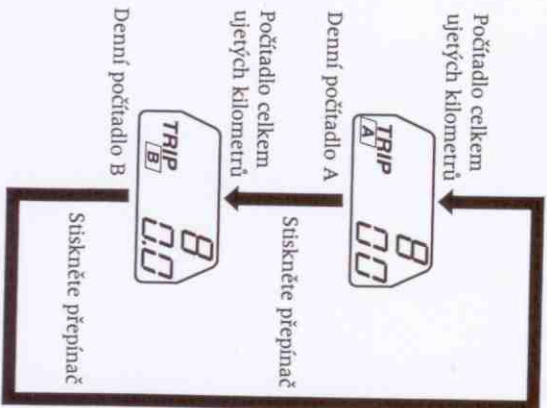
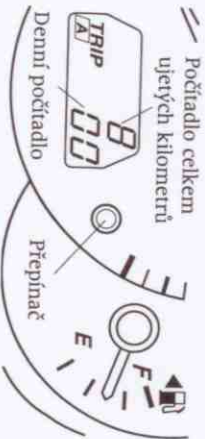

POZNÁMKA

Stav celkového počítadla a denního počítadla může být zobrazován následujícím způsobem pouze ve chvíli, kdy je klíč v zapalování v poloze ACC nebo LOCK.

- Spínač hlavních světlometů musí být v poloze ● nebo ◻.
- Stav počítadla je zobrazován ještě po dobu 10 minut od přepnutí klíče v zapalování z polohy ON do polohy ACC nebo LOCK.
- Stav počítadla je zobrazován po dobu 10 minut od otevření jakýchkoliv dveří vozu.

Počítadlo celkově ujetých kilometrů

Toto počítadlo zaznamenává celkový počet kilometrů, které Váš vůz ujel od svého uvedení do provozu.

Denní počítadlo ujetých kilometrů

Denní počítadlo ujetých kilometrů je schopno zaznamenávat celkovou vzdálenost dvou tras. Jednu zaznamenává denní počítadlo ujetých kilometrů A a druhou denní počítadlo B.

Například denní počítadlo ujetých kilometrů A může zaznamenávat vzdálenost od počátku trasy a denní počítadlo ujetých kilometrů B může zaznamenávat vzdálenost od posledního tankování paliva.

Je-li zvolen režim denního počítadla A, pak dalším stisknutím tlačítka během 1 sekundy můžete přepnout do režimu denního počítadla ujetých kilometrů B.

Je-li zvolen režim denního počítadla A, bude na displeji zobrazeno TRIP A. Pokud je zvolen režim denního počítadla B, bude na displeji zobrazeno TRIP B.

Denní počítadlo ujetých kilometrů zazna-

menává celkovou vzdálenost, kterou vůz urazil od posledního vynulování tohoto počítadla. Vynulování počítadla na stav „0,0“ provedete stisknutím přepínače po dobu delší než 1 sekunda. Toto počítadlo lze používat k sledování délky tras a k určování spotřeby paliva.

POZNÁMKA

- Pouze denní počítadla zaznamenávají vzdálenost jednohlavých tras v desetinách kilometrů.
- Denní počítadla budou vymazána, pokud:
 - Bude přerušena dodávka napětí (přepálení pojistky, odpojení akumulátoru vozidla).
 - Vozidlo ujelo vzdálenost delší než 999,9 kilometrů.

▼ Otáčkoměr

Otáčkoměr udává počet otáček motoru v úsecích za minutu (RPM - ot./min. x 1000).

Zážehový motor

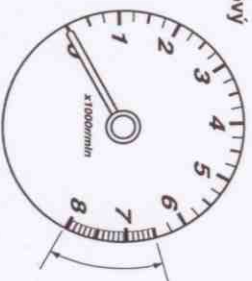

Vznětový motor



⚠ UPOZORNĚNÍ

Nezvyšujte otáčky motoru tak, aby ručička otáčkoměru vstoupila do ČERVENÉHO POLE. V opačném případě by mohlo dojít k vážnému poškození motoru.

▼ Teploměr chladicí kapaliny

Tento přístroj zobrazuje teplotu chladicí kapaliny motoru.



Pokud ručička přístroje překročí hodnotu běžné teploty a přiblíží se ke značce H, signalizuje přehřátí motoru.

⚠ UPOZORNĚNÍ

Jízda s přehřátým motorem může mít za následek jeho vážné poškození (viz strana 7-16).

Sdružený přístroj a kontrolky

▼ Palivoměr

Palivoměr Vás informuje o množství paliva v nádrži Vašeho vozu. Doporučujeme Vám, abyste neustále udržovali alespoň 1/4 objemu paliva. Jakmile se rozsvítí výstražná kontrolka nízké hladiny paliva v nádrži, nebo pokud ručička dosahuje ke značce E, co nejdříve dotankujte.

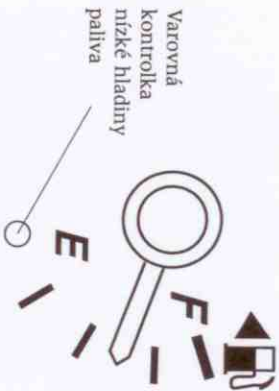

▼ Osvětlení přístrojové desky

Je-li spínač hlavních světlometů v poloze ● nebo ☐, můžete otačením regulátoru upravit intenzitu osvětlení přístrojové desky.

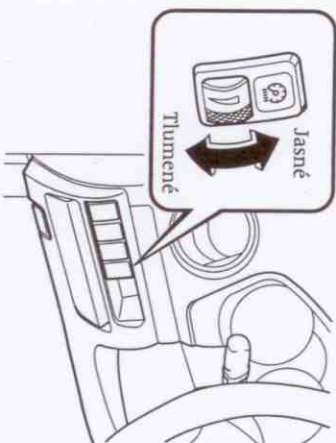

Varovné/indikační kontrolky a zvukové signály

Varovné /indikační kontrolky

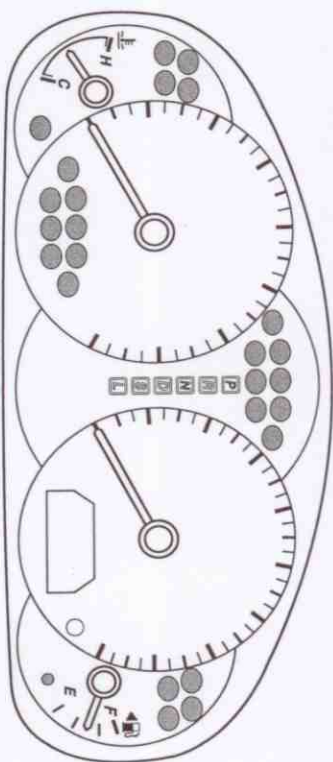

Varovné/indikační kontrolky jsou umístěny na všech zvyražených plochách.

Symbol	Varovná/indikační kontrolka	Strana
	Varovná kontrolka brzdového systému	5-33
	Varovná kontrolka systému dobíjení	5-35
	Varovná kontrolka tlaku motorového oleje	5-35
	Varovná kontrolka emisního a palivového systému motoru	5-35
	Varovná kontrolka systému ABS	5-36
	Varovná kontrolka bezpečnostních vzduchových vaků /předepínačů bezpečnostních pásů	5-37
	Varovná kontrolka nízké hladiny paliva	5-38

Varovné/indikační kontrolky a zvukové signály

Symbol	Varovná/indikační kontrolka	Strana
	Varovná kontrolka bezpečnostních pásů	5-38
	Varovná kontrolka otevřených dveří vozu	5-38
	Varovná kontrolka usazovací nádtžky (vznětové motory)	5-38
	Varovná kontrolka nízké hladiny kapaliny v ostitřkovačích	5-39
4WD	Varovná kontrolka systému 4WD	5-39
AT	Varovná kontrolka automatické převodovky	5-39
	Indikační kontrolka zabezpečení vozu	5-40
	Indikační kontrolka dálkových světlometů	5-40
	Indikační kontrolka předních mlhových světel	5-40
	Indikační kontrolka zadních mlhových světel	5-40
HOLD	Indikační kontrolka režimu HOLD	5-40
	Indikační kontrolka polohy páky voliče	5-41
	Indikační kontrolka žhavení	5-41
	Varovná kontrolka systému TCS/DSC	5-41
DSC OFF	Indikační kontrolka DSC OFF	5-41
CRUISE MAIN	Indikační kontrolka aktivace tempomatu	5-42
CRUISE	Indikační kontrolka udržování konstantní rychlosti	5-42

Varovné/indikační kontrolky a zvukové signály

▼ Varovná kontrolka brzdového systému



Tato varovná kontrolka plní následující funkce:

Upozornění na zataženou parkovací brzdou

Kontrolka se rozsvítí, jestliže je zatažena parkovací brzda a klíč je ve spínači skříňce v poloze START nebo ON. Výstražná kontrolka zhasne po úplném uvolnění parkovací brzdy.

Upozornění na nízkou hladinu brzdové kapaliny/varování systému EBD

Pokud po úplném odbrzdění ruční brzdy zůstane varovná kontrolka brzdového systému svítit, znamená to, že se v brzdovém systému vyskytla porucha. Sjeďte mimo vozovku a zaparkujte vůz na bezpečném místě.

Upozornění na nízkou hladinu brzdové kapaliny

Povšimněte si, zda pedál brzdy nepracuje s větším odporem, než je obvyklé, nebo zda není bližší podlaže. V obou případech bude prodloužena brzdná dráha vozidla.

1. Ve chvíli, kdy je vypnut motor vozu, neprodleně zkontrolujte hladinu brzdové kapaliny. Je-li třeba, doplňte ji na požadovanou úroveň (viz strana 8-14).
2. Po doplnění brzdové kapaliny opět zkontrolujte výstražnou kontrolku.

Pokud varovná kontrolka nadále svítí, nebo pokud brzdy nefungují správně, odstavte vozidlo a nepoužívejte jej. Nechejte její odříznout k autorizovanému opravci vozů Mazda.

Brzdový systém nechejte co nejdříve zkontrolovat i v případě, kdy varovná kontrolka zhasne.

Varování systému elektronického rozdělování brzdné síly (EBD)

Pokud řídící jednotka systému EBD zaregistruje, že některý z jejích komponentů nepracuje správně, rozsvítí se varovná kontrolka brzdového systému. V takovém případě se současně rozsvítí varovná kontrolka systému ABS (str. 5-32).

⚠ VAROVÁNÍ

Varovná kontrolka brzdového systému: Jízda s rozsvícenou varovnou kontrolkou brzdového systému je nebezpečná. Signalizuje, že brzdy vozidla nepracují správně a že kdykoliv mohou zcela selhat. Nejezděte vozidlem, jehož varovná kontrolka brzd svítí, kontaktujte autorizovaného opravce vozů Mazda a co nejdříve nechejte brzdy vozu zkontrolovat.

Současné rozsvícení kontrolky systému ABS a brzdového systému:

Pokud svítí současně kontrolka ABS a brzdového systému, je jízda takovým vozidlem velmi nebezpečná. Pokud obě kontrolky svítí, mohou se zadní kola při náhlém brzdění zahlokovat mnohem rychleji než za běžných okolností. V takovém případě s vozem nejezděte a co nejdříve nechejte brzdový systém zkontrolovat u autorizovaného opravce vozů Mazda.

Varovné/indikační kontrolky a zvukové signály

Varování podtlakového posilovače brzd

POZNÁMKA

Je-li brzdový pedál rychle a opakovaně sešlapován, může se varovná kontrolka na několik sekund rozsvítit, což je způsobeno momentálním snížením podtlaku v posilovači. V takovém případě nesignalizuje žádný problém.

Pokud se kontrolka rozsvítí za chodu motoru, postupujte následovně:

1. Opatrně zaparkujte stranou provozu na vozovce.
2. Vypněte motor.
3. Ujistěte se, zda nebyla zatížena parkovací brzda.
4. Zkontrolujte hladinu brzdové kapaliny.
5. Zkontrolujte hnací řemen vakuové pumpy, jeho předpětí nebo poškození.

▼ Varovná kontrolka systému dobíjení akumulátoru



Tato kontrolka se rozsvítí ve chvíli, kdy otočíte klíč v zapalování do polohy ON, a zhasne po nastartování motoru.

Pokud se tato kontrolka rozsvítí během jízdy vozidla, pak signalizuje chybnou funkci alternátoru nebo systému dobíjení akumulátoru. V takovém případě sjeďte vozidlem mimo vozovku a zaparkujte jej na bezpečném místě stranou od silničního provozu. Kontaktujte autorizovaného opravce vozů Mazda.

⚠ UPOZORNĚNÍ

Nepokračujte v jízdě, pokud svítí varovná kontrolka systému dobíjení.

Varovné/indikační kontrolky a zvukové signály

▼ Varovná kontrolka tlaku oleje



Tato varovná kontrolka signalizuje nízký tlak oleje v motoru.

Rozsvítí-li se tato kontrolka během jízdy:

1. Sjeďte k okraji vozovky a zaparkujte vůz na bezpečném místě stranou od silničního provozu.
2. Vypněte motor a zkontrolujte hladinu oleje v motoru (viz strana 8-12). Je-li nízká, olej doplňte.
3. Varovnou kontrolku opět zkontrolujte.

Pokud varovná kontrolka stále svítí i po doplnění oleje, nechtejте vůz odčínout do nejbližšího autoservisů nebo k autorizovanému opravci vozů Mazda.

⚠ UPOZORNĚNÍ

Nestartujte motor vozu, je-li nízký tlak oleje. Mohlo by dojít k rozsáhlému poškození motoru.

▼ Varovná kontrolka palivového a emisního systému motoru



Pokud se tato kontrolka rozsvítí během jízdy, došlo pravděpodobně v systému Vašeho vozidla k závadě. Je velmi důležité, abyste si zapamatovali, za jakých okolností se kontrolka rozsvítla, a konzultovali tuto záadu s autorizovaným opravcem vozů Mazda.

Varovná kontrolka palivového a emisního systému motoru se může rozsvítit v následujících případech:

- Hladina paliva v palivové nádrži byla příliš nízká nebo nádrž byla zcela vyčerpána.
- V elektrickém systému motoru vznikla závada.
- Závada vznikla v systému řízení emisí motoru.

Pokud varovná kontrolka palivového a emisního systému motoru nepřetržitě bliká, snižte rychlost jízdy a co nejdříve kontaktujte autorizovaného opravce vozů Mazda.

Varovné/indikační kontroly a zvukové signály

▼ Varovná kontrolka systému ABS



Tato varovná kontrolka se rozsvítí na několik sekund ve chvíli, kdy přepnete klíč ve spínač skříňce do polohy ON.

Pokud kontrolka zůstala svítit během jízdy, indikuje, že řidič jednotka ABS zjistila chybnou funkci systému. V takovém případě bude brzdový systém vozu fungovat stejně, jako by vozidlo systémem ABS vybaveno nebylo.

Jakmile taková situace nastane, kontaktujte autorizovaného opravce vozů Mazda co nejdříve.

▲ VAROVÁNÍ

Varovná kontrolka systému ABS a brzdového systému svítí současně. Jízda s rozsvícenou varovnou kontrolkou systému ABS a současně s kontrolkou brzdového systému může být nebezpečná. Svítí-li obě kontrolky současně, mohou se kola zadní nápravy zablokovat při nouzovém zastavení rychleji, než za běžných okolností. Pokud svítí obě výstražné kontrolky zároveň, nechte brzdy svého vozu co nejdříve prohlédnout u autorizovaného opravce vozů Mazda.

POZNÁMKA

Pokud je akumulátor Vašeho vozu vybitý a Vy provádíte startování pomocí startovacích kabelů, bude motor běžet v nepravděpodobných otáčkách, přičemž se současně rozsvítí varovná kontrolka ABS. Je to způsobeno nedostatečnou kapacitou akumulátoru a neznamená to problém v systému ABS. Co nejdříve dobijte akumulátor svého vozu.

Varovné/indikační kontroly a zvukové signály

▼ Varovná kontrolka bezpečnostních vzduchových vaků/předepínačů bezpečnostních pásů



Pokud je systém bezpečnostních vaků/předepínačů bezpečnostních pásů v pořádku, rozsvítí se tato varovná kontrolka, jakmile přepnete klíček ve spínač skříňce do polohy ON nebo po nastartování motoru. Kontrolka automaticky zhasne asi po 6 sekundách.

Chybná funkce systému je indikována tak, že varovná kontrolka stále bliká, svítí, nebo se vůbec nerozsvítí. Pokud nastane jedna z těchto alternativ, obraťte se co nejdříve na autorizovaného opravce vozů Mazda. Systém by v takovém případě nemusel být během nehody funkční.

Varovné/indikační kontrolky a zvukové signály

VAROVÁNÍ

Údržba systému bezpečnostních vzduchových vaků/předeplňací bezpečnostních pásů vlastními silami:

Údržba nebo opravy systému prováděné vlastními silami jsou nebezpečné. Mohlo by dojít k náhodné aktivaci bezpečnostních vzduchových vaků/předeplňací bezpečnostních pásů nebo k poškození jejich funkce. To může být příčinou vážných zranění. Opravy a servis vždy svěťte autorizovanému opravci vozů Mazda.

▼ Varovná kontrolka nízké hladiny paliva v nádrži

Varovná kontrolka nízké hladiny paliva v nádrži



Tato varovná kontrolka umístěná na palivoměrů signalizuje, že palivová nádrž bude v krátké době zcela prázdná.

V takovém případě co nejdříve dotankujte.

▼ Varovná kontrolka bezpečnostních pásů



Pokud ve chvíli, kdy je klíč v zapalování otočen do polohy ON, není řidič připevněn bezpečnostním pásem, rozsvítí se tato varovná kontrolka a zhasne ve chvíli, kdy si řidič svůj bezpečnostní pás zapne.

Pokud systém nepracuje správně, kontaktujte autorizovaného opravce vozů Mazda.

▼ Varovná kontrolka otevřených dveří



Tato kontrolka se rozsvítí ve chvíli, kdy některé z dveří vozu nejsou řádně zavřeny.

▼ Varovná kontrolka usazovací nádržky (vznětové motory)



Palivový filtr pracuje také jako sedimentační nádržka, kde dochází k odlučování vody z paliva.

Pokud se zde nahromadí přibližně 0,05 litru vody, pak se tato kontrolka rozsvítí.

Jakmile se tak stane, vyčerpějte vodu z palivového filtru (str. 8-21).

Varovné/indikační kontrolky a zvukové signály

POZNÁMKA

- Ve chvíli, kdy bude blikat kontrolka TCS, bude z motorového prostoru vycházet slabý přerušovaný zvuk. Tento zvuk indikuje správnou funkci systému TCS.
- Na kluzkém povrchu, jako je například čerstvý sníh, nebude při aktivovaném systému TCS možné dosáhnout vysokých otáček motoru.

▼ Varovná kontrolka DSC



Tato varovná kontrolka se rozsvítí na několik sekund po otočení klíče v zapalování do polohy ON. Ve chvíli, kdy je systém DSC v činnosti, tato kontrolka bliká.

Pokud tato kontrolka zůstane svítit, kontaktujte autorizovaného opravce vozů Mazda. V systému řízení jízdní stability se mohli vyskytnout problémy a jeho funkce nemusí být správná. V takovém případě přistavte svůj vůz k autorizovanému opravci vozů Mazda.

▼ Varovná kontrolka nízké hladiny kapalin v oštrikovači (s oštrikovačem hlavních světlometů)



Tato výstražná kontrolka připomíná, že v nádržece oštrikovače je již malé množství kapaliny. V takovém případě kapalinu doplňte (str.8-18).

▼ Varovná kontrolka automatické převodovky

AT

Tato varovná kontrolka zůstane svítit po dobu několika sekund po otočení klíče v zapalování do polohy ON.

Tato kontrolka se rozsvítí ve chvíli, kdy v systému převodovky nastal problém.

UPOZORNĚNÍ

Pokud kontrolka automatické převodovky bliká, vznikl problém v jejím elektrickém systému. Dalším pokračováním v jízdě Vaším vozem Mazda za těchto okolností může dojít k poškození převodovky. Co nejdříve kontaktujte autorizovaného opravce vozů Mazda.

▼ Varovná kontrolka systému 4WD (pohonu všech čtyř kol)

4WD

Po otočení klíče v zapalování do polohy ON zůstane tato varovná kontrolka několik sekund svítit.

Za následujících podmínek bude tato varovná kontrolka svítit nebo blikat:

- Pokud se v systému 4WD vyskytne závada, bude tato kontrolka svítit.
- Je-li teplota oleje v diferenciálu nadměrně vysoká, bude kontrolka blikat.
- Blikat bude také v případě, kdy je rychlost otáčení předních a zadních kol trvale velmi rozdílná, například při vyprošťování zapadlého vozidla.

Varovné/indikační kontroly a zvukové signály

Pokud varovná kontrolka 4WD svítí:

Pokud varovná kontrolka režimu 4WD svítí, kontaktujte autorizovaného opravce vozů Mazda.

Pokud varovná kontrolka 4WD bliká:

Zaparkujte vozidlo na bezpečném místě a vypněte motor. Po krátké chvíli motor opět nastartuje – pokud kontrolka přestala blikat, můžete pokračovat v jízdě. Pokud nadále bliká, kontaktujte autorizovaného opravce vozů Mazda.

VAROVÁNÍ

Protížení kol:

Protížení kola, které při uvíznutí nebo zapadnutí nemá kontakt s pevným povrchem, je nebezpečné. Niaci jednohola tím bude výrazně ovlivněna a unik oleje nebo žár, který může být pohonnou jednotkou vyzářován, může být příčinou nehody. Proto nikdy neroztáčejte kolo, které není v kontaktu s povrchem.

▼ Kontrolka zabezpečení vozidla



Tato kontrolka začne blikat každé 2 sekundy ve chvíli, kdy je klíč v zapalování otočen z polohy ON do polohy ACC a současně je aktivován systém imobilizéru.

Její blikání ustane, pokud otočíte správný klíč v zapalování do polohy ON.

Současně dojde k deaktivaci systému imobilizéru, kontrolka se rozsvítí na dobu 3 sekund a poté zhasne.

Není-li možné nastartovat motor pomocí správného klíče a kontrolka zabezpečení neustále bliká nebo svítí, je systém nefunkční. V takovém případě kontaktujte autorizovaného opravce vozů Mazda.

▼ Kontrolka dálkových světlometů



Tato kontrolka signalizuje jednu ze dvou skutečností:

- Zapnutí dálkových světel.
- Páčka pro ukazatele směru je v poloze „světlé houkačky“.

▼ Kontrolka předních mlhových světel



Tato kontrolka svítí, jsou-li zapnuty přední mlhovky.

▼ Kontrolka zadního mlhového světla



Tato kontrolka svítí, je-li zapnuta zadní mlhovka.

▼ Kontrolka režimu HOLD

HOLD

Varovné/indikační kontroly a zvukové signály

Tato kontrolka se rozsvítí, jakmile aktivujete režim - HOLD.

UPOZORNĚNÍ

Pokud kontrolka HOLD bliká, vznikla závada v elektrickém systému převodovky. Dalším pokračováním v jízdě může být zapříčiněno poškození převodovky Vašeho vozu. V takovém případě kontaktujte autorizovaného opravce vozů Mazda co nejdříve.

▼ Indikační kontrolka polohy páky voliče

Je-li klíč v zapalování v poloze ON, pak tato kontrolka signalizuje polohu zvoleného převodového stupně.

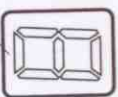

Ukazatel zařazeného převodového stupně

Indikátor zařazeného rychlostního stupně (AT Sport 4WD)

Je-li páka voliče automatické převodovky v poloze D nebo M, bude zobrazeno číslo zvoleného rychlostního stupně.

▼ Indikační kontrolka žhavení



Tato kontrolka se rozsvítí po otočení klíče v zapalování do polohy ON.

Zhasne ve chvíli, kdy je žhavicí svíčka dostatečně předehřátá.

▼ Varovná kontrolka systému TCS/DSC



Tato varovná kontrolka se na několik sekund rozsvítí ve chvíli, kdy otočíte klíčem ve spínací skřínce do polohy ON. Bliká v okamžiku, kdy je systém TCS nebo DSC v činnosti.

Pokud se rozsvítí a zůstane svítit, pak se pravděpodobně v systému TCS, DSC nebo brzdového asistentu vyskytla porucha a jejich funkce nebude správná. V takovém případě přistavte svůj vůz k autorizovanému opravci vozů Mazda.

▼ Indikační kontrolka DSC OFF

DSC OFF

Tato kontrolka zůstane na několik sekund rozsvícená po otočení klíče v zapalování do polohy ON. Rovněž se rozsvítí při stisknutí spínače DSC OFF, kdy dojde k deaktivaci systému DSC.

Varovné/indikační kontroly a zvukové signály

Pokud zůstane kontrolka svítit v situaci, kdy systém DSC nebyl deaktivován, přistavte vozidlo k autorizovanému opravci vozů Mazda. V systému řízení jízdní stability mohla vzniknout závada.

POZNÁMKA

Po nastartování motoru ve chvíli, kdy je teplota chladicí kapaliny extrémně nízká, je systém TCS automaticky vypnut. V takové situaci zůstane kontrolka DSC OFF nadále rozsvícená, nesignalizuje však žádnou závadu. Jakmile se teplota motoru zvýší, bude funkce systému TCS obnovena a tato kontrolka zhasne.

▼ Indikační kontrolka aktivace systému tempomatu

CRUISE MAIN

Tato kontrolka se rozsvítí ve chvíli, kdy je stisknut spínač ON/OFF a systém tempomatu je aktivován.

▼ Kontrolka udržování konstantní rychlosti jízdy

CRUISE

Tato kontrolka se rozsvítí po zadání konstantní rychlosti jízdy.

Zvuková signalizace

▼ Varovná signalizace bezpečnostních pásů

Pokud řidič není připoután bezpečnostním pásem a vozidlo překročí rychlost 8 km/h, začne po dobu 2 minut znít varovný zvukový signál.

▼ Upozornění na rozsvícené vnější osvětlení vozu

Je-li rozsvíceno vnější osvětlení vozu a klíč je vyjmut ze zapalování, pak se po otevření dveří řidiče ozve zvukový signál.

Ovládání osvětlení vozu

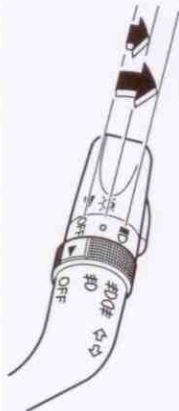

▼ Hlavní světlomety

Hlavní světlomety zapnete otočením ovladače na konci ovládací páčky.

Poloha páčky	OFF	●	☰
Hlavní světlomety	Vypnuty	Vypnuty	Zapnuty
Koncová světa			
Parkovací světa	Vypnuta	Zapnuta	Zapnuta
Osvětlení registrační značky			

POZNÁMKA

Chcete-li předejít zbytečnému vybití svého akumulátoru, nenechávejte osvětlení vozidla svítit ve chvíli, kdy je motor vypnutý.

Xenonové výbojky hlavních světlometů (některé modely)

Potkávací světa hlavních světlometů jsou vybavena xenonovými výbojkami, které produkují bílé světlo osvětlující široký prostor.

Spínače a ovládací prvky

VAROVÁNÍ

Výměna xenonové výbojky:

Výměna xenonových výbojek vlastními silami může být nebezpečná. Jelikož tyto výbojky vyžadují přívod vysokého napětí, můžete při nesprávné manipulaci s nimi utrpět elektrický šok. Proto xenonovou výbojku sami nevyměňujte. Je-li její výměna nutná, kontaktujte autorizovaného opravce vozů Mazda.

POZNÁMKA

Pokud hlavní světlomet bliká nebo slaběne intenzita osvětlení, může být životnost žárovky u konce a je třeba provést její výměnu. V takovém případě kontaktujte autorizovaného opravce vozů Mazda.

▼ Upozornění na rozsvícené vnější osvětlení vozu

Je-li rozsvíceno vnější osvětlení vozu a je vyjmut klíč ze zapalování, ozve se po otevření dveří řidiče zvukový signál.

▼ Dálková světa

Přepnutí na dálková světa provedete stlačení ovládací páčky směrem vpřed. Přitlačení páčky směrem k sobě přepnete zpět na potkávací světa.

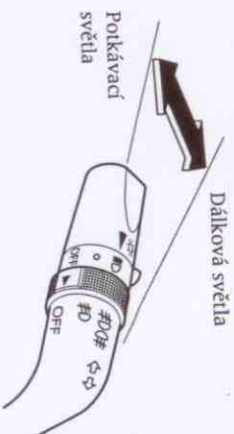

Spínače a ovládací prvky

▼ Světelná houkačka

Chcete-li hlavní světlomety použít jako „světelnou houkačku“, přitáhněte ovládací páčku směrem k sobě. Pro tuto funkci není třeba, aby byl zapnut spínač hlavních světlometů. Ovládací páka se po uvolnění automaticky vrátí do své původní polohy.

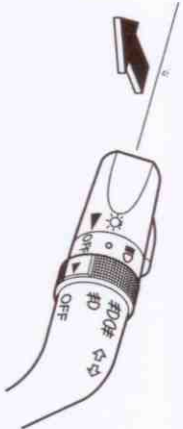

▼ Korekce sklonu hlavních světlometů

Počet cestujících ve voze a hmotnost nákladu v zavazadlovém prostoru mají vliv na sklon hlavních světlometů.

S xenonovými výbojkami

Sklon hlavních světlometů bude automaticky upraven po jejich rozsvícení.

Bez xenonových výbojek

Pomocí korektoru sklonu hlavních světlometů lze tento úhel upravit.

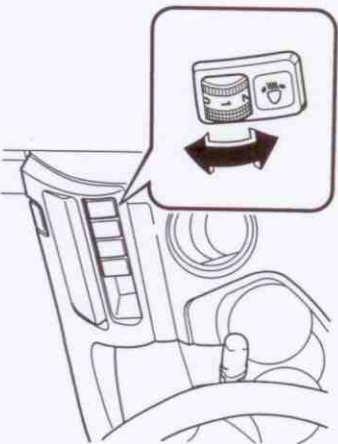

Při úpravě správného sklonu se řídte následujícími tabulkou.

Řidič	Přední sedadla		Náklad	Poloha spínače
	Spojovací	Zadní sedadla		
X	-	-	-	0
X	X	-	-	0
X	X	X	-	1
X	X	X	X	2
X	-	-	X	3

X: Ano -; Ne

(Model kombi se systémem automatické regulace světlé výšky)

POZNÁMKA

(Model se systémem automatické regulace světlé výšky)

Je-li do zavazadlového vozu uložen náklad, sníž se zadní část vozidla. Po krátké jízdě systém automatické regulace světlé výšky tuto zadní část vozu opět zvýší. Údaje následující tabulky využijte pro nastavení správné polohy korektoru.

Řidič	Přední sedadla		Náklad	Poloha spínače
	Spojovací	Zadní sedadla		
X	-	-	-	0
X	X	-	-	0
X	X	X	-	1
X	X	X	X	2
X	-	-	X	3

X: Ano -; Ne

▼ Režim denního osvětlení

V některých zemích je předepsáno, aby jedoucí vozidla měla ve dne zapnutu tzv. denní osvětlení.

Denní osvětlení je zapnuto automaticky, jakmile přepnete klíček ve spínači skříňce do polohy ON.

Vypnuto je automaticky po zapnutí parkovacích světel.

Signalizace změny směru jízdy a změny jízdního pruhu

▼ Ukazatele směru jízdy

Posuňte ovládací páčku ukazatelů směrem dole (při odbočování vlevo) nebo směrem vzhůru (při odbočování vpravo). Signalizace změny směru je po dokončení odbočování automaticky zrušena.

Pokud ukazatel i kontrolka směru jízdy na přístrojové desce stále bliká i po dokončení odbočování, vraťte páčku do výchozí polohy ručně.

Ukazatel změny jízdního pruhu doprava

Vypnuto

Ukazatel změny jízdního pruhu doleva

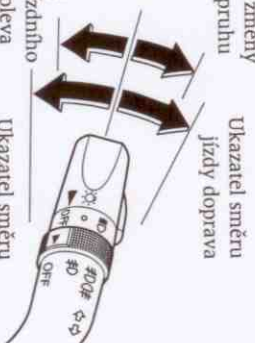

Zelené kontrolky na přístrojové desce indikují, který ukazatel směru je právě v činnosti.

Signalizace změny jízdního pruhu

Posuňte ovládací páčku ve směru změny jízdního pruhu tak, aby začal blikat indikátor směrového světla, a podržte ji po dobu manévru v této poloze. Po uvolnění se ovládací páčka automaticky vrátí do polohy „vypnuto“.

POZNÁMKA

Pokud kontrolka ukazatele směru jízdy na přístrojové desce stále svítí (neblíká), nebo pokud bliká jinou frekvencí, než je běžné, může být spálená některá ze žárovek ukazatele směru.

Spínače a ovládací prvky

Přední mlhová světla

Mlhová světla zlepšují Vaš vzhled i viditelnost Vašeho vozu.

▼ Typ A (se zadním mlhovým světlometem)

Chcete-li zapnout přední mlhová světla, otočte jejich spínač do polohy $\#D$ nebo $\#D$ $\#E$. Spínač hlavních světlometů však musí být v poloze \bullet nebo \ominus .

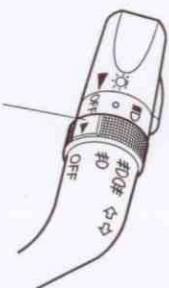

Spínač mlhových světlometů

Pokud je chcete vypnout, otočte spínač mlhových světlometů do polohy OFF (vypnuto) nebo přepněte spínač hlavních světlometů do polohy OFF (vypnuto).

POZNÁMKA

- Je-li spínač v poloze $\#D$ $\#E$, bude rozsvícen současně i zadní mlhový světlomet.
- Spínač mlhových světlometů nelze otočit do polohy $\#D$ $\#E$ ve chvíli, kdy je spínač hlavních světlometů v poloze OFF (vypnuto).
- Je-li spínač hlavních světlometů přepínán do polohy OFF ve chvíli, kdy je spínač mlhových světlometů v poloze $\#D$ $\#E$, bude spínač mlhových světlometů automaticky přepnut do polohy $\#D$.

Spínače a ovládací prvky

▼ Typ B (bez zadního mlhového světlometu)

Přední mlhové světlometry rozsvítíte otočením přepínače do polohy #D. Spínač hlavních světlometů však musí být v poloze ● nebo ㊦.

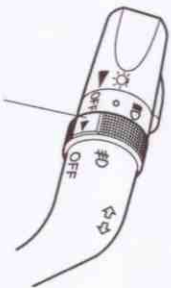

Spínač mlhových světlometů

Pokud hodláte mlhové světlometry vypnout, přepněte jejich spínač nebo spínač hlavních světlometů do polohy OFF (vypnuto).

Zadní mlhové světlo

Zadní mlhové světlo zajišťuje lepší viditelnost Vašeho vozu.

▼ Typ A (s předními mlhovými světlometry)

Pokud chcete zapnout zadní mlhový světlomet, přepněte spínač mlhových světlometů do polohy #D ㊦. Spínač hlavních světlometů však musí být v poloze ㊦ nebo ●.

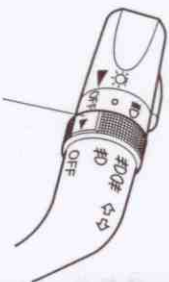

Spínač mlhových světlometů

Hodláte-li zadní mlhové světlo vypnout, přepněte spínač mlhových světlometů nebo hlavních světlometů do polohy OFF (vypnuto).

POZNÁMKA

- Zadní mlhové světlo může být rozsvíceno pouze ve chvíli, kdy jsou rozsvícena přední mlhová světla.
- Spínač mlhových světlometů nelze otočit do polohy #D ㊦ ve chvíli, kdy je spínač hlavních světlometů v poloze OFF (vypnuto).
- Je-li spínač hlavních světlometů přepínán do polohy OFF (vypnuto) ve chvíli, kdy je spínač mlhových světlometů v poloze #D ㊦, bude spínač mlhových světlometů automaticky přepnut do polohy #D.

▼ Typ B (bez předních mlhových světlometů)

Pokud chcete zapnout zadní mlhový světlomet, přepněte spínač mlhových světlometů do polohy ㊦. Spínač hlavních světlometů však musí být v poloze ㊦.

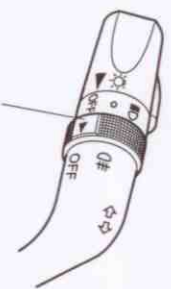

Spínač mlhových světlometů

Hodláte-li zadní mlhové světlo vypnout, přepněte spínač mlhových světlometů nebo hlavních světlometů do polohy OFF (vypnuto).

POZNÁMKA

- Spínač mlhových světlometů nelze otočit do polohy ㊦ ve chvíli, kdy je spínač hlavních světlometů v poloze ● nebo OFF (vypnuto).
- Je-li spínač hlavních světlometů přepínán do polohy OFF (vypnuto) ve chvíli, kdy je spínač mlhových světlometů v poloze ㊦, bude spínač mlhových světlometů automaticky přepnut do polohy OFF (vypnuto).

Spínače a ovládací prvky

Stěrače a ostříkovače čelního skla

Klíč v zapalování musí být v poloze ON.

⚠ VAROVÁNÍ

Zamrzání kapalinu ostříkovače:
Použití ostříkovačů čelního skla při teplotách pod bodem mrazu je nebezpečné. Kapalina ostříkovače může na čelním skle zamrznout, a omezit tak Vaš vnitřek z vozidla. Následkem může být i nehoda. Nepoužívejte ostříkovač do té doby, dokud nedojde k prohřátí čelního skla.

POZNÁMKA

Protože by ztěžklý sníh a led na čelním skle mohl poškodit raménka stěračů, je motor stěračů chráněn jističem. Tento mechanismus tímto stěračů automaticky zastaví, avšak pouze na dobu asi 5 minut.

Pokud taková situace nastane, přepněte spínač stěračů do polohy vypnuto, odstavte vůz na bezpečném místě stranou od silničního provozu a očistěte sklo od sněhu a ledu. Po úplném pět minut opět spusťte funkci stěračů, která by již měla být v pořádku. Pokud se tak nestane, obraťte se co nejdříve na autorizovaného opravce vozů Mazda.

Spínače a ovládací prvky

▼ Stěrače čelního skla

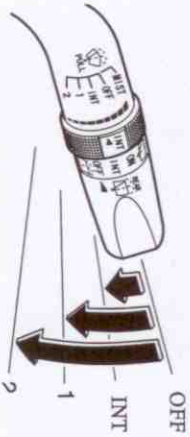

Stěrače se spouštějí posunutím ovládací páčky směrem dolů.

INT - Intervalové stírání (cyklovač)

1 - Běžná rychlost

2 - Vyšší rychlost

Nastavitelná délka intervalu cyklovače stěračů

Posuníte páčku do polohy INT a pomocí kruhového ovladače upravte délku jednotlivých intervalů.

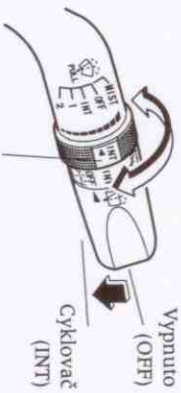

Ovladač pro úpravu intervalu stírání

POZNÁMKA

(pouze vozidla vybavená touto funkcí)

Je-li rychlost jízdy vozidla 20 km/h nebo nižší, bude v závislosti na rychlosti interval stěračů čelního skla automaticky prodloužen bez ohledu na jeho nastavení, čímž je zabráněno zbytečné činnosti stěračů.

Stírání „jedním dotykem“

Chcete-li čelní sklo setřít jedním stíracím cyklem, posuňte ovládací páčku nahoru do polohy MIST.

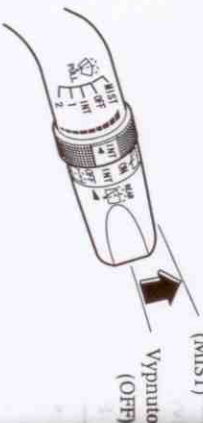

Stírání jedním dotykem (MIST)

Vypnutí (OFF)

▼ Ostříkovač čelního skla

Pokud hodláte použít ostříkovač čelního skla, přitáhněte ovládací páčku stěračů směrem k sobě a držte ji.

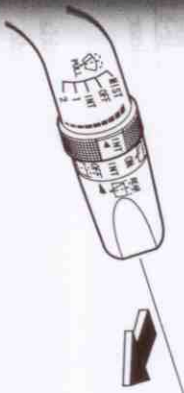

POZNÁMKA

Je-li spínač stěračů v poloze OFF nebo INT, budou v činnosti pouze po dobu, dokud nebude ovládací páčka uvolněna.

Pokud nejsou ostříkovače funkční, zkontrolujte hladinu kapaliny v nádržce (str. 8-18). Je-li kapaliny dostatek, kontaktujte autorizovaného opravce vozů Mazda.

Spínače a ovládací prvky

Stěrač a ostříkovač zadního skla

Klíč v zapalování musí být v poloze ON.

▼ Stěrač zadního skla



Ostříkovač (ON)

(INT)

(OFF)

Ostříkovač

Činnost stěrače zadního skla spustíte pomocí otočného spínače.

ON - Běžný chod

INT - Intervalové stírání (cyklovač)

▼ Ostříkovač zadního skla

Chcete-li použít ostříkovač zadního skla, přepněte otočný spínač do polohy . Po uvolnění otočného spínače bude ostříkovač vypnut.

POZNÁMKA

Spínač ostříkovače má dvě polohy: horní a dolní. V dolní poloze nebude spuštěna činnost stěrače zadního skla.

Pokud ostříkovač zadního skla nefunguje, zkontrolujte hladinu kapaliny v jeho nádržce (str. 8-18). Je-li množství kapaliny dostatečné a ostříkovač přesto nefunguje, obraťte se na autorizovaného opravce vozů Mazda.

Spínače a ovládací prvky

Ostříkovač hlavních světlometů

Klíč ve spínači skříňce zapalování musí být v poloze ON. Stisknutím spínače uvedete ostříkovač hlavních světlometů do činnosti.

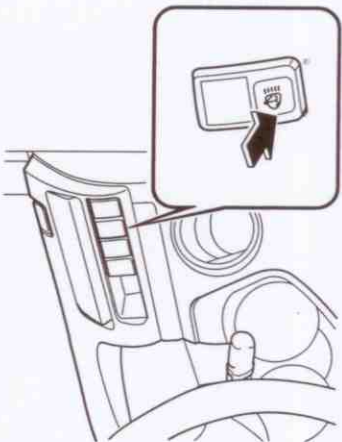

⚠ UPOZORNĚNÍ

Nepoužívejte ostříkovač nepřetržitě po dobu delší než 10 sekund, zabráníte tak poškození čerpadla.

Vyhřívání zadního skla

Vyhřívání zadního skla slouží k odstranění námrazy, zamražení a tenké vrstvy ledu.

Vyhřívání zadního skla funguje tehdy, je-li klíč ve spínači skříňce zapalování v poloze ON.

Stisknutím tlačítka vyhřívání zadního skla uvedete do činnosti. Toto vyhřívání bude funkční po dobu 15 minut a poté bude vypnuto. Během této funkce bude svítit příslušná indikační kontrolka.

Pokud hodláte vypnout funkci vyhřívání zadního okna před uplynutím 15 minut, stiskněte tento spínač ještě jednou.

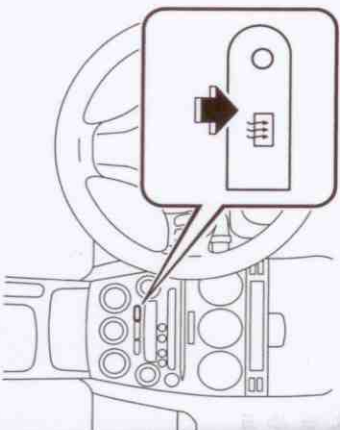

⚠ UPOZORNĚNÍ

Při čištění vnitřní strany zadního skla nepoužívejte ostré předměty ani čističe skel obsahující abrazivní složky. V opačném případě by mohlo dojít k poškození vodičů vyhřívání na vnitřní straně tohoto okna.

POZNÁMKA

Vyhřívání zadního skla není určeno pro rozpouštění sněhu. Pokud se na zadním skle vytvoří sněhová vrstva, odstraňte ji nejprve škrabkou.

Spínače a ovládací prvky

Houkačka

Pokud hodláte použít houkačku, stiskněte výpň volantu v místě značky .

Spínače a ovládací prvky

Varovné blikáče

Varovné blikáče vozu by měly být použity vždy, když zastavujete vozidlo na vozovce nebo v její blízkosti.

Varovné blikáče upozorňují řidiče ostatních vozidel, že Vaše vozidlo tvoří překážku provozu a při jeho míjení je nutno dbát zvýšené opatrnosti.

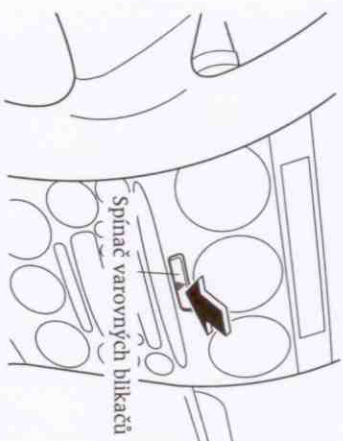

POZNÁMKA

- Ve chvíli, kdy jsou spuštěny varovné blikáče, nejsou ukazatele směru funkční.
- Ujistěte se, zda použití varovných blikáčů při tažení vozidla je v souladu s místními předpisy. Jejich použití může být v tomto případě zakázáno.

6

Komfort interiéru vozidla

Využití různých prvků výbavy pro dosažení jízdního komfortu, včetně klimatizace a audiosystému

Systém klimatizace	6-2
Rady pro používání klimatizace	6-2
Větrání	6-3
Typy klimatizace	6-5
Manuálně ovládaná klimatizace	6-6
Plně automatická klimatizace	6-11
Audiosystém	6-11
Anténa	6-11
Rady pro používání audiosystému	6-11
Audio sestava	6-2
Funkce dálkového ovládaní audiosystému	6-4
Vybavení interiéru vozidla	6-5
Sluneční clony	6-5
Osvětlení interiéru	6-5
Informační displej	6-5
Zapalovač	6-5
Popelníky	6-5
Držáky nádob s nápoji	6-5
Úložné prostory	6-6

Systém klimatizace

Radý pro používání klimatizace

▼ **Ovládání systému klimatizace**
Klimatizaci používejte tehdy, běží-li motor vozu.

▼ **Čištění průduchů pro nasávání vzduchu**

V zájmu zvýšení účinnosti systému klimatizace odstraňujte veškeré překážky z průduchů vzduchu v kapotě a z mřížky přední masky, jako je suché listí, snh a led.

▼ **Zamlžená okna**

Ve vlhkém počasí se okna vozu mohou snadno zamlžovat. Jejich zamlžení odstraňte pomocí systému klimatizace.

Jako pomoc při odmrazování oken spusťte klimatizaci v režimu snižování vlhkosti vzduchu.

▼ **Poloha přívodu vzduchu zventilací/recirkulace vzduchu**

Doporučujeme Vám, abyste za normálních okolností používali polohu ovladače pro přívod čerstvého vzduchu zvenčí. Polohu recirkulace vzduchu je možno používat dočasně při jízdě na prašné silnici, nebo požadujete-li rychlé ochlazení interiéru vozidla.

▼ **Parkování na přímém slunci**

Pokud je vozidlo během teplého počasí zaparkováno na přímém slunci, otevřete všechna okna vozu, aby byl z interiéru vozidla vyvětrán horký vzduch. Poté spusťte klimatizaci.

▼ **Dlouhodobé nepoužívání klimatizace**

Alepoň jedenkrát měsíčně klimatizaci uveďte do činnosti, aby došlo k promazání jejích vnitřních součástí.

▼ **Chladicí náplň klimatizace zkontrolujte ještě před nástupem teplého počasí**

Nechteje zkontrolovat klimatizaci ještě před nástupem teplého počasí. Nedostatek chladicí kapaliny může mít za následek nižší účinnost klimatizace. Se žádostí o kontrolu klimatizace se obraťte na autorizovaného opravce vozů Mazda.

▼ **Výměna pylového filtru**

Pokud je Vaše vozidlo vybaveno pylovým filtrem vzduchu klimatizace, je třeba provádět jeho pravidelnou výměnu v souladu s plánem údržby (viz strana 8-3). Se žádostí o výměnu pylového filtru se obraťte na autorizovaného opravce vozů Mazda.

Systém klimatizace

Větrání

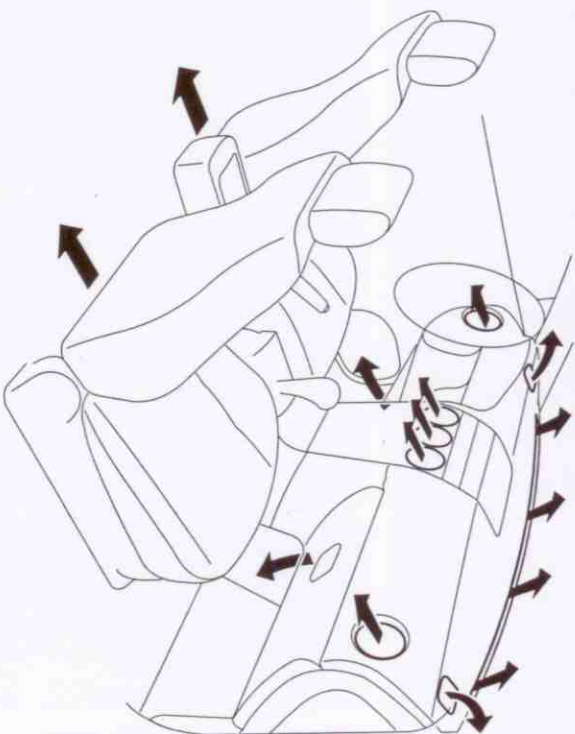

▼ **Seřízení větracích průduchů**
Určení směru proudění vzduchu

1. Stisknutím jeho horní části větrací průduch otevřete.



2. Otáčením vpravo nebo vlevo určíte směr proudění vzduchu.

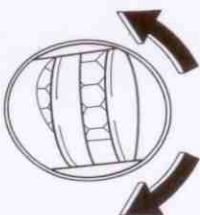

POZNÁMKA

Při používání klimatizace může z větracích průduchů vystupovat mlha. Není to známka žádné závady, je to důsledek prudkého ochlazení vlhkého vzduchu.

▼ Volba režimu proudění vzduchu

Větrací průduchy v palubní desce



Větrací průduchy v palubní desce a v podla-
ze vozu

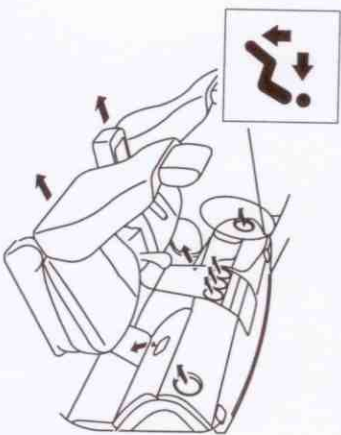

Průduchy v podlaže vozu

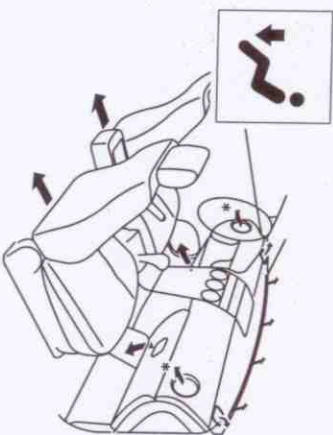

Větrací průduchy pro rozmrazování čelního
okna a v podlaže vozu



Větrací průduchy pro rozmrazování oken

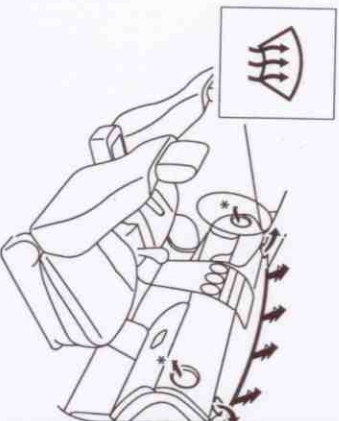

* jen některé modely

Typy klimatizace

Systémy manuálně ovládané a plně automatické klimatizace jsou popsány samostatně. Zjistě-
te, kterým typem klimatizace je vybaven Váš vůz, a poté si přečtěte příslušné strany tohoto
návodu. Informace o činnosti systému klimatizace jsou zobrazovány na informačním displeji.
Manuálně ovládaná klimatizace 6-6

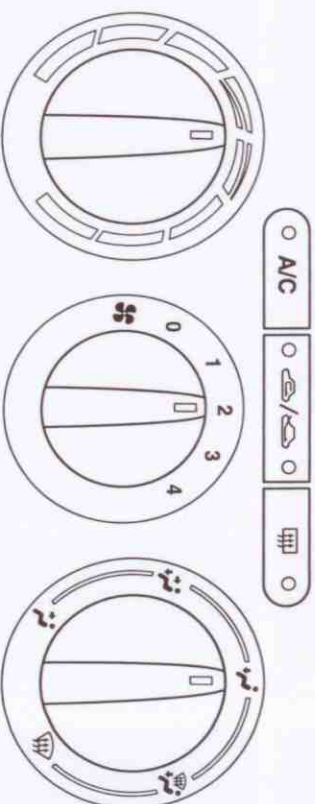

Plně automatická klimatizace 6-11

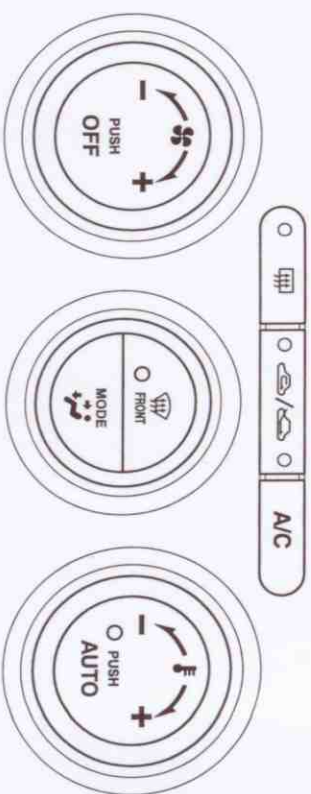

System klimatizace

Manuálně ovládaná klimatizace

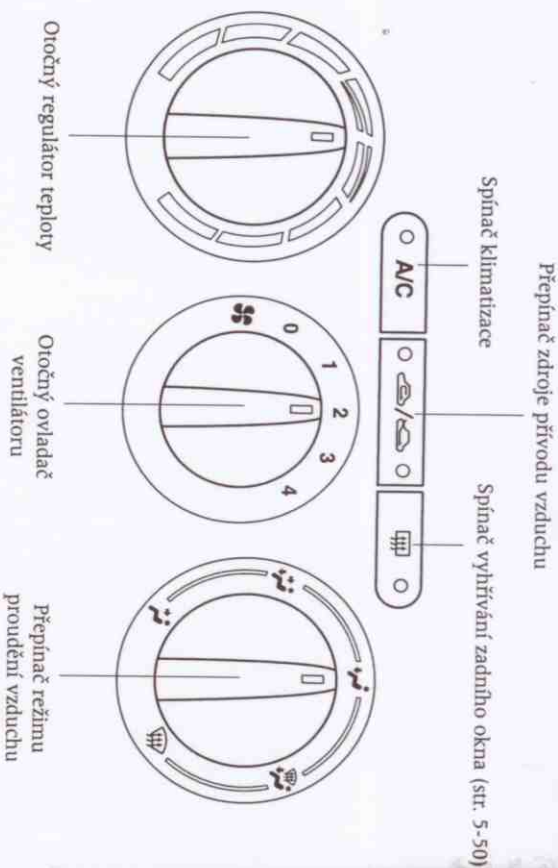

▼ Ovládací prvky Otočný regulátor teploty

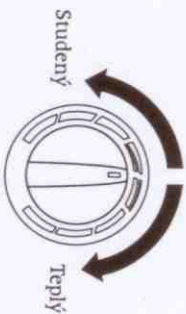

Tímto regulátorem lze upravovat teplotu vzduchu. Otiáčením ve směru hodinových ručiček teplotu vzduchu zvýšíte, otiáčením proti směru teplotu vzduchu snížíte.

Otočný ovladač ventilátoru

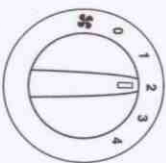

Tento ovladač umožňuje změnu rychlosti ventilátoru.

- 0 – Ventilátor vypnut
- 1 - Nízká rychlost ventilátoru
- 2 – Středně nízká rychlost
- 3 – Středně vysoká rychlost
- 4 – Vysoká rychlost

Otočný přepínač režimů proudění vzduchu

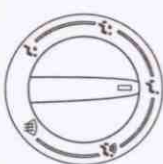

Otiáčením přepínače zvolíte režim proudění vzduchu (str. 6-4).

Spínač klimatizace (A/C)



Stisknutím spínače systém klimatizace uvede do činnosti. Po zapnutí ventilátoru se rozsvítí kontrolka zabudovaná v tomto spínači.

Dalším stisknutím spínače systém klimatizace vypnete.

POZNÁMKA



System klimatizace není funkční při venkovních teplotách nižších než 0°C.

System klimatizace

Přepínač zdroje přiváděného vzduchu



Tento spínač slouží pro určení zdroje vzduchu přiváděného do interiéru vozidla.

Stisknutím spínače přepnete mezi polohami  a . Rozsvícená kontrolka signalizuje, který režim je momentálně aktivován.

Doporučujeme, abyste za běžných okolností používali polohu spínače pro přívod čerstvého vzduchu zvenčí.

Poloha přívodu čerstvého vzduchu zvenčí ()

Do interiéru vozidla je přiváděn čerstvý vzduch zvenčí. Tuto polohu přepínače použijte pro běžné větrání a topení.

Poloha recirkulace vzduchu ()



V této poloze je uzavřen přívod vzduchu zvenčí. V interiéru vozidla probíhá recirkulace vzduchu.

Tuto polohu je možno používat při jízdě po prašné silnici nebo za podobných okolností. Tato funkce také napomáhá rychlejšímu ochlazení interiéru vozidla.

System klimatizace



VAROVÁNÍ

Poloha recirkulace vzduchu:

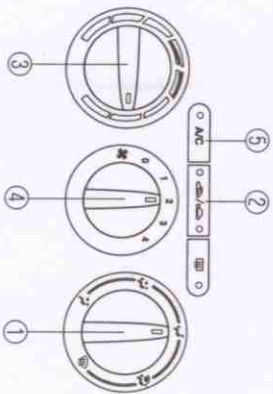

Použití režimu  v chladném počasí může vést k zamrzování skel. Následkem toho může dojít k omezení Vašeho výhledu z vozidla, a tím ke vzniku nehody. Z tohoto důvodu nikdy nepoužívejte režim  v chladném počasí.



▼ Topení

1. Nastavte otočný přepínač režimů do polohy .
2. Přepínač zdroje přívodu vzduchu nastavte do polohy .
3. Regulátor teploty otočte do polohy horkého vzduchu.
4. Ovladač ventilátoru otočte do polohy požadované rychlosti.
5. Je-li třeba, aby při vyjádření byla snížena vlhkost vzduchu, zapněte klimatizaci.

POZNÁMKA

- Pokud dochází k zamrzování čelního okna, nastavte přepínač režimů do polohy .
- Pokud si přejete, aby do prostoru obličeje proudil chladnější vzduch, nastavte přepínač režimů do polohy  a regulátor teploty nastavte do takové polohy, aby byla udržena co nejnižší teplota.
- Vzduch, který proudí do prostoru nohou, je teplejší než vzduch proudící do prostoru obličeje (kromě situace, kdy je regulátor teploty nastaven do krajní polohy teplého nebo chladného vzduchu).

▼ Ochlazování (pomocí klimatizace)

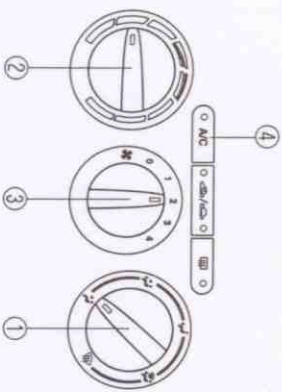

1. Přepínač režimů nastavte do polohy .
2. Regulátorem teploty upravte požadovanou teplotu.
3. Ovladač ventilátoru nastavte do polohy požadované rychlosti.
4. Zapněte klimatizaci.
5. Rychlost ventilátoru a teplotu vzduchu upravte tak, aby byl v interiéru udržen co nejvyšší komfort.

UPOZORNĚNÍ

Pokud používáte klimatizaci při jízdě v táhlém stoupání nebo při jízdě v hustém provozu, sledujte pozorně teploměr chladící kapaliny motoru (str. 5-29).

Činnost klimatizace může v takovém případě způsobit přehřívání motoru. Pokud teploměr chladící kapaliny motoru indikuje přehřívání motoru, vypněte klimatizaci.

POZNÁMKA



- Pokud je třeba využít maximálního ochlazování, nastavte regulátor teploty do krajní polohy studené vzduchu a přepínač zdroje přívodu vzduchu nastavte do polohy .
- Nakonec nastavte rychlost ventilátoru do polohy 4.

- Pokud si přejete, aby Vám do prostoru nohou proudil teplejší vzduch, nastavte přepínač režimů proudění vzduchu do polohy  a regulátor teploty nastavte do takové polohy, aby byl udržen co nejvyšší komfort v interiéru.
- Vzduch, který proudí do prostoru nohou, je teplejší než vzduch proudící do prostoru obličeje (vyjma situace, kdy je regulátor teploty nastaven do krajní polohy studené nebo teplého vzduchu).

System klimatizace

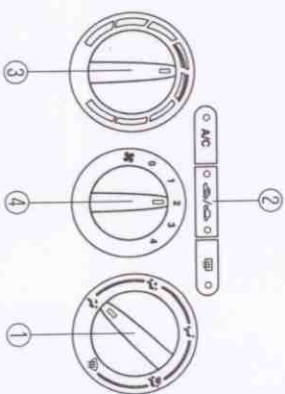
▼ Větrání



1. Nastavte přepínač režimů do polohy .
2. Přepínač zdroje přívodu vzduchu nastavte do polohy .
3. Regulátorem teploty nastavte požadovanou teplotu.
4. Ovladačem ventilátoru určete jeho rychlost.

▼ Odmrazování a odmrazování čelního skla

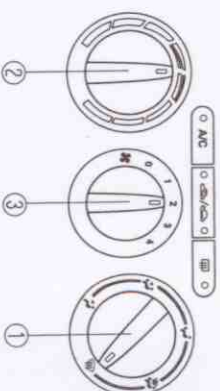



1. Přepínač režimů proudění vzduchu nastavte do polohy .
2. Regulátorem teploty zvolte požadovanou teplotu.
3. Spínač ventilátoru nastavte do polohy požadované rychlosti.



System klimatizace

VAROVÁNÍ

Zamřezování čelního skla:

Používání režimu proudění vzduchu  ve chvíli, kdy je regulátor teploty nastaven do polohy zcela chladného vzduchu, může vést k zamřezování čelního skla zvenčí. Vaš vřhled z vozu může být značně omezen, což může být příčinou vzniku dopravní nehody. Proto ve chvíli, kdy jste zvolili režim polohy , nastavte regulátor teploty do polohy teplého vzduchu.

POZNÁMKA

- Je-li třeba dosáhnout účinného odmrázování, otočte regulátor teploty do polohy maximální teploty a ovladač ventilátoru nastavte do polohy 4.
- Pokud si přejete, aby do prostoru nohou proudil teplý vzduch, nastavte přepínač režimů proudění vzduchu do polohy .
- V režimu polohy  je automaticky aktivován přívod čerstvého vzduchu zvenčí a zároveň je automaticky spuštěna činnost klimatizace.

▼ Snížení vlhkosti vzduchu (pomocí klimatizace)

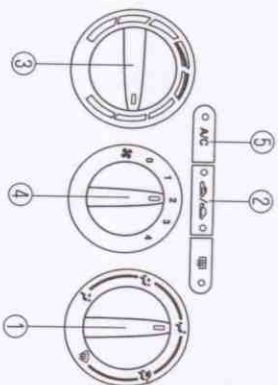

Činnost klimatizace v chladnějším nebo studeném počasí napomáhá při odmlžování čelního skla i bočních oken.

1. Přepínač režimů nastavte do polohy požadovaného režimu proudění vzduchu.
2. Přepínač zdroje přívodu vzduchu nastavte do polohy .
3. Regulátorem teploty zadejte její požadovanou hodnotu.
4. Ovladačem určete zvolenou rychlost ventilátoru.
5. Zapněte klimatizaci.

System klimatizace

Plně automatická klimatizace

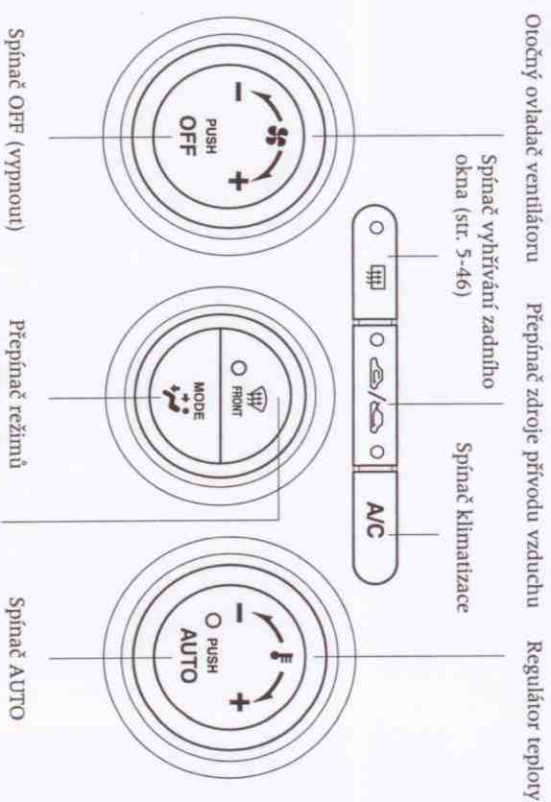

▼ Ovládací prvky klimatizace

- Volba zdroje příváděného vzduchu (čerstvý vzduch zvenčí/recirkulace vzduchu)

- Činnost klimatizace

POZNÁMKA

- Kontrolka spínače AUTO
- Pokud tato kontrolka svítí, indikuje činnost režimu AUTO, to znamená, že systém bude pracovat automaticky.
- Pokud tato kontrolka nesvítí, indikuje aktivaci jiných spínačů, jako například přepínače režimů, spínače ventilátoru, spínače A/C nebo spínače vyhřívání čelního skla. V takovém případě budou ostatní funkce nadále řízeny automaticky.
- Teplota příváděného vzduchu
- Množství příváděného vzduchu
- Volba režimu proudícího vzduchu





Po stisknutí spínače AUTO budou v závislosti na zvolené teplotě automaticky řízeny následující funkce:



Systém klimatizace

VAROVÁNÍ

Zamřezování čelního skla:

Používání režimu proudění vzduchu  ve chvíli, kdy je regulátor teploty nastaven do polohy zcela chladného vzduchu, může vést k zamřezování čelního skla zvenčí. Váš výhled z vozu může být značně omezen, což může být příčinou vzniku dopravní nehody. Proto ve chvíli, kdy jste zvolili režim polohy , nastavte regulátor teploty do polohy teplého vzduchu.

POZNÁMKA

- Je-li třeba dosáhnout účinného odmrázování, otočte regulátor teploty do polohy maximální teploty a ovladač ventilátoru nastavte do polohy 4.
- Pokud si přejete, aby do prostoru nohou proudil teplý vzduch, nastavte přepínač režimů proudění vzduchu do polohy .
- V režimu polohy  je automaticky aktivován přívod čerstvého vzduchu zvenčí a zároveň je automaticky spuštěna činnost klimatizace.

▼ Snížení vlhkosti vzduchu (pomocí klimatizace)

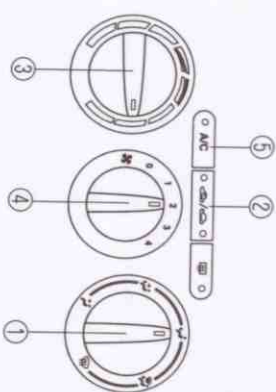

Činnost klimatizace v chladnějším nebo studeném počasí napomáhá při odmrazování čelního skla i bočních oken.

1. Přepínač režimů nastavte do polohy požadovaného režimu proudění vzduchu.
2. Přepínač zdroje přívodu vzduchu nastavte do polohy .
3. Regulátorem teploty zadejte její požadovanou hodnotu.
4. Ovladačem určete zvolenou rychlost ventilátoru.
5. Zapněte klimatizaci.

Systém klimatizace

Plně automatická klimatizace

Otáčkový ovladač ventilátoru Přepínač zdroje přívodu vzduchu Regulátor teploty

Spínač vyhřívání zadního okna (str. 5-46)

Spínač klimatizace

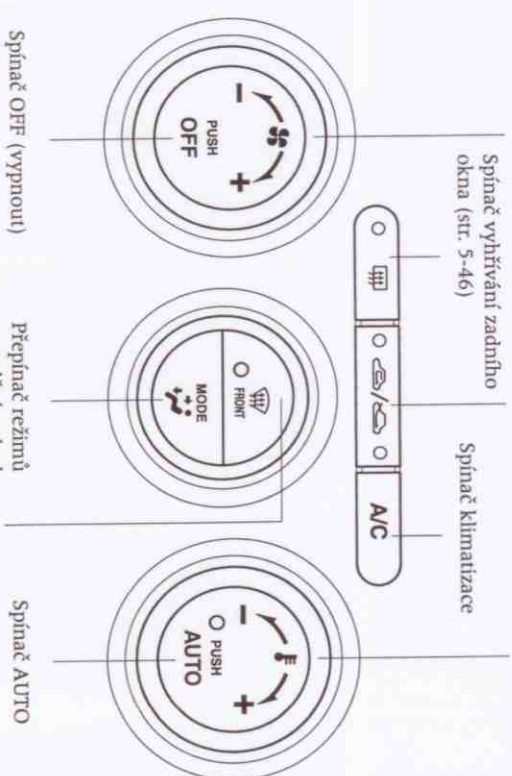

Spínač OFF (vypnout)

Přepínač režimů proudění vzduchu

Spínač AUTO

Spínač vyhřívání čelního skla

▼ Ovládací prvky klimatizace

Spínač AUTO



Po stisknutí spínače AUTO budou v závislosti na zvolené teplotě automaticky řízeny následující funkce:

- Teplota přiváděného vzduchu
- Množství přiváděného vzduchu
- Volba režimu proudícího vzduchu

- Volba zdroje přiváděného vzduchu (čerstvý vzduch zvenčí/recirkulace vzduchu)
- Činnost klimatizace

POZNÁMKA

- Kontrolka spínače AUTO
- Pokud tato kontrolka svítí, indikuje činnost režimu AUTO, to znamená, že systém bude pracovat automaticky
- Pokud tato kontrolka nesvítí, indikuje je aktivaci jiných spínačů, jako například přepínače režimů, spínače ventilátoru, spínače A/C nebo spínače vyhřívání čelního skla. V takovém případě budou ostatní funkce nadále řízeny automaticky.

System klimatizace

POZNÁMKA

- Nastavením maximální nebo minimální teploty vzduchu dosáhnete požadované teploty rychleji.
- Abyste bylo krátko po nastartování motoru zabráněno proudění chladného vzduchu ze systému topení, je množství proudícího vzduchu omezeno až do chvíle, kdy je vzduch dostatečně prohřátý.

POZNÁMKA

Nejprve zadáte teplotu 22,0°C a teprve poté ji upravíte na požadovanou hodnotu.

▼ Rozmrazování a odmrazování čelního okna

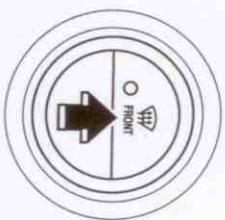



Stiskněte spínač pro vyhřívání čelního okna. V této poloze je automaticky zvolen režim přívodu čerstvého vzduchu zvenčí a automaticky spuštěna klimatizace.

System klimatizace bude přivádět vzduch zbavený vlhkosti k čelnímu a bočním oknům (str. 6-4). Zároveň bude zvýšeno množství proudícího vzduchu.

Pokud hodláte systém vypnout, stiskněte spínač vyhřívání čelního okna ještě jednou.

⚠ VAROVÁNÍ

Zamřezování čelního skla:

Používání režimu polohy  ve chvíli, kdy je regulátor teploty nastaven do polohy zcela chladného vzduchu, může vést k zamřezování čelního skla zvenčí. Váš výhled z vozu může být značně omezen, což může být příčinou vzniku dopravní nehody. Proto ve chvíli, kdy jste zvolili režim polohy , nastavte regulátor teploty do polohy teplého vzduchu.

POZNÁMKA

Regulátor teploty použijte pro zvýšení teploty a rychlejší odstranění zamřezání oken vozu.

System klimatizace

▼ Senzor slunečního záření/teploty

System plně automatické klimatizace sleduje teplotu vnitřního i vnějšího vzduchu a stejně tak i sluneční záření. Na základě naměřených hodnot je poté regulována teplota v interiéru vozidla. Proto tento senzor nijak nezakrývejte.

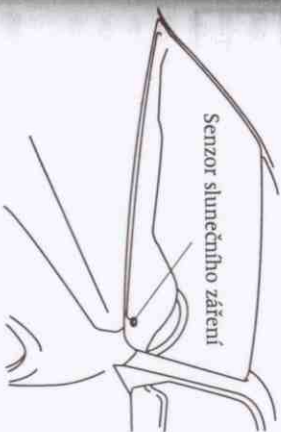

Anténa

▼ Demontovatelná anténa

Je-li třeba anténu demontovat, otáčejte ji proti směru hodinových ručiček. Při instalaci otáčejte anténou ve směru hodinových ručiček.

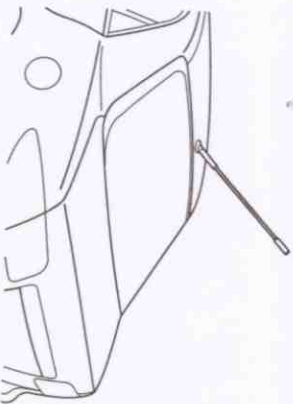

⚠ UPOZORNĚNÍ

Abyste předešli poškození antény, nezapomeňte ji před vjezdem do automatické mycí linky nebo při průjezdu místem s nízkou světlostí demontovat.

POZNÁMKA

Pokud necháváte své vozidlo nehlídané, doporučujeme Vám, abyste demontovali anténu a uložili ji uvnitř vozidla.

▼ Anténa zadního okna

Anténa zadního okna přijímá signály všeho pásma AM i FM.

⚠ UPOZORNĚNÍ

Při mytí vnitřní strany zadního okna používejte měkký hadřík navlhčený vlažnou vodou a vodiče antény otírejte velmi jemně. V případě použití čističe skel by mohlo dojít k poškození antény.

Radý pro ovládání audiosystému

▼ Přijem rozhlasového vysílání

Charakteristika příjmu rozhlasového vysílání v pásmu AM

Veštinou platí, že silné signály v pásmu středních vln AM se ohýbají kolem překážek, jako jsou vysoké budovy nebo přírodní překážky (hory), a odrážejí se od ionosféry. Z tohoto důvodu vysílání v pásmu středních vln poskytuje dobrý příjem, a to ve větších vzdálenostech než FM. Může se však stávat, že na téže frekvenci zachytíte současně dvě rozhlasové stanice.

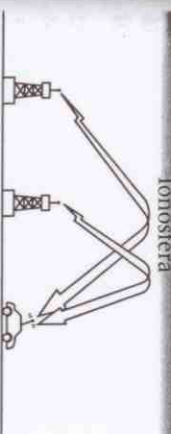

Rozhlasová stanice 1
Rozhlasová stanice 2

Charakteristika příjmu rozhlasového vysílání v pásmu FM

Dosah vysílání v pásmu velmi krátkých vln FM je obvykle kolem 40 - 50 km od vysílače. Protože stereofonní signály jsou navíc kódovány, je dosah stereofonní rozhlasové stanice ještě menší, než stanice vysílající signál v režimu mono.

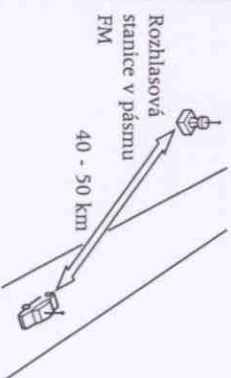

Signály vysílané vysílačem v pásmu velmi krátkých vln FM jsou podobné světelným paprskům a vlnám a nejsou schopny se ohýbat a procházet překážkami. Dochází však k jejich odrazům. Na rozdíl od signálů v pásmu středních MW vln nemohou signály v pásmu velmi krátkých vln FM procházet za horizont. Z tohoto důvodu není možno zachytit rozhlasové stanice v pásmu velmi krátkých vln FM na takovou vzdálenost, jako u příjmu v pásmu středních MW vln.

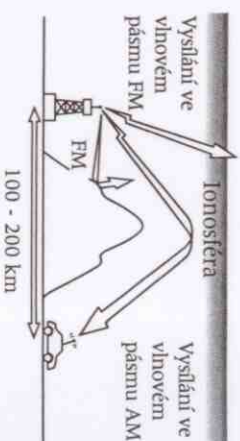

Atmosférické podmínky mohou mít rovněž vliv na příjem v pásmu velmi krátkých vln FM. Vysoká vlhkost způsobuje špatný příjem. Oblačné počasí však může umožňovat lepší příjem než při jasných dnech.

Mnohosečné rušení

Protože se signály v pásmu velmi krátkých vln FM odrážejí od budov, kopců a dalších objektů, může docházet k příjmu přímého a odraženého signálu téže rozhlasové stanice. To může způsobovat malou prodlevu v příjmu, která je slyšitelná jako zkreslení nebo chvění signálu. Tento problém může rovněž nastat v těsné blízkosti vysílače.

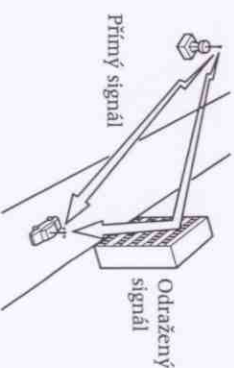

Chvění/výpadky signálu

Signály rozhlasové stanice v pásmu FM se šíří v přímých čarách, přičemž mezi vysokými budovami nebo přírodními překážkami (horami) slábnou. Jakmile vozidlo projíždí takovou oblastí, mohou se podmínky příjmu náhle změnit, což se projeví jako nepřijemné rušení.

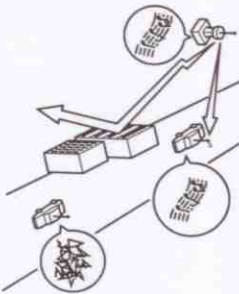

Poruchy díky slabému signálu

V zastiavených oblastech signál rozhlasové stanice v pásmu FM slábne se vzdáleností od vysílače. Příjem v takových oblastech je charakterizován přerušovaným zvukem.



Poruchy díky silnému signálu

Tento problém může nastat v těsné blízkosti věže vysílače. Signál rozhlasové stanice je velmi silný, takže výsledkem je porucha příjmu s přerušovaným zvukem v přijímači.

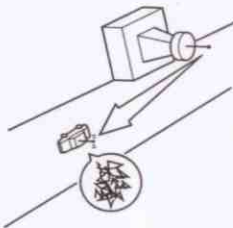

Poruchy díky kolísání stanice

Jakmile se vozidlo dostane do oblasti, kde vysílají dvě silné rozhlasové stanice s blízkými frekvencemi, může se původně naladěná stanice dočasně ztratit a objeví se druhá stanice. V této chvíli se vyskytne určité rušení.

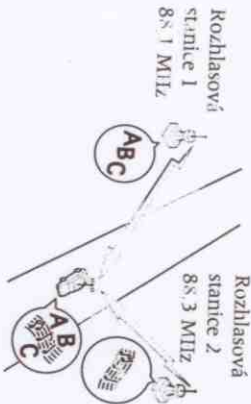

▼ Rady pro ovládání magnetofonového přehrávače

Čištění přehrávače magnetofonových kazet

Hlava přehrávače, navíjecí mechanismus a přílačné kotouče mohou být obaleny zoxidovanými částicemi z magnetofonových pásek. To může zapříčinit slabnutí nebo kolísání zvuku a poškození magnetofonových kazet nebo přehrávače. Pro vyčištění použijte kvalitní čisticí kazety nebo tekutou čisticí pásku.

Pokud přístroj ani poté nebude správně fungovat, kontaktujte autorizovaného opravce vozů Mazda. Nikdy se jej nepokoušejte opravovat pomocí šroubováku nebo jiného nástroje.

Manipulace s přehrávačem magnetofonových kazet

Dbete následujících bezpečnostních opatření.

- Dbete, aby do přístroje nevnikla žádná tekutina.

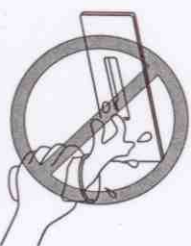

- Do slotu přehrávače nevkládáte žádné jiné předměty než magnetofonové kazety.

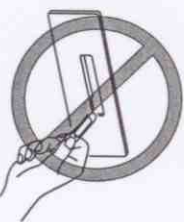

- Je-li magnetofonová páska uvolněná, může být zdrojem nekalitní reprodukce nebo chybného přehrávání. Pomocí tužky nebo podobného předmětu pásku v kazetě dotáhněte.

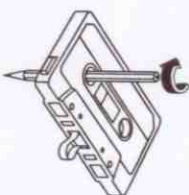

- Použijte pouze magnetofonové kazety, jejichž délka je maximálně 90 minut. Magnetofonové pásky delší než 90 minut mohou být snadno přetřeny.
- Nenechávejte kazetu ve slotu ve chvíli, kdy přehrávač nepoužíváte. Vyjměte ji zcela ven tak, aby došlo k uzavření dvířek slotu a nemohl do přístroje proniknout prach.
- Nevystavujte kazety působení vysoké teploty, účinkům magnetického pole a vlivu přímého slunečního záření. Chraňte je také před znečištěním a poškozením. Kazetu po použití vždy uložte do jejího původního nebo jiného ochranného obalu.
- Do slotu vkládejte pouze magnetofonové kazety. V případě vsunutí jiného předmětu může dojít k poškození přehrávače.

▼ Rady pro ovládání přehrávače minidisků (MD)

- MD přehrávač je určen pro přehrávání minidisků označených níže uvedeným identifikačním logem. Žádné jiné disky přehrávány být nemohou.



- MD přehrávač může také přehrávat MDLP disky, která byly nahrazeny v režimu MDLP. (MDLP označeny níže uvedeným identifikačním logem).

MDLP

- Při vkládání disku se ujistěte, že jej vkládáte ve směru šipky tak, aby její štítek směřoval vzhůru. Pokud bude disk vložen chyběně, bude vysunut zpět nebo může uvznout uvnitř přehrávače.

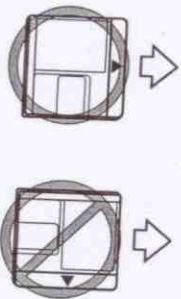

- Nedotýkejte se vnitřních částí MD disku. Je-li posunutý kryt MD disku bezdůvodně otevřen, může dojít k jeho poškození.



- MD disky uložte do svých obalů a mimo dosah slunečních paprsků.
- Nevkládejte prsty ani žádné předměty do slotu MD, jelikož by mohlo dojít k poškození MD přehrávače.

▼ Rady pro ovládání CD přehrávače/CD měniče instalovaného v palubní desce

Problém kondenzace

Bezprostředně po zapnutí systému topení studeného vozidla může v důsledku kondenzace dojít k zamizení CD nebo optických komponentů (kryсталů a čoček) v CD přehrávači/CD měniči. Současně bude bezprostředně po vložení disk opět vysunut. Zamizení CD může být snadno odstraněno seřazením pomocí měkkého hadříku. Optické komponenty budou odmlženy přirozeným způsobem během následující hodiny. Před novým pokusem o použití přístroje vyčkejte, dokud nebude jeho funkce opět v pořádku.

Manipulace s CD přehrávačem/CD měničem

- Dodržujte následující bezpečnostní opatření.
 - Zabráňte vniknutí jakékoli tekutiny do přístroje.

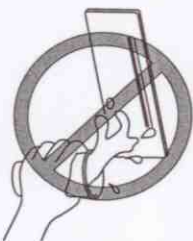

- Do slotu nevkládejte žádné jiné předměty než CD disky.



- CD disk se v přístroji otáčí velkou rychlostí. Proto by poškozené disky (popraskané nebo zdeformované) neměly být nikdy použity.



- Používejte disky běžného tvaru, nikoliv disky ve tvaru srdce, osmiúhelníku apod. V opačném případě by mohlo dojít k poškození přehrávače/měníče CD.

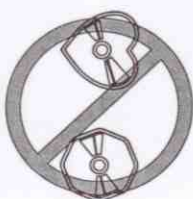

- Nové disky by měly mít hladké hrany na svém vnějším i vnitřním obvodu. Pokud tomu tak není, nebude disk řádně uložen v přístroji a nebude spuštěno jeho přehrávání. Hrany vyhladte pomocí kulíčkového pera nebo tužky, způsobem uvedeným níže.

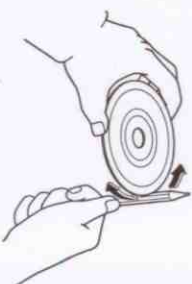

- Během jízdy na nerovném povrchu může reproduktor zvuku přeskakovat.



Audiosystém

- CD přehrávač/měníč je určen pro přehrávání disků označených níže uvedeným identifikačním logem. Žádné jiné disky by přehrávány být neměly.

**COMPACT
DISC
DIGITAL AUDIO**

- Při manipulaci s diskem se nedotýkejte strany se záznamem. Disk uchopte za jeho obvodovou hranu nebo za hranu vnitřního a vnějšího okraje.

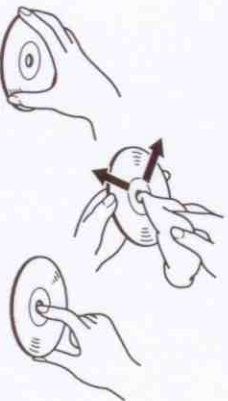

- CD disk nepolepujte papírovými štítky ani pásky. Zabráňte poškrábání spodní strany (strany neoznačené etiketou).
- Prach, otisky prstů nebo nečistoty mohou redukovat množství světla odrážejícího se od strany se záznamem, čímž je negativně ovlivněna kvalita reprodukovatelného zvuku. Je-li CD disk znečištěn, jemně jej otřete měkkým hadříkem pohybem vedoucím od středu směrem k okraji.
- Nepoužívejte konzervační spreje, anistatické prostředky ani čisticí spreje pro použití v domácnostech. Těkavé chemikálie, jako je například benzín a ředidlo, rovněž mohou poškodit povrch CD.

- a proto nesmějí být používány. Pro čištění CD disků nesmí být používáno nic co by mohlo zapříčinit jejich poškození, zdeformování nebo zmatování plastů.
- CD, stejně jako tradiční audio nahrávky, jsou vyrobeny z plastu. Zabráňte proto jejich deformaci a ukládejte je do jejich ochranných obalů a na místo, kde nebudou vystaveny působení přímého slunečního záření.
- Je-li disk založen opatrně, bude opět z CD přehrávače/měníče vysunut ven. Vysunut bude také disk, který je znečištěn a/nebo poškozen.
- V CD přehrávači/měníči nesmí být používány 8 cm kompaktní disky ani jiné CD příslušensiví (například adaptéry 8 cm CD).
- Do CD přehrávače/měníče nekladete čistící disk.
- Nepoužívejte disky s oloupanými nebo uvolněnými etiketami.

Audio sestava

Informace o audiosystému jsou zobrazovány na informačním displeji.

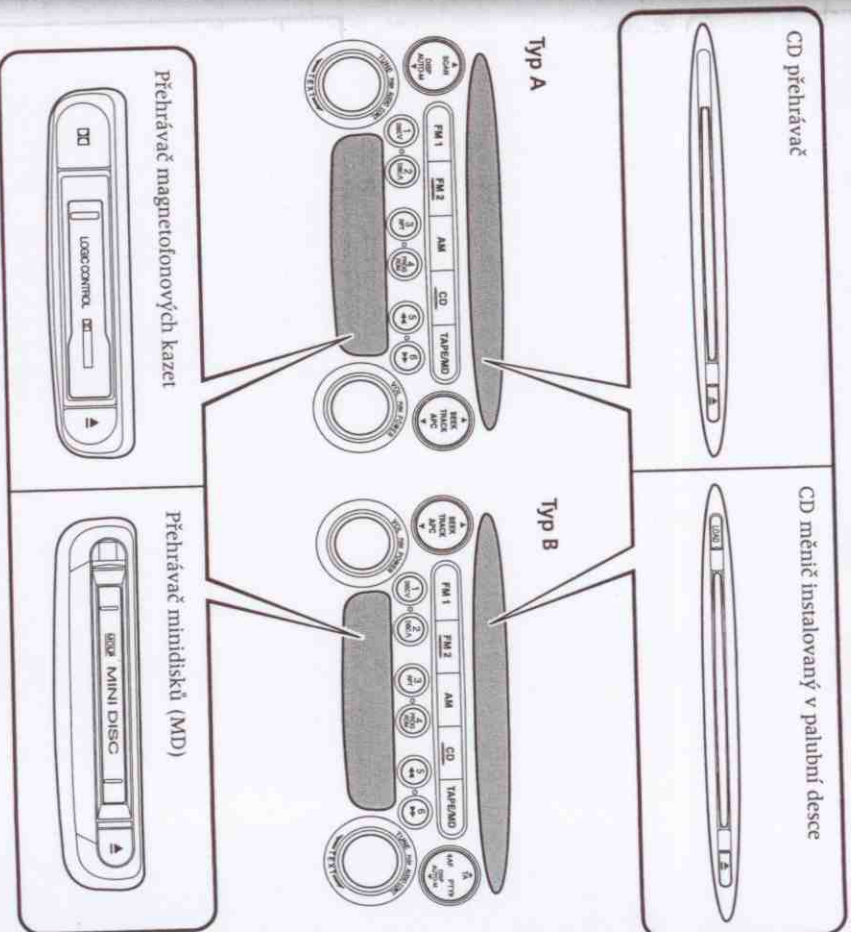

Vyobrazen je vzorový audiosystém

Systém zabezpečení	6-22
Hlavní spínač/ovladáč hlasitosti/kvality zvuku	6-22
Ovládání radiopřijímače (Typ A)	6-33
Ovládání radiopřijímače (Typ B)	6-33
Ovládání přehrávače magnetofonových kazet	6-33
Ovládání přehrávače minidisků (MD)	6-44
Ovládání přehrávače kompaktních disků (CD)	6-44
Ovládání CD měniče instalovaného v palubní desce	6-44
Indikace závad	6-44

Audiosystém

▼ Systém zabezpečení

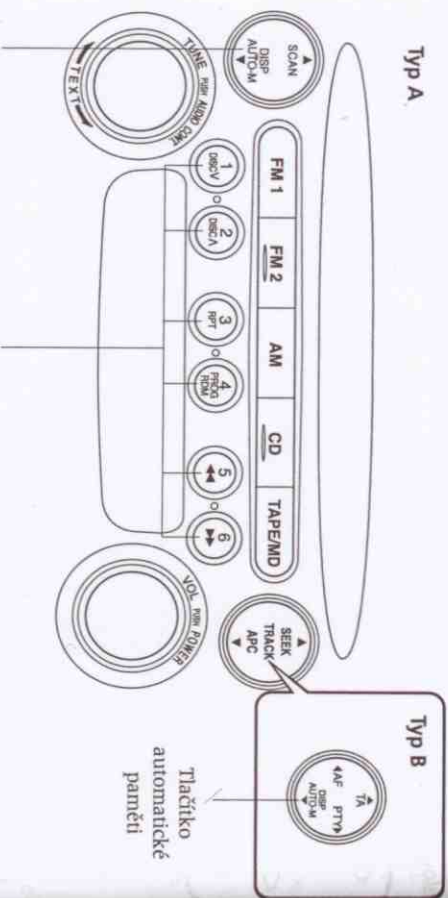

Tlačítko automatické paměti

Tlačítka stanic uložených v paměti

V rámci ochrany audiosystému Vašeho vozidla proti odcizení je vyhaven integrovaným zabezpečovacím systémem. Tento systém je zkonstruován tak, že v případě, kdy není zadán správný číselný kód, se audiosystém stává nefunkčním.

Tento systém bude aktivován ve chvíli, kdy dojde k odpojení zdroje energie nebo k jinému přerušení napájení audiosystému. Je-li systém zabezpečení aktivován, nebude audiosystém funkční, dokud nebude opět připojen ke zdroji elektrické energie, a na jeho displeji bude blikat symbol „CODE“ až do té doby, kdy bude zadán správný číselný kód. Je-li systém zabezpečení aktivován, obnovte funkci audiosystému.

⚠ UPOZORNĚNÍ

Pročtěte si a seznamte se všemi způsoby zadávání číselných kódů ještě před tím, než se pokusíte zadat svůj osobní číselný kód.

Tento osobní číselný kód je zobrazen na displeji přístroje pouze při jeho zadání. Po jeho zadání je uložen v paměti audiosystému a již nikdy nebude zobrazen.

Z toho důvodu budete velmi opatrní a neoprotleně si svůj osobní kód poznamenejte. Nikdy nepřípusťte, aby Váš osobní kód zadávaly nepovolané osoby.

POZNÁMKA

Akcoliv je audiosystém funkční i bez zadání číselného kódu, doporučujeme Vám, abyste tak učinili.

Zadávání číselného kódu

1. Nejprve vypněte audiosystém a klíč v zapalování otočte do polohy ACC.
2. Stiskněte tlačítko automatické paměti (AUTO-M) a současně stiskněte tlačítko paměti číslo 6 po dobu 2 sekund, dokud se na displeji nezobrazí symbol „CODE“.

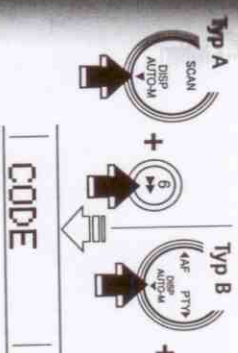

3. Jakmile je zobrazen symbol „CODE“, stiskněte tlačítko automatické paměti (AUTO-M) a tlačítko paměti číslo 6 ještě jednou (během 10 sekund) a na displeji budou zobrazeny pomlčky.

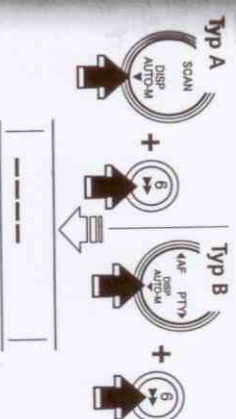

4. Ve chvíli, kdy jsou zobrazeny pomlčky, zadejte pomocí tlačítek paměti 1, 2, 3 a 4 Váš osobní číselný kód.

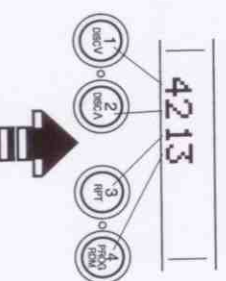

Stiskněte 1 pro zadání první číslice, 2 druhé číslice, 3 třetí a 4 poslední číslice Vašeho kódu.
Je-li Vaše osobní číslo například 4213, stiskněte tlačítko paměti 1 pětkrát, tlačítko 2 třikrát, tlačítko 3 dvakrát a tlačítko 4 čtyřikrát. Pokud zobrazeno na displeji během zadávání číselného kódu bylo změněno, zopakujte postup od bodu 1.

POZNÁMKA

Doporučujeme Vám, abyste svůj číselný kód odvodili od údaje, který si dobře pamatujete. Rovněž byste si měli tento číselný kód zapsat a založit mezi ostatní důležité doklady.

5. Ve chvíli, kdy je na displeji zobrazen číselný kód, stiskněte tlačítko automatické paměti (AUTO-M) a současně tlačítko paměti číslo 6 na dobu 2 sekund. Symbol „CODE“ začne blikat. Po dalších 5 sekundách symbol „CODE“ zmizí. To znamená, že systém byl nastaven.

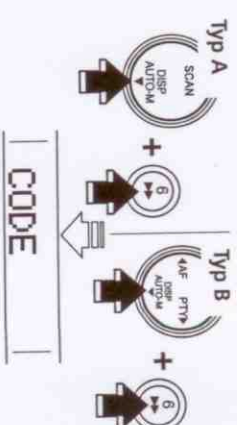

Zrušení číselného kódu

1. Nejprve audiosystém vypněte a klíč v zapalování otočte do polohy ACC.

Audiosystém

2. Stiskněte tlačítko automatické paměti a současně na 2 sekundy stiskněte tlačítko paměti číslo 6, dokud se na displeji nezobrazí symbol „CODE“.

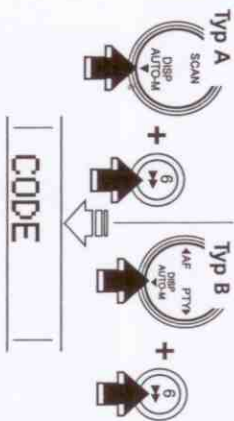

3. Během zobrazení symbolu „CODE“ (během 10 sekund) stiskněte tlačítko automatické paměti (AUTO-M) a současně tlačítko paměti číslo 6. Na displeji se objeví pomlčky pro zadání kódu.

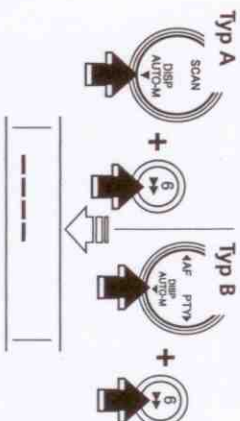

4. V této chvíli zadejte stávající číselný kód způsobem uvedeným v bodě 4 postupu při zadávání číselného kódu (např. 4213).

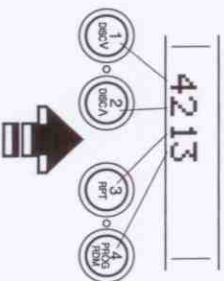

5. Zatímco je na displeji zobrazen číselný kód, stiskněte tlačítko automatické paměti (AUTO-M) a tlačítko paměti číslo 6 a držte je stisknuté po dobu 2 sekund, dokud se na displeji neobjeví symbol „CODE“.

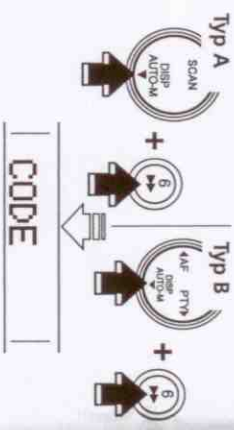

6. Po uplynutí 5 sekund tento symbol „CODE“ zhasne, což znamená, že stávající číselný kód byl zrušen.

POZNÁMKA

Pokud se na displeji zobrazí Err (chyba), zopakujte postup od bodu 4.

Změna číselného kódu

Před změnou číselného kódu je nejprve třeba zrušit kód stávající. Poté vložíte nový číselný kód podle instrukcí uvedených v článku „Zadávání číselného kódu“.

Aktivace systému

Pokud došlo k odpojení nebo přerušení dodávky elektrické energie, je aktivován systém zabezpečení a audiosystém je nefunkční. Bude-li zdroj energie opět přijat, zobrazí se na displeji symbol „CODE“ a bude blikat do té doby, dokud nebude zadán správný číselný kód. Pokud chcete deaktivovat systém zabezpečení a obnovit funkci audiosystému, zadejte Váš osobní číselný kód.

1. Stiskněte tlačítko automatické paměti (AUTO-M) a současně tlačítko paměti číslo 6 po dobu 2 sekund, dokud nebudou zobrazeny pomlčky pro zadání číselného kódu.

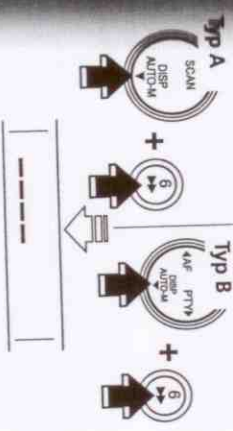

2. Jakmile budou zobrazovány pomlčky, zadejte číselný kód tak, jak je popsáno v části „Zadávání číselného kódu“.

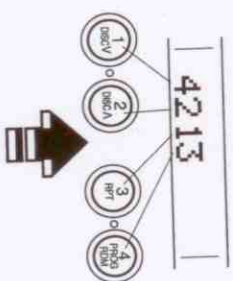

3. Stiskněte tlačítko automatické paměti (AUTO-M) a tlačítko paměti číslo 6 po dobu 2 sekund. Na displeji bude po dobu 5 sekund blikat symbol „CODE“ a poté zmizí, což signalizuje, že je audiosystém funkční. Pokud se na displeji objeví Err (chyba), zopakujte celý postup od bodu 1.

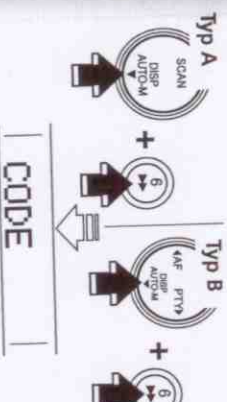

⚠ UPOZORNĚNÍ

Třemi po sobě následujícími chybami dojde k aktivaci systému zabezpečení, audiosystém bude zcela nefunkční a na jeho displeji bude zobrazen blikající symbol Err (chyba). Pokud se tak stane, musí být systém vyměněn u autorizovaného opravce Mazda, a to na náklady majitele. Nepřipusťte, aby byl číselný kód zadán nepochvávenou osobou.

Audiosystém

▼ Hlavní spínač/ovladač hlasitosti/ovladač kvality zvuku

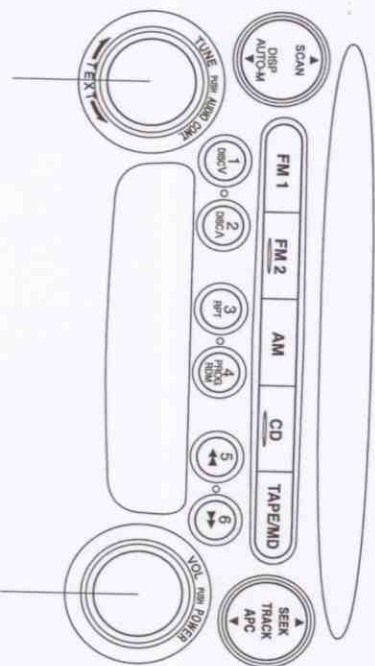

Ovladač funkce audio

Hlavní spínač/ovladač hlasitosti

Hlavní spínač ON/OFF

Otočte klíč v zapalování do polohy ACC nebo ON.

Stisknutím hlavního spínače/ovladače hlasitosti audiosystém zapnete.

Dalším stisknutím tohoto spínače/ovladače hlasitosti systém vypnete.

POZNÁMKA

Dbějte, abyste audiosystém nepoužívali zbytečně dlouhou dobu ve chvíli, kdy neběží motor vozu. Předějete tak vybití akumulátoru.

Ovladač hlasitosti

Otočením hlavního spínače/ovladače hlasitosti zvolte požadovanou úroveň hlasitosti reproduktoru.

Otočením tohoto ovladače směrem doprava hlasitost zvýšíte, směrem doléva snížíte.

Úprava kvality reprodukováného zvuku

1. Stiskněte funkční tlačítko audiosystému a zvolte funkci bass, mid-range, treble, fade, balance nebo ALC. Zvolená funkce bude zobrazena na displeji.

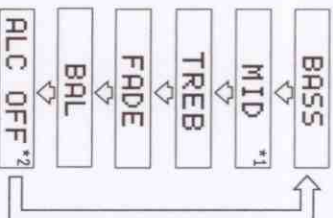

*1 U některých modelů tohoto vozu není tato funkce k dispozici.

*2 V závislosti na zvolené funkci se změni indikace na displeji.

2. Otočením ovladače audio upravte požadovanou funkci následujícím způsobem:

Indikace	Vlevo	Vpravo
BASS	Utlumění basových tónů	Zesílení basových tónů
MID	Zvýšíte dynamiku středního pásma	Snížíte dynamiku středního pásma
TREB	Utlumíte vysoké tóny	Zesílíte vysoké tóny
FADE	Zvýšíte reproduktory předních reproduktori	Zvýšíte reproduktory zadních reproduktori
BAL	Zvýšíte reproduktory levých reproduktori	Zvýšíte reproduktory pravých reproduktori
ALC OFF	Zvolíte úroveň	Zvolíte úroveň

Audiosystém

POZNÁMKA

Po uplynutí 5 sekund po zvolení jakéhokoliv režimu bude automaticky upravena úroveň hlasitosti. Pokud hodíte převést úpravu funkce bass, mid-range, treble, fade nebo balance, stiskněte ovladač audio po dobu 2 sekund. Přístroj vydá zvukový signál a na displeji bude zobrazen symbol „CLEAR“.

Automatická úprava úrovně hlasitosti (ALC)

Automatická úprava úrovně hlasitosti je funkce, která automaticky reguluje hlasitost a kvalitu reprodukováného zvuku v závislosti na rychlosti jízdy vozidla.

Hlasitost vzrůstá úměrně se zvýšením rychlosti vozidla a klesá při jeho zpomalení.

K dispozici jsou následující čtyři režimy.

Zvolte Vámi požadovaný režim.

Režim	Změna hlasitosti
ALC OFF	Beze změny
ALC LEVEL1	Minimální hlasitost
ALC LEVEL2	Střední úroveň hlasitosti
ALC LEVEL3	Maximální hlasitost

Audiosystém

Požadovaný režim ALC OFF, ALC LEVEL 1~3 zadáte otočením ovladače audio. Zvolený režim bude indikován na displeji.



ALC OFF

ALC LEVEL 1

ALC LEVEL 2

ALC LEVEL 3

▼ Ovládání radiopřijímače (typ A)

Tlačítka pro volbu vlnového rozsahu

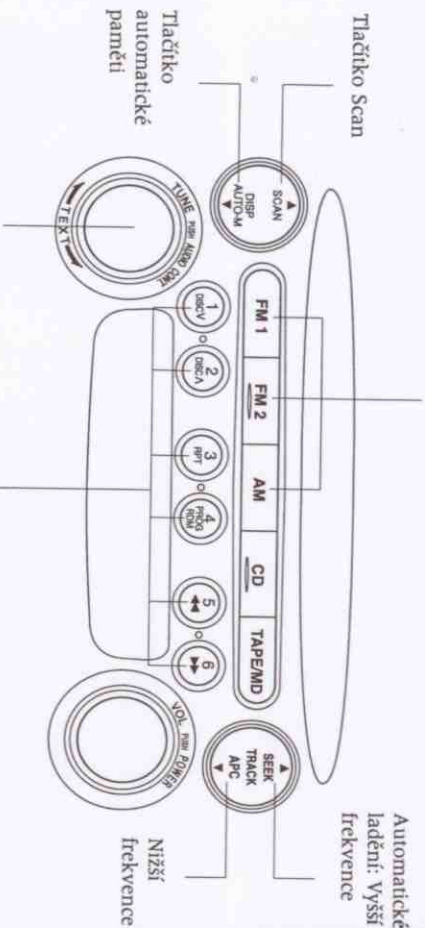

Ovladač manuálního ladění

Tlačítka stanic uložených v paměti

Spuštění radiopřijímače

Radiopřijímač spustíte stisknutím přepínače vlnového rozsahu (**FM1**, **FM2** nebo **AM**).

Volba vlnového rozsahu

Vlnový rozsah zvolíte stisknutím tlačítka **FM1** (FM1), **FM2** (FM2) nebo **AM** (AM). Zvolený režim bude zobrazen na displeji. Pokud je vlnový rozsah FM přijímán v režimu stereo, bude na displeji zobrazen symbol „ST“.

POZNÁMKA

Pokud přijímaný signál bude slábnout, kvalita příjmu se automaticky změní z režimu STEREO na MONO, čímž dojde k potlačení rušivého šumu a symbol „ST“ na displeji zmizí.

Ladění

Radiopřijímač nabízí následující způsoby ladění:

manuální, automatické, Scan ladění, ladění stanic uložených v paměti systému a ladění pomocí automatické paměti. Nejsnazším způsobem je uložení oblíbených stanic do paměti autorádia.

POZNÁMKA

Jestliže dojde k přerušení dodávky elektrické energie (přepálením pojistky nebo odpojením akumulátoru), budou uložené stanice z paměti autorádia vymazány.

Manuální ladění

Otáčením ovladače pro manuální ladění vyhledáte stanice s vyšší nebo nižší frekvencí.

Automatické ladění

Po stisknutí tlačítka automatického ladění (▲ ▼) začne tuner automaticky vyhledávat stanice s nejbližší nižší nebo vyšší frekvencí.

POZNÁMKA

Pokud budete držet tlačítko stisknuté, budou se naladěné stanice neustále postupně měnit.

Scan ladění

Stisknutím tlačítka Scan (**SCAN**) přístroj automaticky vyhledává stanice s nejsilnějším signálem. Během režimu Scan bude ladění zastaveno na každé stanici po dobu 5 sekund. Pokud hodláte přijímat právě naladěné stanice zachovat, stiskněte během tohoto časového intervalu tlačítko (**SCAN**) ještě jednou.

Ladění stanic uložených v paměti

V paměti autorádia může být uloženo 6 stanic v pásmu AM a 12 stanic v pásmu FM.

1. Abyste mohli uložit stanici do paměti, zvolte nejprve vlnový rozsah AM, FM1 nebo FM2. Naladíte oblíbenou stanici.
2. Stiskněte tlačítko paměti po dobu 2 sekund, dokud neuslyšíte zvukový signál. Číslo paměti a frekvence uložené stanice bude zobrazena na displeji. Zvolená stanice je tímto uložena v paměti přístroje.
3. Při ukládání dalších stanic a jiných vlnových rozsahů postupujte stejným způsobem.

POZNÁMKA

Pokud chcete naladit stanici uloženou v paměti, zadejte příslušný vlnový rozsah AM, FM1 nebo FM2 a poté stiskněte odpovídající tlačítko paměti. Frekvence dané stanice a číslo paměti bude zobrazeno na displeji.

Ladění pomocí automatické paměti

Tato funkce je zvláště užitečná při jízdě v oblastech, kde neznáte frekvence lokálních stanic. Do paměti přístroje lze uložit další stanice pásma AM/FM, aniž by byly zrušeny stanice uložené do paměti dříve.

Stiskněte a držte tlačítko automatické paměti (**AUTO-M**) po dobu 2 sekund, dokud neuslyšíte zvukový signál; systémem automaticky vyhledal a uložil do paměti 6 stanic s nejsilnějším signálem všech vlnových rozsahů v dané oblasti.

Jakmile je proces vyhledávání dokončen, bude naladěna stanice s nejsilnějším signálem a její frekvence bude zobrazena na displeji.

Stiskněte a hned uvolněte tlačítko automatické paměti (**AUTO-M**), čímž vyvoláte stanice automaticky uložené do paměti. Vždy může být zvolena pouze jedna stanice. Její frekvence a číslo paměti bude zobrazeno na displeji.

POZNÁMKA

Pokud po skončení vyhledávání nebyla naladěna žádná stanice, bude na displeji zobrazen symbol „A“.

▼ Ovládání radiopřijímače (typ B)

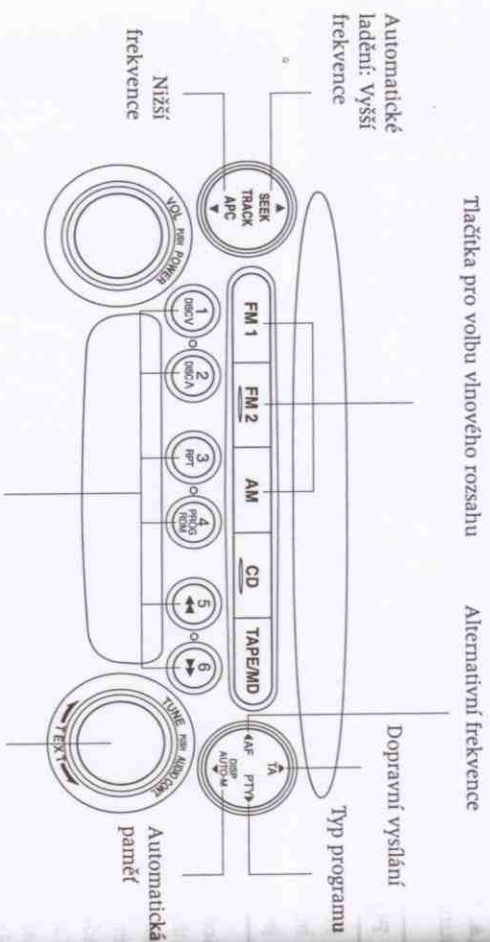

Spuštění radiopřijímače

Radiopřijímač spustíte stisknutím přepínače vlnového rozsahu (**FM1**, **FM2** nebo **AM**).

Volba vlnového rozsahu

Stisknutím tlačítka **AM** bude zvolen vlnový rozsah **MW** a **LW**.
Stisknutím tlačítka **FM1 (FM1)** zvolíte vlnové pásmo **FM1**.
Stisknutím tlačítka **FM2 (FM2)** zvolíte vlnové pásmo **FM2**.

Zvolený režim bude zobrazen na displeji. Pokud je vlnový rozsah **FM** přijímán v režimu stereo, bude na displeji zobrazen symbol „ST”.

Tlačítka pro volbu vlnového rozsahu

Alternativní frekvence

Dopravní vysílání

Automatické ladění: Vyšší frekvence

Typ programu

Nížejší frekvence

Automatická paměť

Tlačítka stanic uložených v paměti

Ovladač pro manuální ladění

POZNÁMKA

Pokud přijímaný signál bude slábnout, kvalita příjmu se automaticky změní z režimu STEREO na MONO, čímž dojde k podlažení rušivého šumu a symbol „ST” na displeji zmizí.

Ladění

Radiopřijímač nabízí následující způsoby ladění: manuální, automatické, ladění stanic uložených v paměti systému a ladění pomocí automatické paměti. Nejsnazším způsobem je uložení oblíbených stanic do paměti autorádia.

POZNÁMKA

Jestliže dojde k přerušování dodávky elektrické energie (přepálením pojistky nebo odpojením akumulátoru) budou uložené stanice z paměti autorádia vymazány.

Manuální ladění

Otáčením ovladače pro manuální ladění vyhledáte stanice s vyšší nebo nižší frekvencí.

Automatické ladění

Po stisknutí tlačítka automatického ladění (**▲**, **▼**) začne tuner automaticky vyhledávat stanice s nejbližší vyšší nebo nižší frekvencí.

POZNÁMKA

Pokud budete držet tlačítko stisknuté, budou se naladěné stanice neustále postupně měnit.

Ladění stanic uložených v paměti

V paměti autorádia může být uloženo 6 stanic v pásmu MW/LW a 12 stanic vlnovém pásmu FM.

1. Abyste mohli uložit stanici do paměti, zvolte nejprve vlnový rozsah MW/LW, FM1 nebo FM2. Naladíte oblíbenou stanici.
2. Stiskněte tlačítko paměti po dobu 2 sekund, dokud neuslyšíte zvukový signál. Číslo paměti a frekvence uložené stanice bude zobrazena na displeji. Zvolená stanice je tímto uložena v paměti přístroje.
3. Při ukládání dalších stanic a jiných vlnových rozsahů postupujte stejným způsobem.

POZNÁMKA

Pokud chcete naladit stanici uloženou v paměti, zadejte příslušný vlnový rozsah MW, LW, FM1 nebo FM2 a poté stiskněte odpovídající tlačítko paměti. Frekvence dané stanice a číslo paměti bude zobrazeno na displeji.

Ladění pomocí automatické paměti

Tato funkce je zvláště užitečná při jízdě v oblastech, kde neznáte frekvence lokálních stanic.

Stiskněte a držte tlačítko automatické paměti (**AUTO-M**) po dobu 2 sekund, dokud neuslyšíte zvukový signál; systém automaticky vyhledal a uložil do paměti 6 stanic s nejsilnějším signálem všech vlnových rozsahů v dané oblasti.

Jakmile je proces vyhledávání dokončen, bude naladěna stanice s nejsilnějším signálem a její frekvence bude zobrazena na displeji.

Stiskněte a hned uvolníte tlačítko automatické paměti (**AUTO-M**), čímž vyvoláte stanice automaticky uložené do paměti. Vždy může být zvolena pouze jedna stanice. Její frekvence a číslo paměti bude zobrazeno na displeji.

POZNÁMKA

Pokud po skončení vyhledávání nebyla naladěna žádná stanice, bude na displeji zobrazen symbol „A”.

Radio Data System (RDS)

Alternativní frekvence (AF)
Funkce AF je určena pro stanice vlnového rozsahu FM. Tlačítkem alternativní frekvence (**AF**) tuto funkci aktivujete a na displeji bude zobrazen symbol „AF”. Pokud bude přijímána stanice RDS, bude zobrazen i název dané stanice.

Pokud si přejete nadále přijímat regionální stanice, stiskněte tlačítko (**AF**) a držte jej stisknuté po dobu 2 sekund, dokud neuslyšíte zvukový signál a na displeji nebude zobrazen symbol „REG ON”. Pokud hodláte te tento režim zrušit, opět stiskněte a držte tlačítko (**AF**) po dobu 2 sekund, dokud opět neuslyšíte zvukový signál a na displeji nebude zobrazen symbol „REG OFF”.

Audiosystém

Dopravní hlášení (TA)

Pokud stisknete tlačítko (TA) během činnosti radiopřijímače, bude systém přeprnut do režimu TA a na displeji bude zobrazen symbol „TP“.

V režimu TA jsou vyhledávána pouze dopravní vysílání. Pokud právě naladěná stanice nevyšlává dopravní hlášení ve chvíli, kdy bylo stisknuto tlačítko (TA), radiopřijímač po uplynutí 20 sekund naladí jinou stanici. Pokud nebyla nalezena žádná vhodná stanice, bude na displeji zobrazen symbol „NOTHING“ a bude obnoveno vysílání původně naladěné stanice.

Je-li tlačítko (TA) stisknuto ve chvíli, kdy přístroj pracuje v režimu TA nebo v jiném režimu, než je radiopřijímač, bude systém převeden do pohotovostního režimu a na displeji budou zobrazeny symboly „TA“ a „TP“.

Pokud právě naladěná rozhlasová stanice nevyšlává žádné dopravní hlášení (TA), systém vyhledá jinou stanici a poté se vrátí zpět do pohotovostního režimu.

POZNÁMKA

V pohotovostním režimu TA je reproduktce právě přijímané stanice utlumena.

Je-li přijímáno dopravní hlášení TA, pak toto vysílání TA nahradí reproduktci jiné stanice, kazetového přehrávače, přehrávače MD nebo CD. Během vysílání TA stisknete tlačítko (TA), čímž vysílání ukončíte a bude obnoven předchozí režim. Pokud chcete zrušit pohotovostní režim TA, stisknete tlačítko (TA) ve chvíli, kdy se systém v pohotovostním režimu nachází.

Programové informace (PTY)

Některé stanice vlnového rozsahu FM jsou nositeli kódů, které určují typ programu dané stanice. Tyto kódy umožňují rychlé vyhledání alternativní stanice se stejným programovým kódem.

Ve chvíli, kdy Vaše rádio přijímá stanici v rozsahu FM, stisknete tlačítko (PTY) a na displeji bude zobrazen symbol „PTY“. Pro zvolení typu programu stisknete tlačítko typu programu (PTY).

Pokud hodláte vyhledat informace o typu programu, stisknete tlačítko automatického ladění (SEEK). Přístroj bude vyhledávat stanici s daným typem programu, a pokud nebude žádná nalezena, bude obnoveno vysílání předchozího vlnového rozsahu.

Nouzové vysílání

Je-li přijímáno nouzové vysílání, je potlačena reproduktce jak radiopřijímače (v rozsahu FM), tak kazetového přehrávače nebo přehrávače MD i CD. Na displeji je v takové situaci zobrazen symbol „ALARM“.

Po skončení nouzového vysílání se systém vrátí k původně zvolenému režimu.

▼ Ovládání přehrávače magnetofonových kazet

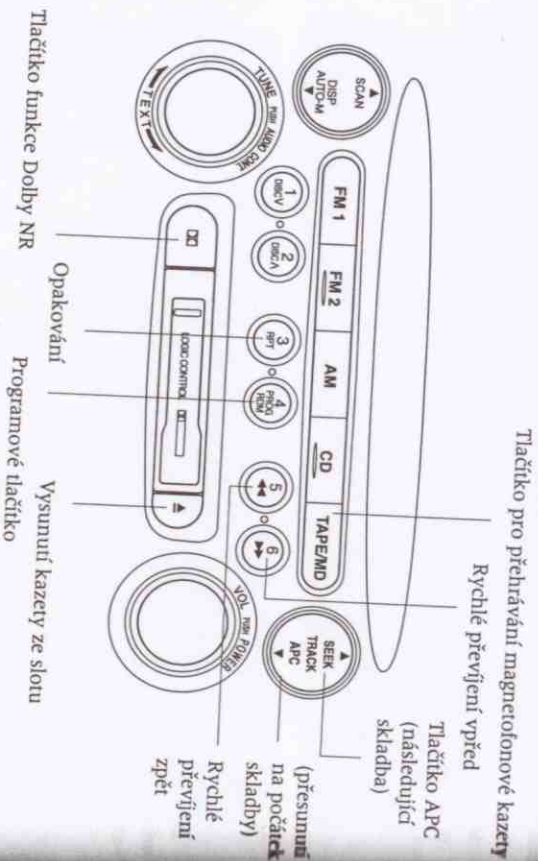

POZNÁMKA

Kazeta může být vysunuta ze slotu i ve chvíli, kdy je klíč v zapalování v poloze OFF.

Rychlé převíjení vpřed/zpět

Pokud chcete pásku převinout rychle vpřed, stiskněte tlačítko (▶▶). Pro převízení pásky zpět, stiskněte tlačítko (◀◀). Pokud chcete tuto funkci přerušit, stiskněte dané tlačítko ještě jednou a poté bude automaticky započato přehrávání kazety.

POZNÁMKA

Pokud bude páska rychlým převíjením vpřed posunuta až na její konec, bude tato funkce přerušena a automaticky bude započato její přehrávání.

Změna směru přehrávání pásky

Stisknutím programového tlačítka (PROGRAM) změňte směr přehrávání magnetofonové pásky.

POZNÁMKA

Pokud páska při přehrávání dojde až na konec, bude automaticky přehrávána její druhá strana.

APC (automatické vyhledávání)

Funkce APC je určena pro vyhledávání počátku následující skládby nebo skládby, která je právě přehrávána.

Stisknutím tlačítka APC (▶) přesunete přehrávání na počátek další skládby. Stisknutím tlačítka APC (▼) se vrátíte na počátek skládby právě přehrávané. Opětovným stisknutím tlačítka tuto funkci přerušíte a bude obnoveno klasické přehrávání pásky.

POZNÁMKA

- Funkce APC nemusí být správná, pokud:
- Nahrávka magnetofonové pásky má nízkou kvalitu.
- Jsou mezi nahrávkami dlouhé, prázdné pauzy.
- Na kazetě je zaznamenána živá nahrávka.
- Jsou mezi skládkami pauzy kratší než 3 sekundy.

Opakování skládby

Tato funkce je určena pro opakování poslech vybrané skládby. Během přehrávání stiskněte tlačítko pro opakování nahrávky (RPT). Právě přehrávaná skládka bude přehrávána ještě jednou. (Na displeji bude zobrazen symbol „RPT“.)

Opakované přehrávání přerušíte opětovným stisknutím tlačítka (RPT).

POZNÁMKA

- Funkce RPT nemusí být správná, pokud:
- Nahrávka magnetofonové pásky má nízkou kvalitu.
- Jsou mezi nahrávkami dlouhé hluché pauzy.
- Na kazetě je zaznamenána živá nahrávka.
- Jsou mezi skládkami pauzy kratší než 3 sekundy.

Založení kazety

Vložte magnetofonovou kazetu do slotu tak, aby otvor pro přehrávání pásky byl na pravé straně. Kazeta bude automaticky přehrávána a na displeji bude zobrazen symbol „TAPE“. Jakmile bude přehrávána jedna strana kazety, automaticky začne přehrávání její druhé strany. Pokud svítí symbol ▲, probíhá přehrávání horní strany magnetofonové pásky. Svítí-li ▼, je přehrávána strana spodní.

Přehrávání

Je-li kazeta založena ve slotu, pak stisknutím tlačítka pro přehrávání magnetofonové pásky (TAPE/MD) spustíte její přehrávání. Pokud tlačítko pro přehrávání (TAPE/MD) stisknete ve chvíli, kdy ve slotu není kazeta založena, bude na displeji blikat symbol „NO TAPE“.

Vysunutí kazety ze slotu

Po stisknutí tlačítka pro vysunutí kazety (▶) bude kazeta ze slotu vysunuta.

Funkce Dolby – potlačení šumu

Pokud použijete magnetofonové pásky nahrané v režimu Dolby NR*, stiskněte tlačítko Dolby NR (DD). Na displeji bude zobrazen symbol DD. Pokud nechcete při přehrávání kazet využít funkci Dolby NR, stiskněte tlačítko ještě jednou.

* Systém pro potlačení šumu je vyroben v licenci Dolby Laboratories Licensing Corporation.

Název Dolby a symbol DD znázorňující dvojité D jsou obchodními známkami společnosti Dplby Laboratories Corporation.

▼ Ovládání přehrávače Mini Disků (MD)

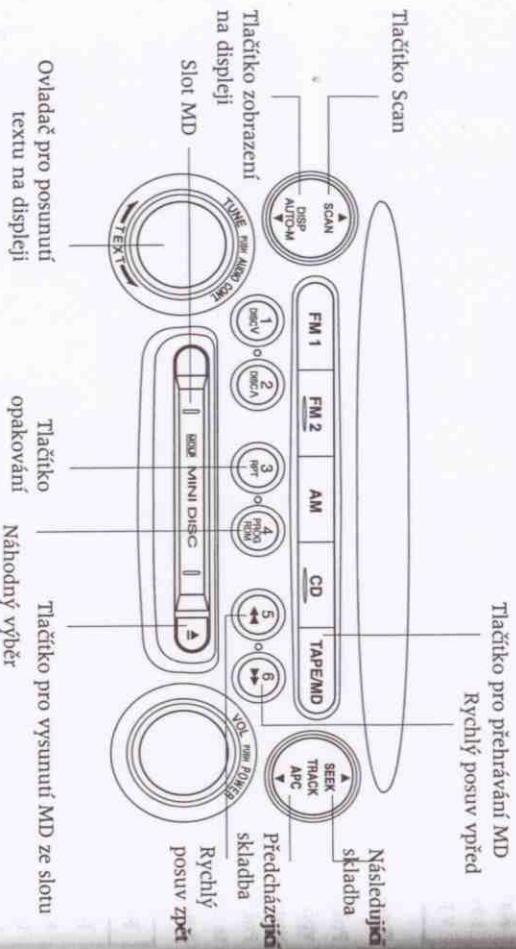

Založení MD
Zalozte MD do slotu etiketou směrem vzhůru tak, jak naznačuje šipka. Automatický podávací mechanismus uloží MD a automaticky bude započato jeho přehrávání. Před začátkem reprodukce je krátká pauza, kterou přehrávač vyžaduje pro přečtení digitálního zápisu na MD.

Přehrávání
Pokud je ve slotu založen MD, pak stisknutím tlačítka pro přehrávání MD (TAPE/MD) spustíte reprodukci jeho nahrávky. Pokud v okamžiku stisknutí tlačítka (TAPE/MD) není v přístroji založen MD, bude na displeji blikat nápis „NO DISC“.

Vysunutí MD
MD bude vysunut po stisknutí tlačítka (▲).

Rychlý posuv vpřed/zpět
Pokud chcete reprodukcí rychle posunout vpřed, stiskněte a držte tlačítko (▶▶). Pokud se chcete vrátit k předchozím nahrávkám, stiskněte a držte tlačítko (◀◀).

Vyhledávání skladeb
Pokud stisknete tlačítko pro posun na následující skladbu (▲) jedenkrát, bude reprodukce přesunuta na počátek následující skladby.
Stisknete-li jedenkrát tlačítko pro vyhledávání skladeb (▼), bude reprodukce přesunuta na počátek právě přehrávané skladby.

Funkce Music scan (typ A)

Tato funkce napomáhá při vyhledávání skladeb přehrávaním prvních 10 sekund každé skladby.
Po stisknutí tlačítka (SCAN) během přehrávání bude aktivována funkce scan (číslo skladeb bude blikat na displeji).
Opětovným stisknutím tlačítka (SCAN) tuto funkci zrušíte.

POZNÁMKA

Je-li přístroj ponechán v režimu scan, bude běžné přehrávání obnoveno z místa, ve kterém byl režim scan aktivován.

Opakování

Tato funkce je určena pro opakování poslech vybrané části nahrávky.

Během přehrávání MD stiskněte tlačítko pro opakování (RPT). Právě přehrávaná část nahrávky bude přehrávána ještě jednou (na displeji bude zobrazen symbol „RPT“).
Opakované přehrávání zrušíte dalším stisknutím tlačítka pro opakování (RPT).

Náhodný výběr

Tato funkce umožňuje, aby přehrávač určil náhodně pořadí přehrávání skladeb MD.

Během přehrávání MD stiskněte tlačítko pro náhodný výběr (RDM). Následující skladba již bude náhodně vybrána (na displeji bude zobrazen symbol „RDM“).
Dalším stisknutím tlačítka (RDM) funkci náhodného výběru skladeb zrušíte.

Změna zobrazení na displeji

Pokud hodláte během přehrávání MD změnit zobrazení na displeji, stiskněte tlačítko (DISP) a zobrazení se bude měnit v následujícím pořadí.

Číslo skladeb/čas přehrávání → název skladby → název disku

POZNÁMKA

Pokud není název skladby nebo disku zaznamenán, bude na displeji zobrazeno „NO TITLE“.

Délka názvu disku nebo skladby

Pokud je název skladby delší než 7 znaků, nebo je-li název disku delší než 10 znaků, otočte ovladačem pro posunutí textu na displeji (TEXT) směrem doprava.
Na displeji pak bude zobrazena zbyváající část názvu.

Audio systém

▼ Ovládání přehrávače kompaktních disků (CD)

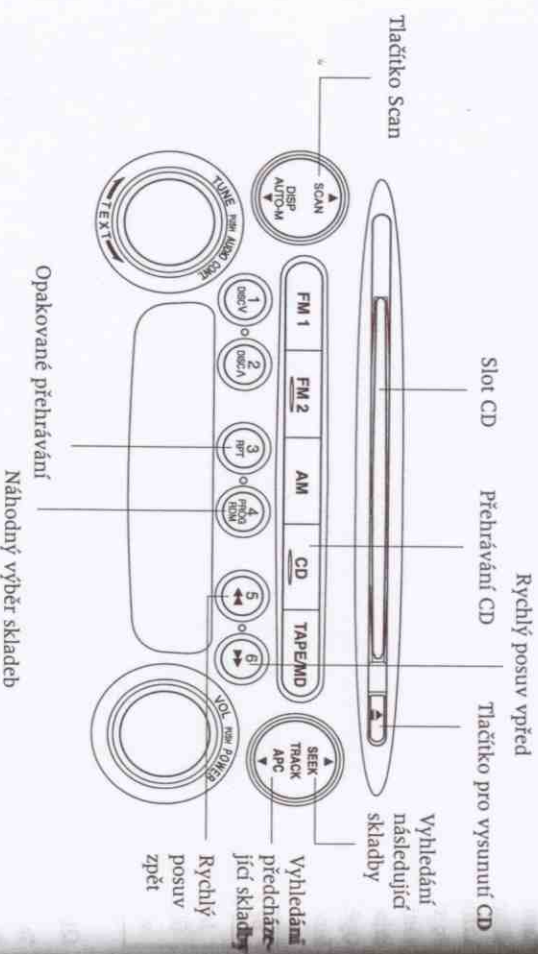

Založení CD
Založte CD do slotu tak, aby jeho strana s etiketou směřovala vzhůru. Mechanismus automatického podávání uloží disk a jeho přehrávání bude započato automaticky. Před začátkem reprodukce je krátká pauza, kterou přehrávač vyžaduje k přechzení digitálního zápisu na CD.

Přehrávání
Je-li založen CD, pak stisknutím tlačítka (CD) spustíte jeho přehrávání. Pokud ve chvíli, kdy stisknete tlačítko (CD), není disk založen, bude na displeji blikat nápis „NO DISK“.

Vysunutí CD
CD bude vysunut po stisknutí tlačítka (▲).

Rychlý posuv vpřed/zpět
Pokud chcete reprodukcí rychle posunout vpřed, stiskněte a držte tlačítko (▶▶). Pokud se chcete vrátit k předchozím nahrávkám, stiskněte a držte tlačítko (◀◀).
Vyhledávání skladeb
Jednorázovým stisknutím tlačítka (▲) se přesunete na počátek následující sklady. Stisknutím tlačítka (▼) přesunete reprodukcí na počátek právě přehrávané sklady.

Funkce Music scan (typ A)

Tato funkce napomáhá při vyhledávání sklady přehrávaním prvních 10 sekund každé následující sklady.

Stisknutím tlačítka (SCAN) během přehrávání bude aktivován režim přehrávání scan. Sklady bude blikat na displeji).
Opětovným stisknutím tlačítka (SCAN) režim přehrávání scan zrušíte.

POZNÁMKA

Je-li přístroj ponechán v režimu scan, bude běžné přehrávání obnoveno z místa, ve kterém byl režim scan aktivován.

Opakování

Tato funkce je určena pro opakovaný poslech vybrané části nahrávky.

Během přehrávání stiskněte tlačítko pro opakování (RPT). Právě přehrávaná část nahrávky bude přehrána ještě jednou (na displeji bude zobrazen symbol „RPT“).
Opakované přehrávání zrušíte dalším stisknutím tlačítka pro opakování (RPT).

Náhodný výběr skladeb

Tato funkce umožňuje, aby přehrávač určil náhodné pořadí přehrávání skladeb CD.

Během přehrávání stiskněte tlačítko pro náhodný výběr (RDM). Následující sklady již bude náhodně vybrána (na displeji bude zobrazen symbol „RDM“).
Dalším stisknutím tlačítka (RDM) funkci náhodného výběru skladeb zrušíte.

Yhledávání skladeb

Jednorázovým stisknutím tlačítka (▲) se přesunete na počátek následující skladby. Stisknutím tlačítka (▼) přesunete reproduktér na počátek právě přehrávané skladby.

Výběr disku

Stisknutím tlačítka (DISCA) bude přehráván následující disk od jeho počátku. Stisknutím tlačítka (DISC V) bude od svého počátku přehráván disk s nižším pořadovým číslem.

Funkce Music scan (typ A)

Tato funkce napomáhá při vyhledávání skladeb přehráváním prvních 10 sekund každé následující skladby. Stisknutím tlačítka (SCAN) během přehrávání bude aktivován režim přehrávání scan (číslo skladby bude blikat na displeji). Opětovným stisknutím tlačítka (SCAN) režim přehrávání scan zrušíte.

POZNÁMKA

Je-li přístroj ponechán v režimu scan, bude běžně přehrávání obnoveno z místa, ve kterém byl režim scan aktivován.

Opakované přehrávání

Tato funkce je určena pro opakovaný poslech vybrané části nahrávky.

Během přehrávání stiskněte tlačítko pro opakování (RPT). Právě přehrávaná část nahrávky bude přehrána ještě jednou (na displeji bude zobrazen symbol „RPT“). Opakované přehrávání zrušíte dalším stisknutím tlačítka pro opakování (RPT).

Náhodný výběr skladeb

Tato funkce umožňuje, aby přehrávač uctí náhodné pořadí přehrávání skladeb CD.

Během přehrávání stiskněte tlačítko pro náhodný výběr (RDM). Následující skladba již bude náhodně vybrána (na displeji bude zobrazen symbol „RDM“). Dalším stisknutím tlačítka (RDM) funkci náhodného výběru skladeb zrušíte.

▼ Indikace chyby

Symbol zaregistrujete, že displej indikuje chybu, vyberte příčinu této chyby v následující tabulce. **Symbol** Pokud Vám indikace příčiny není jasná, přistavte vozidlo k autorizovanému opravci vozidla.

Indikace	Příčina	Řešení
CHECK MD	MD byl do slotu založen opačně.	Pokud indikace chyby na displeji přetrvává, konzultujte tento problém s autorizovaným opravcem vozů Mazda.
CHECK MD	MD je poškozený.	Vložte do slotu jiný MD. Pokud indikace chyby přetrvává, konzultujte tento problém s autorizovaným opravcem vozů Mazda.
CHECK CD	CD byl do slotu založen opačně.	Založte CD do slotu správně. Pokud indikace chyby na displeji přetrvává, konzultujte tento problém s autorizovaným opravcem vozů Mazda.
CHECK CD	CD je poškozený.	Zkontrolujte, zda CD není poškozen nebo znečištěno.

Funkce dálkového ovládání instalovaného na volantu

VARIANTA A

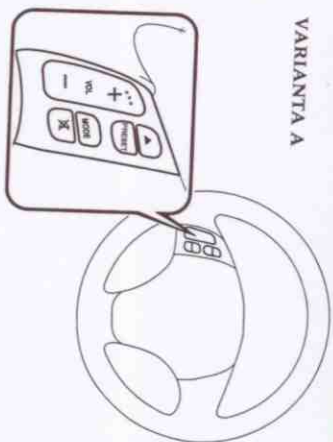

VARIANTA B

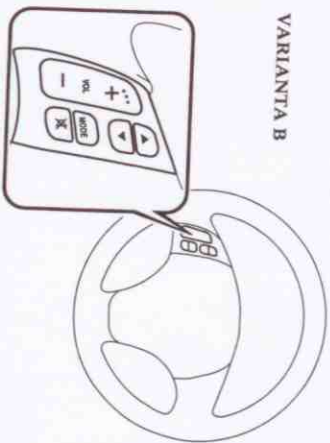

Pro snížení hlasitosti stiskněte tlačítko (-).

VARIANTA A

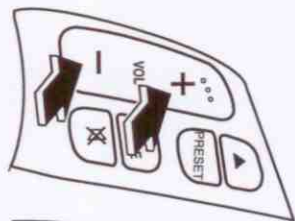

VARIANTA B

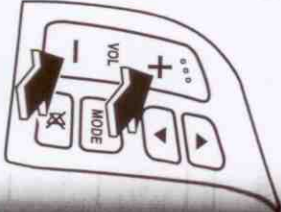

▼ Změna zdroje signálu

VARIANTA A

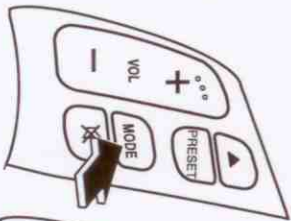

VARIANTA B

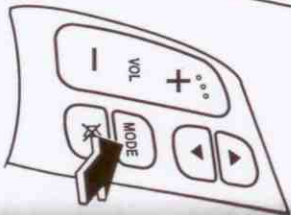

Typ s příjmem v pásmu AM

Stisknutím přepínače režimu (**MODE**) bude zdroj signálu audiosystému cyklicky měněn v následujícím pořadí (příjem v pásmu AM > příjem v pásmu FM1 > příjem v pásmu FM2 > přehrávač magnetofonových kazet nebo MD > CD přehrávač/měnič).

Typ s příjmem v pásmu MW a LW

Stisknutím přepínače režimů (**MODE**) bude zdroj signálu audiosystému cyklicky měněn v následujícím pořadí (příjem v pásmu LW/MW > příjem v pásmu FM1 > příjem v pásmu FM2 > přehrávač magnetofonových kazet nebo MD > CD přehrávač/měnič).

▼ Naladění stanic uložených v paměti (varianta A)

Během posledního radiopřijímače stiskněte tlačítko paměti (**PRESET**), čímž naladíte stanice uložené v paměti. Při každém stisknutí tlačítka bude naladěna následující stanice uložena v paměti (1-6).

VARIANTA A

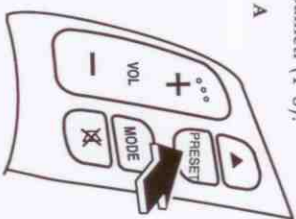

▼ Tlačítko automatického ladění

VARIANTA A

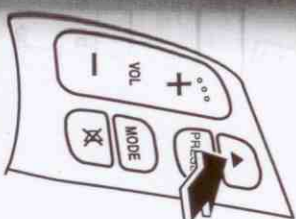

VARIANTA B

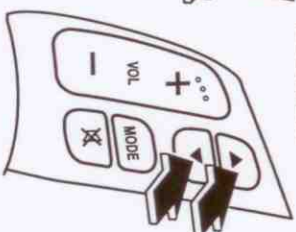

VARIANTA A

Během posledního radiopřijímače

Stiskněte tlačítko (▲), čímž automaticky naladíte stanici s vyšší frekvencí.

Během přehrávání magnetofonové kazety

Stiskněte tlačítko (▲), uvolněte jej, tím bude aktivován posuv pásky vpřed.

Během přehrávání CD nebo MD

Stisknutím tlačítka (▲) bude reprodukce přesunuta na následující skladbu.

VARIANTA B

Během posledního radiopřijímače

Stisknutím tlačítka (▲, ▼) automaticky naladíte stanice uložené v paměti přístroje Stisknutím tlačítka (▲, ▼) bude naladěna následující/předchozí stanice uložená v paměti přístroje, a to v pořadí, ve kterém byly uloženy (1 až 6).

Stisknutím tlačítka (▲, ▼) po dobu přibližně 2 sekund, kdy zazní zvukový signál, bude automaticky naladěna stanice s vyšší nebo nižší frekvencí.

Během přehrávání magnetofonové kazety

Po stisknutí a následném uvolnění tlačítka (▲) bude přehrávána následující skladba. Pokud stisknete a uvolníte tlačítko (▼), bude opakovaně přehrávána právě probíhající skladba.

Během přehrávání CD nebo MD

Stisknutím tlačítka (▲) bude reprodukce přesunuta na následující skladbu. Po stisknutí tlačítka (▼) bude znovu přehrávána skladba právě probíhající.

▼ Tlačítko Mute (utlumení reprodukováného zvuku)

Jednorázovým stisknutím tlačítka Mute (X) reprodukcí přístroje utlumíte. Dalším stisknutím obnovíte.

VARIANTA A

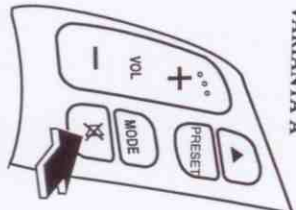

VARIANTA B

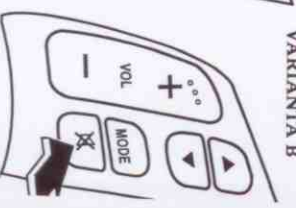

VAROVÁNÍ

Používání ovládacího panelu audiosystému:
Používání ovládacího panelu audiosystému během jízdy je nebezpečné. Vaše pozornost tak může být rozptýlena a můžete zapříčinit vznik nehody. Během jízdy vždy ovládejte funkce audiosystému prostřednictvím dálkového ovladače umístěného na volantu.

▼ Úprava hlasitosti

Pokud hodláte zvýšit hlasitost reprodukcce, stiskněte tlačítko (+).

Vybavení interiéru vozidla

Sluneční clony

Pokud je třeba použít sluneční clonu, sklopte ji směrem k čelnímu oknu nebo ji přetočte k oknu bočnímu.

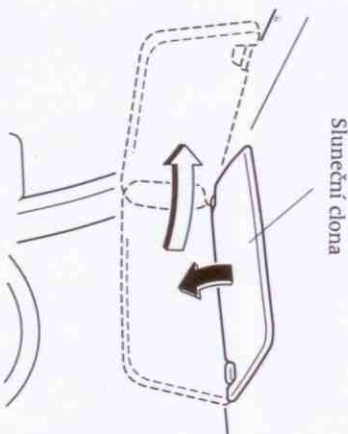

▼ Kosmetická zrcátka

Pokud hodláte použít kosmetická zrcátka, sklopte sluneční clony.

Osvětlení interiéru

▼ Systém osvětlení při nástupu do vozidla

Jestliže je spínač v poloze DOOR, stropní svítilny a svítilny na vnitřních hranách dveří budou svítit:

- Po dobu 30 sekund od odemčení dveří řidiče a po vyjmutí klíčku ze spínač skříňky zapalování.
- Po dobu 15 sekund od uzavření všech dveří vozu.
- Po dobu 15 sekund po vyjmutí klíčku ze spínač skříňky zapalování.

Tato světla zhasnou, pokud:

- Bude klíč v zapalování otočen do polohy ON ve chvíli, kdy jsou všechny dveře vozu uzavřeny.
- Budou uzamčeny dveře řidiče.

POZNÁMKA

Pokud však zůstanou některé z dveří otevřeny, zhasnou tato světla až po uplynutí 5 minut. Rozsvítí se opět při otočení klíče v zapalování do polohy ON nebo při otevření některých dveří vozidla ve chvíli, kdy byly všechny jeho dveře uzavřeny.

▼ Stropní svítilny

Typ A

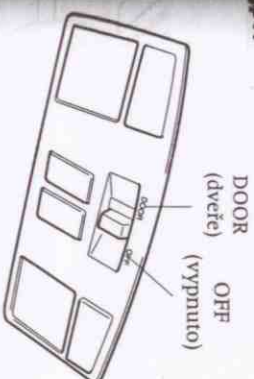

Typ B

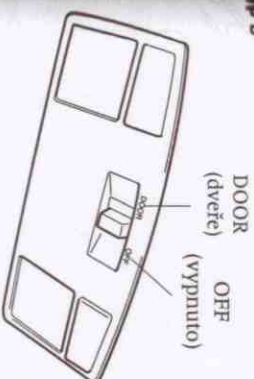

OFF	Světlo je vypnuto.
DOOR	<ul style="list-style-type: none"> • Světlo se rozsvítí nebo zhasne při sepnutí systému osvětlení při nástupu do vozidla.

Vybavení interiéru vozidla

▼ Bodová světla

Bodová světla jsou zapínána nebo vypínána stisknutím odpovídajících spínačů.

Typ A

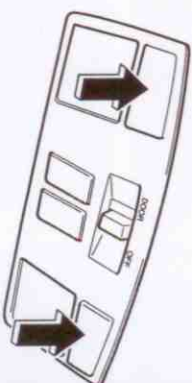

Typ B

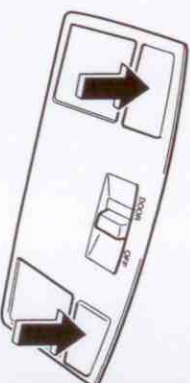

Vybavení interiéru vozidla

▼ Osvětlení zavazadlového prostoru

Hatchback



OFF	Světlo je vypnuto.
ON	Osvětlení se rozsvítí při otevření zadních výklapných dveří.

Kombi

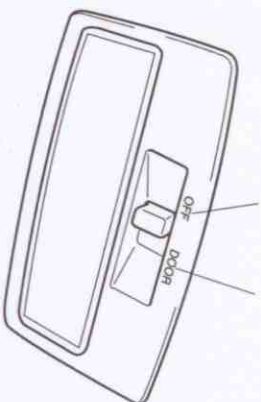

OFF	Světlo je vypnuto.
ON	Osvětlení se rozsvítí při otevření zadních výklapných dveří.

▼ Osvětlení hrany dveří

Rozsvítí se při otevření kterýchkoliv dveří vozu nebo při sepnutí systému osvětlení při nástupu do vozu.

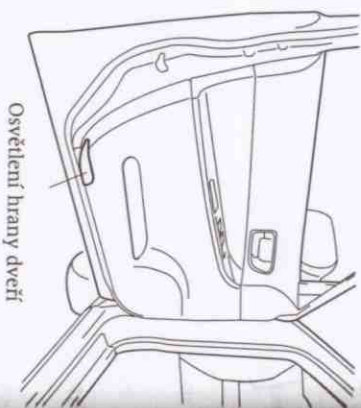

Informační displej

Informační displej se liší v závislosti na modelu vozidla a na jeho specifikaci.

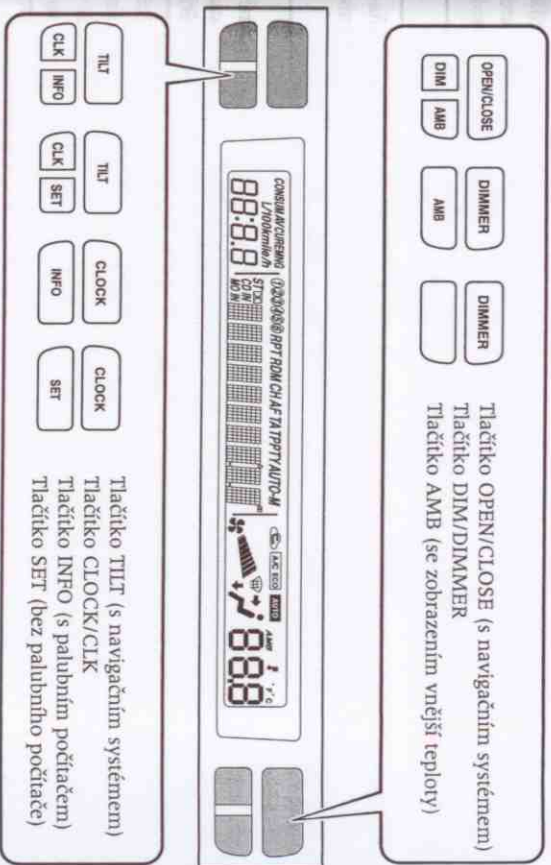

▼ Funkce informačního displeje

Informační displej má následující funkce.

- Hodiny
- Zobrazení vnější teploty
- Zobrazení funkce klimatizace
- Zobrazení funkce audiosystému
- Funkce pro zvýšení intenzity osvětlení displeje
- Palubní počítač

Vybavení interiéru vozidla

▼ Hodiny

Čas je zobrazován ve chvíli, kdy je klíč v zapalování v poloze ACC nebo ON.

Nastavení hodin

POZNÁMKA

U vozidel vybavených palubním počítačem stiskněte při seřizování času namís-to tlačítka SET tlačítko INFO.

1. Stiskněte tlačítko CLOCK/CLK a držte jej, dokud nezazní zvukový signál a na displeji nebude zobrazen symbol „12Hr“ a „24Hr“.
2. Zobrazený symbol „12Hr“ změníte na „24Hr“ stisknutím tlačítka SET. Zvolený symbol začne blikat. Pokud hodíte provést seřizování času, stiskněte tlačítko CLOCK/CLK ještě jednou ve chvíli, kdy Vámi zvolené nastavení bliká.
3. Poté bude zobrazen symbol „Hr.ADJUST“ a část časového údaje zobrazující počet hodin začne blikat. Stisknutím tlačítka SET upravte počet hodin a poté stiskněte tlačítko CLOCK/CLK.

4. Poté bude na displeji „Min.ADJUST“

a část časového údaje zobrazující počet minut bude blikat. Stisknutím tlačítka SET upravte počet minut a poté stiskněte tlačítko CLOCK/CLK.

Vynulování časového údaje

POZNÁMKA

U vozidel vybavených palubním počítačem stiskněte při seřizování času namís-to tlačítka SET tlačítko INFO.

Během zobrazení časového údaje stiskněte tlačítko SET a držet jej tak dlouho, dokud nezazní zvukový signál, poté jej uvolněte. Po jeho uvolnění se časový údaj změní následovně:

12:01 - 12:29 → 12:00
12:30 - 12:59 → 1:00

POZNÁMKA

Po uvolnění tlačítka SET bude čísel sekund vynulován „00“.

▼ Zobrazení vnější teploty

► H klíč v zapalování v poloze ON, pak po stisknutí tlačítka AMB bude na displeji zobrazena teplota vnějšího vzduchu. Dalším stisknutím tlačítka AMB změníte zobrazení teploty vnějšího vzduchu na zobrazení teploty vzduchu v kabině vozidla.

POZNÁMKA

Zobrazovaná hodnota vnější teploty se může od skutečné hodnoty mírně lišit v závislosti na okolním prostoru a stavu vozidla.

▼ Zobrazení funkcí klimatizace

Funkce klimatizace jsou zobrazovány ve chvíli, kdy je klimatizace zapnuta (str. 6-5).

▼ Zobrazení funkcí audiosystému

Funkce audiosystému jsou zobrazovány ve chvíli, kdy je audiosystém zapnut (str. 6-16).

Vybavení interiéru vozidla

▼ Funkce pro zvýšení intenzity osvětlení displeje

Při jízdě v nočních hodinách na zasněženém vozovce nebo v mlze, nebo v jiných situacích, kdy je viditelnost displeje omezena v důsledku oslnění okolním prostředím, zvýší tato funkce intenzitu osvětlení displeje. Tato funkce může být využívána pouze ve chvíli, kdy je spínač hlavních světlometů v poloze ● nebo ☰.

Po stisknutí tlačítka DIMMER/DIM dojde ke zvýšení intenzity osvětlení displeje. Při dalším stisknutí bude obnovena předchozí intenzita osvětlení displeje.

▼ Palubní počítač

- Palubní počítač zobrazuje následující údaje:
- Aktuální spotřebu paliva.
 - Průměrnou spotřebu paliva.
 - Dojezdovou vzdálenost (přibližnou vzdálenost, kterou je vozidlo schopno ujet na zbývající zásobu paliva v nádrži).
 - Průměrnou rychlost jízdy vozidla.

Klíč v zapalování musí být v poloze ON. Po stisknutí tlačítka INFO dojde ke změně režimu zobrazení na displeji.

POZNÁMKA

Po stisknutí tlačítka INFO během zobrazení časového údaje bude na displeji zobrazen palubní počítač.

Pokud nastanou jakékoli problémy v systému palubního počítače Vašeho vozidla, kontaktujte je s autorizovaným opravcem vozidla Mazda.

Vybavení interiéru vozidla

Režim aktuální spotřeby paliva

Tato funkce udává hodnotu aktuální spotřeby paliva vypočítanou z množství spotřebovaného paliva a ujeté vzdálenosti.

Aktuální spotřeba paliva je propočítávána každé 2 sekundy.

Je-li tato funkce zvolena, je na displeji zobrazeno CONSUM CUR.

CONSUM CUR
L/100km
10.5

Jakmile snížíte rychlost jízdy na 5 km/h, bude na displeji zobrazeno --- L/100km.

Režim průměrné spotřeby paliva

Tato funkce zobrazuje přibližnou hodnotu průměrné spotřeby paliva vypočítanou z množství spotřebovaného paliva a vzdálenosti ujeté od posledního odpojení zdroje elektrické energie nebo od posledního vynulování tohoto čítače.

Průměrná spotřeba paliva je propočítávána každou minutu.

Je-li zvolen tento režim, je na displeji zobrazeno CONSUM AV.

CONSUM AV
L/100km
9.5

Pokud hodláte vynulovat zobrazované údaje, stiskněte tlačítko INFO po dobu delší než 1 sekunda.

Po stisknutí tlačítka INFO bude před výpočtem a zobrazením nové hodnoty spotřeby paliva zobrazeno ---L/100km po dobu 1 minuty.

Režim dojezdové vzdálenosti

Tato funkce udává přibližnou vzdálenost, kterou můžete se svým vozem ujet na zbyvajících zásobu paliva v nádrži. Tento údaj je vypočítáván ze spotřeby paliva posledních 32 km.

Dojezdová vzdálenost je propočítávána každou minutu.

Je-li tato funkce zvolena, je na displeji zobrazeno REMING.

REMING
km
318

Pokud je dojezdová vzdálenost kratší než 50 km, bude na displeji zobrazeno --- km.

POZNÁMKA

- Je-li ručička palivoměru v blízkosti značky E, nebo svítí-li varovná kontrolka nízké hladiny paliva v nádrži, pak i přesto, že údaj o dojezdové vzdálenosti indikuje dostatečnou zásobu paliva, dotankujte co nejdříve. Údaj o dojezdové vzdálenosti se po dotankování paliva nezmění, dokud se nerozjedete.
- Tento údaj se nezmění, dokud nedotankujete více než 20 litrů paliva.
- Po připojení akumulátoru vozidla bude po dobu ujetí 100 km na displeji zobrazen symbol ---km.

Vybavení interiéru vozidla

Režim průměrné rychlosti vozidla

Tato funkce udává průměrnou rychlost jízdy vozidla vypočítanou ze vzdálenosti a trvání jízdy od připojení akumulátoru vozidla nebo od vynulování tohoto údaje. Průměrná rychlost je propočítávána každých 10 sekund.

Je-li tato funkce zvolena, je na displeji zobrazen symbol AV.

AV
km/h
70

Pokud hodláte vymazat tento údaj, stiskněte tlačítko INFO po dobu delší než 1 sekunda. Po stisknutí tohoto tlačítka bude po dobu 1 minuty před výpočtem a zobrazením nové průměrné rychlosti na displeji zobrazeno --- km/h.

Vybavení interiéru vozidla

Zapalovač cigaret

Klíč v zapalování musí být v poloze ON nebo ACC.

1. Otevřete kryt.

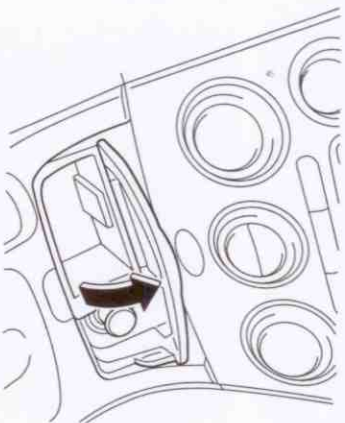

2. Stlačte zapalovač směrem dovnitř a následně jej uvolněte. Jakmile bude připraven pro použití, automaticky vyskočí.

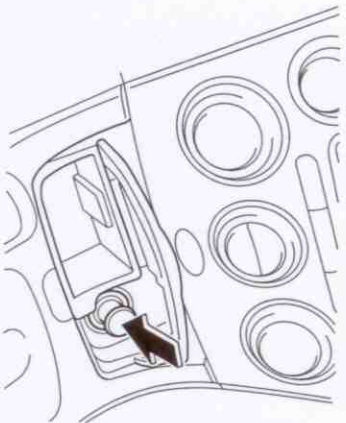

⚠ UPOZORNĚNÍ

- Nedočkávejte se kovových částí zapalovače, mohli byste se popálit.
- Při nahívání nedržte zapalovač zatlačenu, jelikož by mohlo dojít k jeho přehřátí.
- Nikdy nepoužívejte zásuvku zapalovače jako zdroj elektrické energie pro jiné elektrické spotřebiče, jako je například holič strojek nebo vařič na kávu. Mohlo by dojít k poškození zásuvky nebo elektrického systému. Používejte pouze originální zapalovač Mazda nebo ekvivalentní náhradou.
- Pokud po nažhavení zapalovač automaticky nevyskočí zpět (asi po 30 sekundách), vyjměte jej rukou, aby nedošlo k jeho přehřátí.

Popelníky

⚠ UPOZORNĚNÍ

Nepoužívejte popelník pro odhazování odpadků. Mohli byste zapříčinit požár.

▼ Vpředu

Pokud hodláte popelník použít, otevřete kryt.

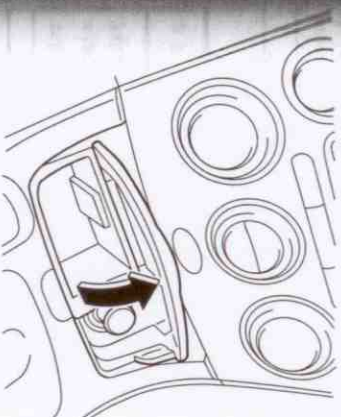

Pokud jej chcete vyjmout, otevřete kryt a vysuňte popelník směrem vzhůru.

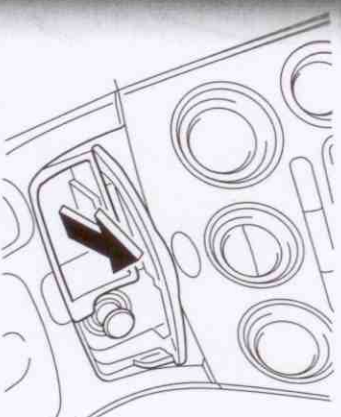

Vybavení interiéru vozidla

▼ Vzadu

Pokud jej hodláte vyjmout, otevřete víko popelníku, uchopte jej za obě strany a vysuňte směrem vzhůru.

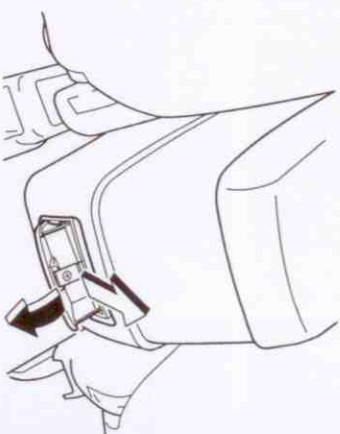

Držáky nádob s nápoji

⚠ VAROVÁNÍ

Využití držáků nádob s nápoji: Použití držáku během jízdy pro uložení nádob s horkými nápoji je nebezpečné. V případě jeho rozlítí může dojít k Vašemu opaření. Proto během jízdy vozidla nikdy nepoužívejte držák pro zajištění nádob s horkým nápojem.

Do držáků neukládejte nic jiného, než šálky nebo plechovky s nápoji: Ukládání jiných předmětů do držáku, než jsou šálky nebo plechovky s nápoji, je nebezpečné. Během prudkého brzdění nebo manévrování mohou být cestující zasaženi a zranění, nebo dokonce může být narušena pozornost řidiče, díky čemuž vzniká riziko vzniku nehody. Proto držáky používejte pouze pro uložení šálků nebo držáků s nápoji.

Vybavení interiéru vozidla

⚠ UPOZORNĚNÍ

V rámcí ochrany před poraněním během nehody nebo náhlého zastavení udržujte držáky nápojů, jež nejsou používány, uzavřené.

▼ Vpředu

Pokud hodláte použít držák nádob s nápoji, otevřete kryt středové konzoly stlačením jeho spodní středové části.



▼ Vzadu

Držáky nádob s nápoji pro cestující na zadních sedadlech jsou umístěny v zadní středové loketní opěře.

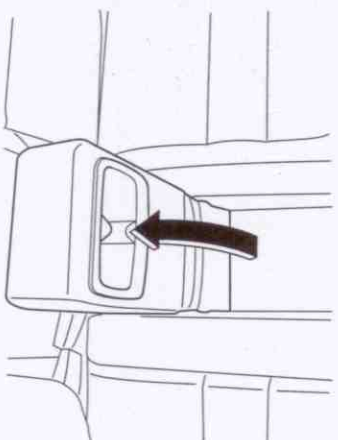

▼ Držáky lahvi

Držáky lahvi jsou integrovány ve vnitřních výplních předních dveří.

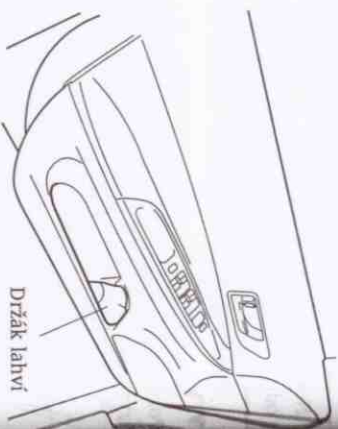

⚠ UPOZORNĚNÍ

Neukládejte do držáků nádob s nápoji bez uzavěrtí. V opačném případě by se jejich obsah mohl při otevření dveří rozlít.

Úložné prostory

⚠ VAROVÁNÍ

Otevřená úložná schránka:

Otevřená úložná schránka může být ve chvíli, kdy se vozidlo pohybuje, nebezpečná. Abyste omezili nebezpečí stranění v případě havárie nebo při prudkém zastavení vozidla, mějte při jízdě odkládací schránku vždy zavřenu.

⚠ UPOZORNĚNÍ

V horkém počasí mohou být teploty v odkládacích prostorech natolik vysoké, že mohou způsobit deformaci nebo výbuch uložených předmětů, například zapalovačů nebo brylí.

▼ Úložná schránka na straně řidiče

Pokud ji hodláte použít, otevřete její víko.

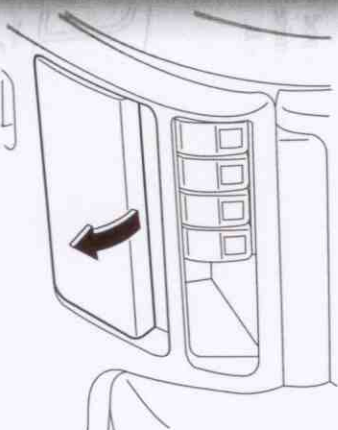

Vybavení interiéru vozidla

▼ Krytá schránka ve středu palubní desky (bez navigačního systému)

Pokud ji chcete použít, stiskněte tlačítko a víko schránky bude automaticky otevřeno

Úchyty

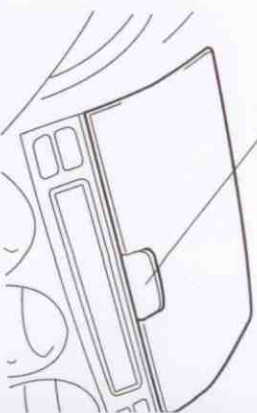

▼ Odkládací schránka

Odkládací schránku v přístrojové desce otevřete vyklopením madla směrem k so

Model Hatchback, Kombi

Dvířka schránky jsou vybavena zámkem vložte klíč do zámku a otočením ve smě hodinových ručiček schránku uzamknete otočením proti směru hodinových ručiček odemknete.

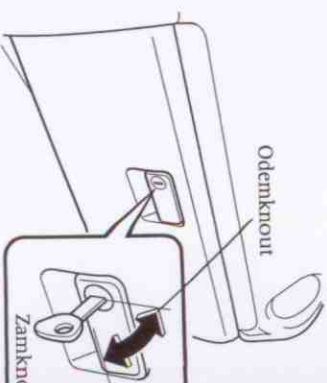

Odemknout

Zamknout

Vybavení interiéru vozidla

▼ Středová konzola

Při jejím otevření pozdvihnete spodní západku krytu.

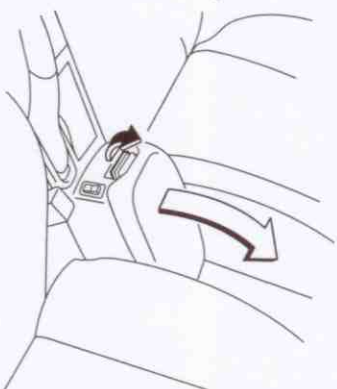

Drobné předměty mohou být uloženy v malém prostoru víka středové konzoly. Pokud tento prostor hodláte otevřít, pozdvihněte horní západku.

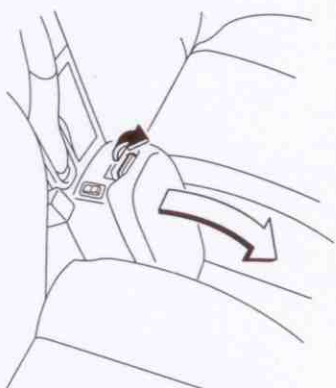

▼ Uložné schránky v zavazadlovém prostoru

Při otevření pootočte úchyt a sejměte kryt schránky.

Zavazadlový prostor, pravá strana

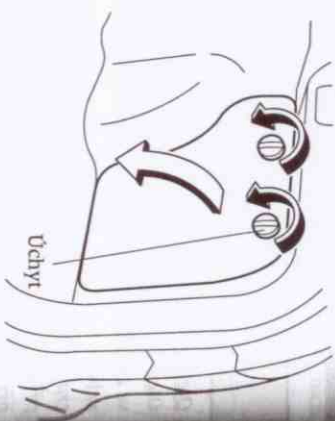

Zavazadlový prostor, levá strana

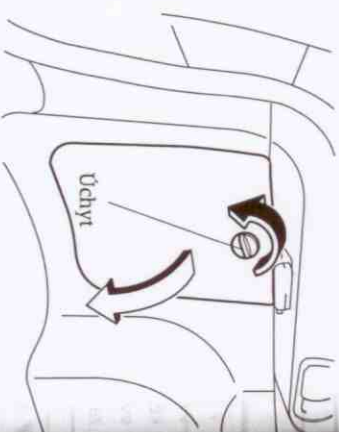

▼ Uložný prostor pod podlahou zavazadlového prostoru

Pokud hodláte použít uložný prostor pod podlahou zavazadlového prostoru, vyjměte část podlahy A a vyklopte část podlahy B.

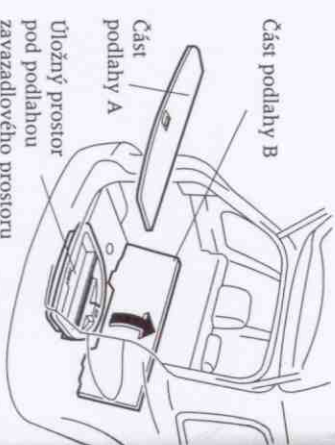

7

V případě nouze

Užitečné informace, jak postupovat v případě nouze.

Nouzové parkování7

Nouzové parkování7

Defekt pneumatiky7

Uložení náhradní pneumatiky a nářadí7

Výměna poškozené pneumatiky7-7

Přehřívání motoru7

Přehřívání motoru7

Nouzové startování7

Startování přehlceného motoru (zážehový motor)7

Startování pomocí startovacích kabelů7

Startování rozlácením vozu7

Vyčerpání paliva v nádrži (vznětový motor)7

Nouzové odtážení vozu7

Popis tažení7

Tažné háky7

V případě nouze

Nouzové parkování

Nouzové parkování

Varovné blikáče vozidla by měly být použity vždy, když zastavíte na silnici nebo v její blízkosti.

Varovné blikáče vozidla upozorňují řidiče ostatních vozidel, že Vaše vozidlo tvoří překážku v dopravě a při jeho míjení je třeba dbát zvýšené opatrnosti.

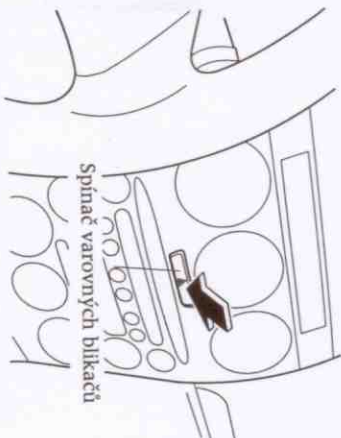

Po stisknutí spínače varovných blikáčů budou zapnuty všechny ukazatele směru vozidla.

POZNÁMKA

- Jsou-li zapnuty varovné blikáče, nebudou fungovat ukazatele směru vozidla.
- Ujistěte se, zda místní předpisy umožňují používání varovných blikáčů při odtažování vozidla. Jejich použití může být zakázáno.

V případě nouze

Defekt pneumatik

Uložení náhradního kola a nářadí

Náhradní kolo a nářadí je uloženo na místech uvedených v nákrese.

Sedan/Hatchback

Typ A

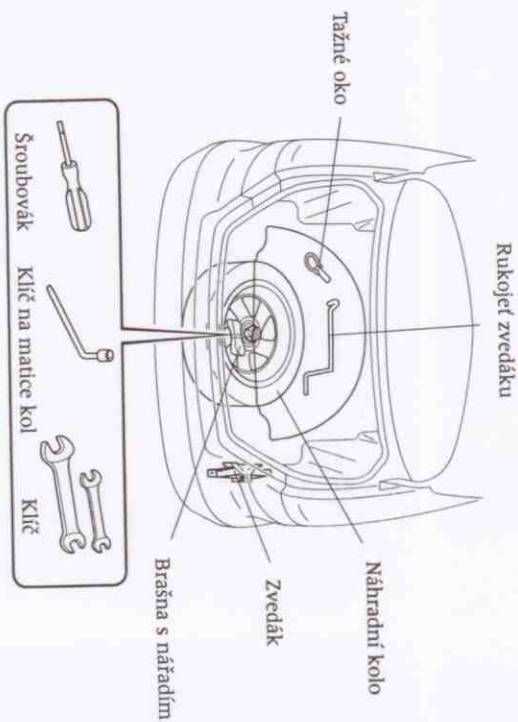

Typ B

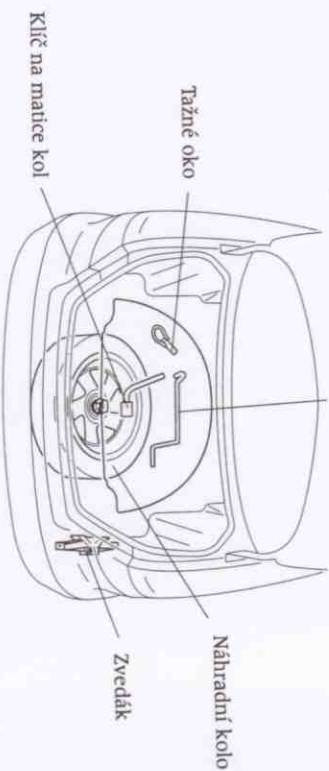

Defekt pneumatiky

Kombi

Typ A

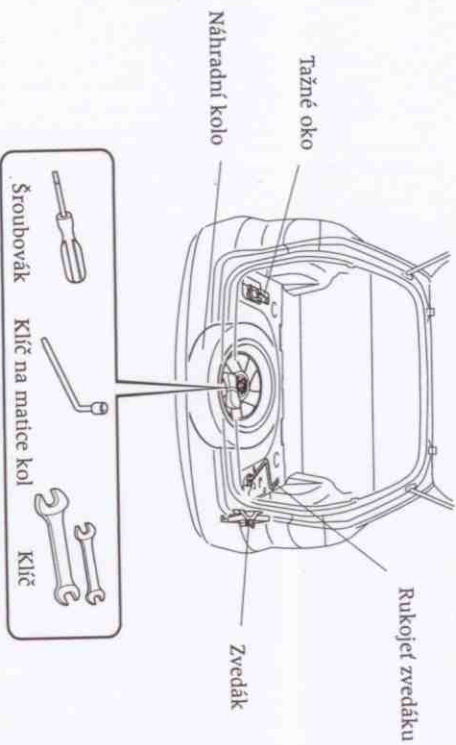

Typ B

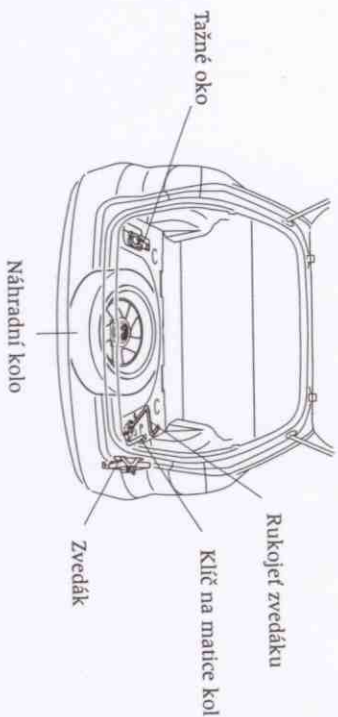

▼ Zvedák

Vymnutí zvedáku

(Sedan)

1. Sejměte krytí prostoru pro uložení zvedáku.



2. Povolte křídlovou matici otáčením proti směru hodinových ručiček.

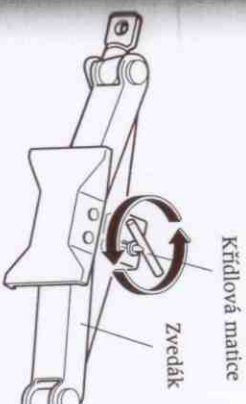

Defekt pneumatiky

(Hatchback/Kombi)

1. Odstraňte krytí schránky.

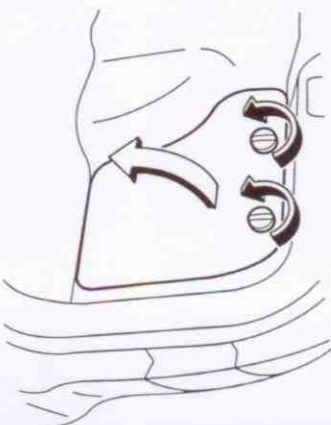

2. Sejměte krytí prostoru, v němž je zvedák uložen.



3. Povolte křídlovou matici otáčením proti směru hodinových ručiček.

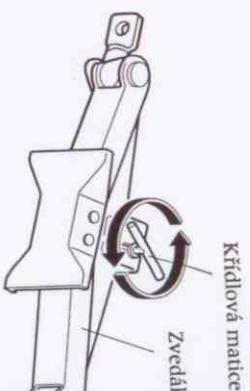

Defekt pneumatiky

Defekt pneumatiky

Zajištění zvedáku v uložném prostoru

Při zajištění zvedáku proveďte výše uvedené kroky v opačném pořadí.

▼ Náhradní kolo

Váš vůz Mazda je vybaven buď běžným náhradním kolem, nebo náhradním kolem pro dočasné použití.

Náhradní kolo běžné velikosti

Běžné náhradní kolo je shodného typu a velikosti, jakými byla původně vybavena všechna čtyři kola vozu. Takové kolo můžete používat jako kolo náhradní nebo pro vzájemnou záměnu kol vozidla (str. 8-29).

Náhradní kolo pro dočasné použití

Náhradní kolo pro dočasné použití je lehčí a má menší rozměry než běžná kola vozidla. Je určeno výhradně pro dojezd a mělo by být používáno pouze po VELMI krátkou dobu. Náhradní kolo pro dočasné použití nesmí být NIKDY používáno pro dlouhé ani dlouhotrvající jízdy.

⚠ VAROVÁNÍ

Jízda s náhradním kolem pro dočasné použití na zledovatělém nebo zasněženém povrchu:

Jízda s náhradním kolem instalovaným na přední (hnané) nápravě na zledovatělém nebo zasněženém povrchu je nebezpečná. V takovém případě je výrazně ovlivněno ovládnutí vozu, v důsledku čehož může dojít ke ztrátě Vaší kontroly nad vozidlem a následně k dopravní nehodě. Proto toto náhradní kolo instalujte pouze na zadní nápravu a běžné kolo zadní nápravu instalujte místo poškozeného kola na nápravě přední.

⚠ UPOZORNĚNÍ

Abyste se vyvarovali poškození náhradního kola pro dočasné použití, dbejte následujících bezpečnostních opatření:

- Nepřekračujte rychlost 80km/h.
- Vyvarujte se jízdy přes překážky. Rovněž neprojíždějte automatickými mycími linkami. Náhradní kolo tohoto typu má menší průměr než běžné kolo Vašeho vozu, proto je jeho světla výška přibližně o 25 mm menší.
- Na tomto náhradním kole nepoužívejte sněhové řetězy, jelikož je není možné správně instalovat.
- Dočasné náhradní kolo Vašeho vozu nepoužívejte na jiném vozidle. Toto kolo je určeno výhradně pro Vaš vůz Mazda.
- Na svém voze používejte vždy pouze jedno náhradní kolo pro dočasné použití.

Výjimnutí náhradního kola

(Sedan)

Otáčejte křídlovou maticí proti směru hodinových ručiček.

Přichytka kola

Křídlová matice

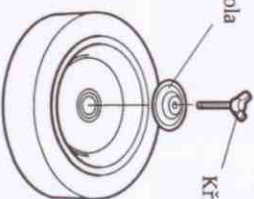

(Hatchback)

1. U vozidel vybavených subwooferem nejprve odpojte konektor.

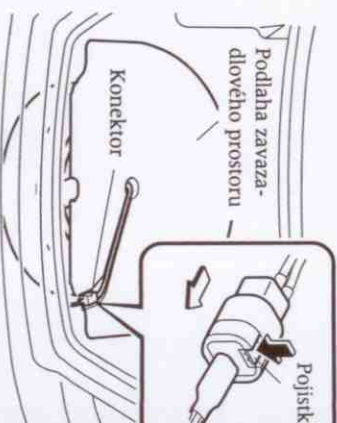

POZNÁMKA

Při odpojování konektoru je třeba vyvinout značnou sílu. Pevně stiskněte pojistku a konektor odpojte.

Defekt pneumatiky

2. Vyměňte podlahu zavazadlového prostoru.
3. U vozidel vybavených subwooferem povolte křídlovou matici a vyjměte subwoofer i náhradní kolo.

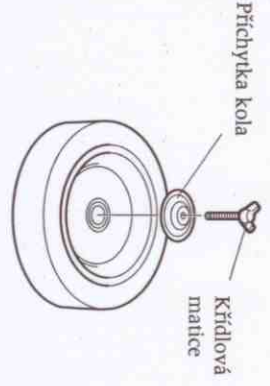
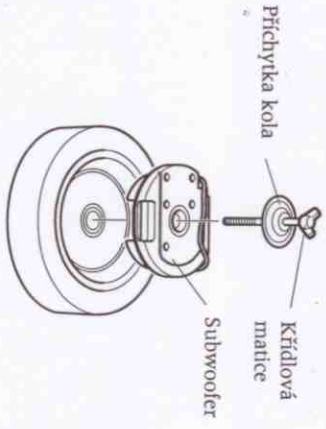

U vozidel nevybavených subwooferem povolte křídlovou matici a vyjměte náhradní kolo.

- (Kombi)
1. Vyměňte část podlahy A a vyklápte část podlahy B.

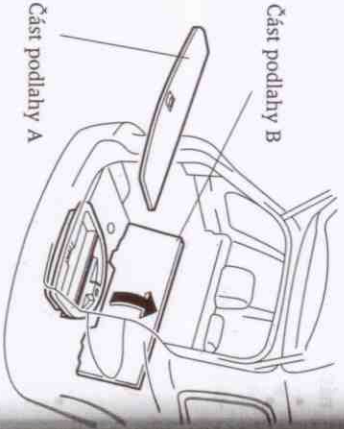

2. Vyměňte schránku pod podlahou zavazadlového prostoru.

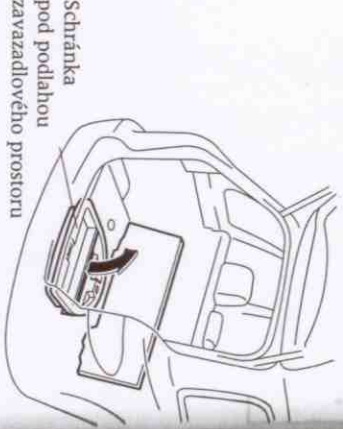

1. U vozidel vybavených subwooferem, povolte křídlový šroub i příchytka kola a vyjměte subwoofer i náhradní kolo.

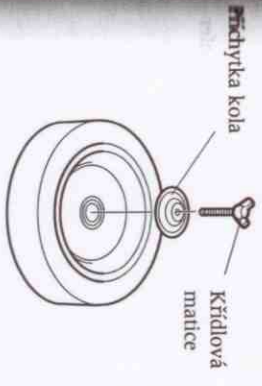
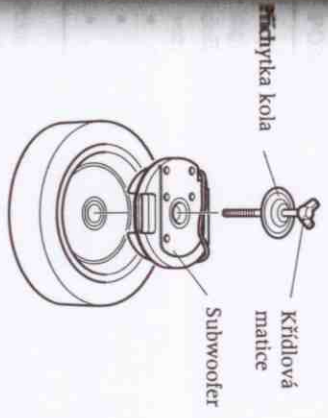

U vozidel nevybavených subwooferem, povolte křídlový šroub a vyjměte náhradní kolo.

Defekt pneumatik

Zajištění náhradního kola

Při zajištění kola proveďte kroky uvedené pro jeho demontáž v opačném pořadí. Zajištěte náhradní kolo pomocí křídlové matice a správně uložené příchytky, jak je uvedeno na obrázku.

POZNÁMKA
Pro vozidla vybavená subwooferem, při vyjímání náhradního kola položte sub-woofer na levou stranu zavazadlového prostoru.

Defekt pneumatiky

(Bez subwoofleru)

Bežné náhradní kolo

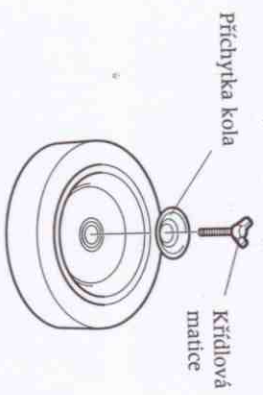

Náhradní kolo pro dočasné použití

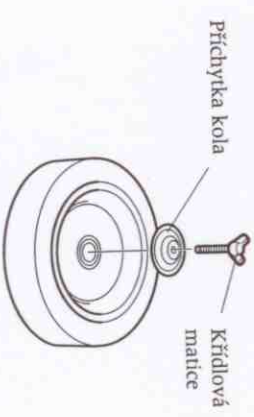

(Se subwooflerem)

Bežné náhradní kolo (poškozené kolo)

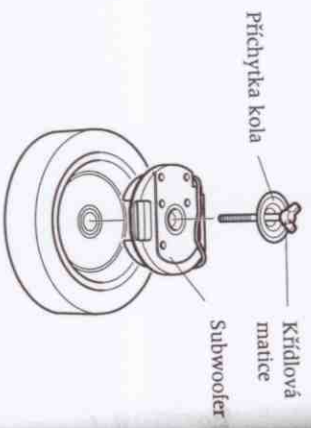

Náhradní kolo pro dočasné použití

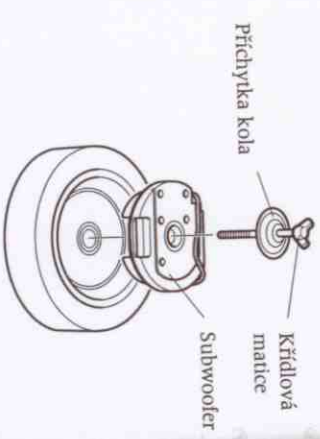

Výměna poškozené pneumatiky

POZNÁMKA

Jestliže se během jízdy vyskytnou následující okolnosti, může to znamenat, že došlo k poškození pneumatiky Vašeho vozu.

- Řízení je obtížnější, než je běžné.
- Vozidlo začne nadměrně vibrovat.
- Vozidlo „táhne“ k jedné straně.

Pokud zjistíte, že došlo k poškození pneumatiky, pomalu zajedte na rovnou plochu stranou od silničního provozu a proveďte její výměnu. Poněkání vozidla v blízkosti silničního provozu nebo na okraji rušné ulice může být nebezpečné.

Defekt pneumatiky

VAROVÁNÍ

Zvedání vozidla pomocí zvedáku: Výměna prázdné pneumatiky může být nebezpečná, pokud není dodržen správný postup. Vozidlo se může smeknout ze zvedáku a někoho vážně poranit. Proto při výměně pneumatiky dodržujte předepsaný postup a nikdy nevstupujte pod vozidlo, které je zajištěno pouze zvedákem.

Cestující ve vozidle podepřeniém zvedákem:

Umožnění komunikativ, aby setrvával ve vozidle podepřeniém zvedákem, je nebezpečné. Cestující může způsobit pád vozidla, v důsledku čehož může utrpět vážné zranění. Nikdy nedovoďte, aby kdokoli setrval ve vozidle zajištěniém na zvedáku.

Defekt pneumatiky

POZNÁMKA

Před použitím zvedáku se ujistěte, zda je dostatečně promazan.

1. Zaparkujte na rovné ploše a pevně zatáhněte parkovací brzdu.
2. U vozu s automatickou převodovkou posuňte páku voliče do polohy pro parkování (P), u vozu s manuální převodovkou zařaďte zpátečku (R) a vypněte motor vozidla.
3. Zapněte varovné blikáče vozidla.
4. Zajistěte, aby všichni cestující vystoupili z vozidla a zdržovali se v dostatečné vzdálenosti od vozidla i silničního pruhu.
5. Vyměňte z vozu zvedák, nářadí a náhradní kolo (str. 7-3).
6. Založte kolo, které leží úhlopříčně proti poškozené pneumatice, vhodným klínem. Při zajišťování předního kola umístěte klín před i za pneumatiku. Při zajišťování zadního kola umístěte klín rovněž před i za pneumatiku.

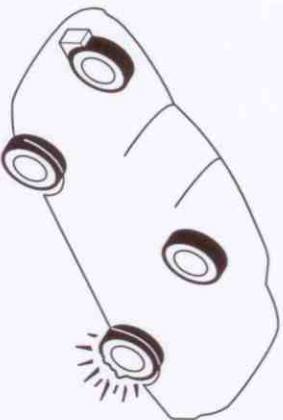

▼ Demontáž poškozeného kola

1. Mírným páčením pomocí plochého konce klíče na matici kol uvolněte ozdobjný krytí kola.

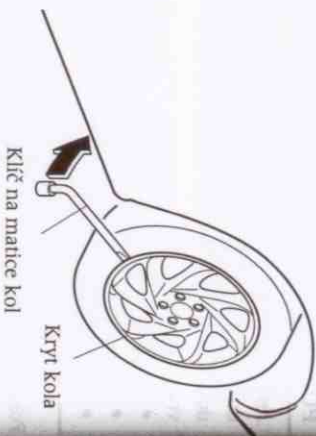

Klíč na matici kol

Krytí kola

POZNÁMKA

Plochý konec klíče na matici kol pevně zasuněte mezi disk kola a ozdobjný krytí kola. V opačném případě bude demontáž krytu kola obtížná.

⚠ UPOZORNĚNÍ

Při instalaci ozdobjného krytu kola otočte krytem kola tak, aby zářez na krytu odpovídal poloze ventilku pneumatiky.

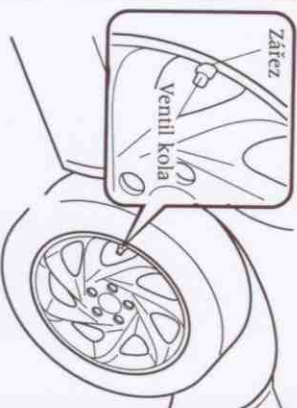

Zářez

Ventil kola

Pokud nebude zářez ozdobjného krytu v přesném zákrytu s ventilkem kola, může během instalace dojít k jeho poškození.

Defekt pneumatiky

⚠ VAROVÁNÍ

Nesprávné umístění zvedáku:

Snaha o umístění zvedáku do jiných opěrných bodů doporučených v tomto návodu může být nebezpečná. Vozidlo může ze zvedáku sklouznout a kohokoli může zranit, nebo dokonce usmrtit. Při zvedání vozu používejte pouze určené přední nebo zadní opěrné body pro umístění zvedáku, doporučené v tomto „Návodu k obsluze“.

Nesprávný zvedák:

Použití zvedáku, který není určen pro Vaši Mazdu, může být nebezpečným. Vozidlo může ze zvedáku sklouznout a někoho může zranit. Z tohoto návodu používejte pouze zvedák, který jste dostali jako vybavení k Vaší Mazdě.

Podkládání zvedáku jinými předměty

Zvedání vozu zvedákem podložným jinými předměty je nebezpečné. Zvedák může sklouznout a může dojít ke zranění osob buď zvedákem, nebo padajícími vozidlem. Z tohoto návodu nikdy nepodkládejte jinými předměty.

4. Nasadte rukojeť do zvedáku.

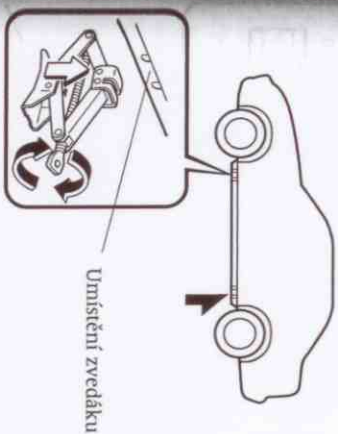

Umístění zvedáku

Defekt pneumatiky

5. Otačíte rukojeti zvedáku ve směru hodinových ručiček tak, aby bylo vozidlo dostatečně zdviženo nad zemí a mohla být instalována náhradní pneumatika. Před demontováním matice z kola se ujistěte, zda je Váš vůz Mazda dobře zajištěn proti pohybu a zda nemůže ze zvedáku sklouznout.

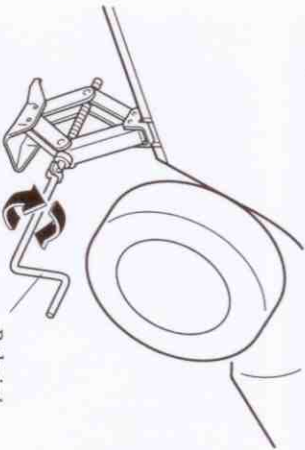

Rukojet zvedáku

6. Otačením proti směru hodinových ručiček demontujte matice kola. Poté sejměte kolo.

▼ Instalace náhradního kola

1. Pomocí hadičku odstraňte veškeré bláto a nečistoty z dosedacích ploch kola i náboje, včetně jeho šroubů.

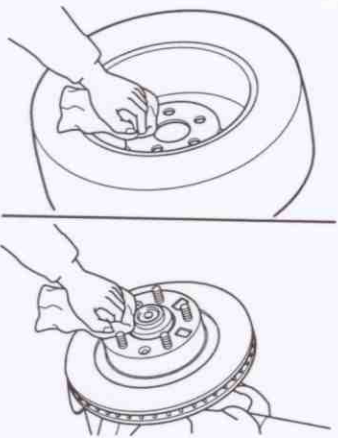

⚠ VAROVÁNÍ

Odstřanění bláta a nečistot z kola, náboje a šroubů náboje:

Je nebezpečné, pokud při výměně nebo změně kola neodstraníte bláto a nečistoty z montážních ploch kola, náboje a šroubů náboje. V takovém případě může během jízdy dojít k uvolnění šroubů a kola, následkem čehož může být vážná nehoda. Před výměnou nebo změnou kola se vždy ujistěte, zda jsou všechny instalační plochy čisté.

2. Instalujte náhradní kolo.
3. Našroubujte zpět matice kola (zkosovou hranou směrem ke kolu); utáhněte je rukou.

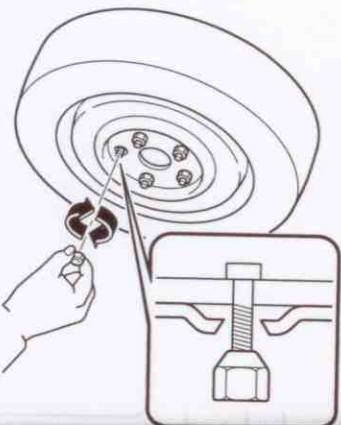

⚠ VAROVÁNÍ

Aplikace oleje nebo mazadého tuku na kola, šrouby a matice:

Aplikace oleje nebo mazadého tuku na kola, šrouby a matice je nebezpečná. V takovém případě může během jízdy dojít k uvolnění šroubů a následně i kola, důsledkem čehož by byla vážná dopravní nehoda. Navíc by šrouby a matice mohly být nadměrným utahčením poškozeny. Proto matice a šrouby kol nešetřujte olejem ani mazacím tukem a neutahujte je nadměrným utahovacím momentem.

4. Otačíte rukojeti zvedáku proti směru hodinových ručiček a spusťte vozidlo zpět na zem. Pomocí klíče na matice kol dotáhněte matice v pořadí uvedeném na obrázku.

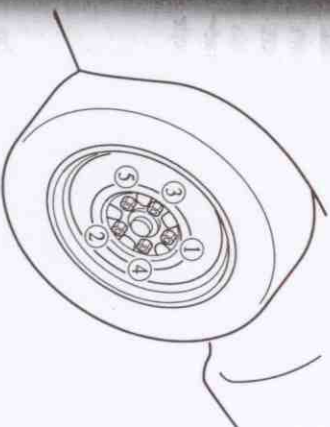

Pokud si nejste jisti, zda jsou matice kola správně dotáženy, nechejte je zkontrolovat v autoservisu.

Utahovací moment matic kol:

N.m 88 - 118

Defekt pneumatiky

⚠ VAROVÁNÍ

Uvolněné matice kola:

Nesprávně nebo nedostatečně utahžené matice kola mohou být nebezpečné. Může dojít ke kmitání kola, nebo dokonce k jeho uvolnění během jízdy. To může vést až ke ztrátě kontroly nad vozidlem a k vážné nehodě. Proto vždy matice kola utahujte bezpečně a správně.

Metrický závit a matice kol:

Jelikož je Váš vůz vybaven maticemi kol s metrickým závitem, je použití matic bez tohoto závitu nebezpečné. Použitím jiného typu závitu nelze bezpečně uchytit kola, a může tak dojít k jejich uvolnění nebo sklouznutí. To by mohlo zapříčinit vážnou dopravní nehodu. Vždy se při změně kol ujistěte, že při zpětné instalaci používáte matice, které jste demontovali, nebo matice se stejným typem závitu.

Nesprávný tlak vzduchu v pneumatikách: Jízda na pneumatikách s nesprávným tlakem vzduchu je nebezpečná. Kolo s nesprávným tlakem pneumatiky může mít nepřítomný vliv na ovládání vozidla, což může vést až k nehodě. Nikdy s vozem nejezděte, dokud se nepřesvědčíte, že v pneumatikách nebo v náhradním kole je správný tlak vzduchu. Při kontrole tlaku vzduchu v pneumatikách vždy zkontrolujte i tlak v náhradním kole.

5. Poškozenou pneumatiku uložte do zavazadlového prostoru a co nejdříve ji nechejte opravit.

POZNÁMKA

Zvedák a nářadí řádně uložte tak, aby tyto předměty při jízdě neklepaly.

Přehřívání motoru

Přehřívání motoru

Pokud teploměr chladicí kapaliny motoru indikuje přehřívání motoru, zaznamenejte-li ztrátu výkonu motoru nebo zaslechnete-li hlasité klepání nebo pleskavý hluk, došlo pravděpodobně k přehřátí motoru.

Pokud se tak stane:

1. Odstavte vůz na bezpečné místo mimo silnici a zaparkujte.
2. U vozu s automatickou převodovkou posuňte páku voliče do polohy parkování (P), u vozu s manuální převodovkou vyřaďte na neutráli.
Zatáhnete ruční brzdou.
3. Vypněte klimatizaci.

VAROVÁNÍ

 **Ventilátor chlazení**
 **a kontrola motoru:**

Kontrola motoru prováděná ve chvíli, kdy je klíč v zapalování v poloze ON, je nebezpečná. Ventilátor chlazení může být nečekaně spuštěn i ve chvíli, kdy motor vozu nebežít. V takovém případě byste mohli být ventilátorem vážně zraněni. Pokud provádíte kontrolu motoru, vypněte proto zapalování a vyjměte klíč ze spínací skříňky.

 **Uzávěry chladičeho systému:**

V okamžiku, kdy je motor a chladicí horký, může dojít k prudkému vystříknutí chladicí kapaliny a páry pod tlakem, což může být přičinou vážného zranění. Proto v okamžiku, kdy je motor a chladicí horký, nesnímejte žádný uzávěr chladicího systému.

 **VAROVÁNÍ**
Pára z přehřátého motoru:

Pára z přehřátého motoru může být nebezpečná. Může dojít k Vašemu zranění (popálení) unikající párou. Předejme kapotu motoru otevřetejete **POUZE TEHDY, až z motoru přestane unikat pára.**

4. Zkontrolujte, zda z prostoru pod kapotou uniká chladicí kapalina nebo pára či nikoli.

Pokud z motorového prostoru

uniká pára, nepřibližujte se k přední části vozu. Vypněte motor. Poté otočte

klíčem ve spínači skříňce zpět do polohy ON, aniž by došlo k nastartování motoru, ale dojde k spuštění ventilátoru chlazení, které začnou motor ochlazovat.

Pokud z motoru neuniká chladicí kapotou ani pára: Otevřete přední kapotu motoru a nechte motor běžet ve volnoběžných otáčkách, dokud nezchladne. Pokud nedojde ke zchlazení motoru, vypněte motor a nechejte jej zchladnout.

5. Zkontrolujte výšku hladiny chladicí kapaliny motoru. Pokud je kapalina malé množství, zkontrolujte, zda neprohltná hadicemi a spoji chladicé, hadicemi a spoji systému topení nebo zda neuniká z chladicé nebo vodní pumpy.

Pokud nějaké místo prolnání nebo poškození zjistíte, nebo pokud chladicí kapalinu motoru stále ubývá, vypněte motor vozu a telefonicky se spojte s autorizovaným opravcem vozu Mazda.

Výško systému chlazení

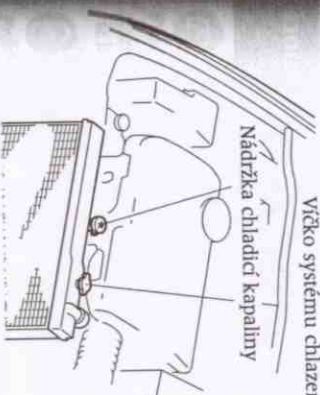

Pokud žádné závady ne zjistíte, teplota motoru se snížila, a pokud nejsem zřejmá žádná místa prolnání, opatrně doplňte potřebné množství chladicí kapaliny (str. 8-13).

 **VAROVÁNÍ**
Uzávěry chladicího systému:

Ve chvíli, kdy je motor a chladicí horký, může dojít k prudkému vystříknutí chladicí kapaliny a páry pod tlakem, což může způsobit vážné zranění. Proto v okamžiku, kdy je motor a chladicí horký, nesnímejte žádný uzávěr chladicího systému.

Přehřívání motoru

 **UPOZORNĚNÍ**

Pokud motor jeví známky přehřívání nebo k jeho přehřívání dochází, nechte chladicí systém zkontrolovat. Pokud nebude závada chladicího systému odstraněna, může dojít k vážnému poškození motoru.

Nouzové startování

Startování přehlceného motoru (zážehový motor)

Nedaří-li se motor nastartovat, může to být způsobeno jeho přehlcením (přemírou paliva v motoru).

V takovém případě postupujte následovně:

1. Sešlápněte plynový pedál až na podlahu a v této poloze jej držte.
2. Otočte klíč v zapalování do polohy START a držte jej, dokud motor nenastartuje, maximálně však po dobu 10 sekund. Jakmile motor nastartuje, ihned uvolněte klíč i plynový pedál, jelikož by mohlo dojít k přetočení motoru.
3. Pokud se Vám nepodařilo motor nastartovat, pokuste se o to bez sešlápnutí plynového pedálu - maximálně však po dobu 10 sekund.

Nouzové startování pomocí startovacích kabelů

Nouzové startování pomocí startovacích kabelů může být nebezpečné, není-li postupováno správně. Proto postup při startování pečlivě dodržujte. Pokud si správným provedením nejste jisti, více Vám doporučujeme, abyste se obrátili na kvalifikovaného servisního technika.

⚠ VAROVÁNÍ

Výbuch akumulátoru:

Plameny a jiskry jsou v blízkosti otevřených článků akumulátoru nebezpečné. Při běžném provozu dochází v akumulátoru k uvolňování vodíku. Za určitých okolností (stiskra, otevřený oheň) může dojít k výbuchu akumulátoru a k velmi vážným poraněním. Z tohoto důvodu se nepřiblížte k horní části akumulátoru (zejména k otevřeným článkům) s otevřeným ohněm (většně cigarety), zdrojů horka a podobně.

Nízká hladina elektrolytu nebo zamrzlý akumulátor:

Startování motoru vozidla pomocí startovacích kabelů, jehož akumulátor je zamrzlý, nebo má nedostatek elektrolytu, je nebezpečné. Může dojít k prasknutí akumulátoru nebo jeho výbuchu, důsledkem čehož může být vážné zranění. Pomocí startovacích kabelů nestartujte vozidlo, jehož akumulátor je zamrzlý, nebo ve kterém je nedostatek elektrolytu.

Nouzové startování

⚠ VAROVÁNÍ

⚠ Důsledně dodržujte tato bezpečnostní opatření před použitím nebo kontrolou akumulátoru si vždy pečlivě pročtěte následující bezpečnostní opatření, zajistíte tak bezpečnou a správnou manipulaci s akumulátorem.



Ochrana ztraku:

Pracovat bez ochrany ztraku je nebezpečné. Elektrolyt akumulátoru obsahuje KYSELINU SIROVOU, která může být příčinou slepoty, dojde-li k jejímu vniknutí do očí. Rovněž vodík, který se uvolňuje při běžné činnosti akumulátoru, se může vznítit a způsobit explozi akumulátoru. Při práci v blízkosti akumulátoru vždy používejte ochranné brýle.



Rozbitý elektrolyt akumulátoru:

Rozbitý elektrolyt akumulátoru je nebezpečný. Obsahuje KYSELINU SIROVOU, která v případě pořísnění oděvu nebo pokožky, nebo vniknutí do očí může zapříčinit vážné poškození zdraví. Pokud k takovému pořísnění dojde, neprodleně si začněte po dobu 15 minut vypláchnout oči nebo pořísněnou pokožku čistou vodou a vyhledejte lékařskou pomoc. Před kontaktem s elektrolytem akumulátoru se vždy chráňte prostřednictvím ochranných brýlí a pláště.



Děti a akumulátory:

Umožňte dětem hra v blízkosti akumulátorů je nebezpečné. Elektrolyt akumulátoru může v případě vniknutí do očí nebo pořísnění pokožky zapříčinit vážná zranění. Proto akumulátory vždy udržujte mimo dosah dětí.

Nouzové startování

⚠ UPOZORNĚNÍ

Ke startování použijte pouze akumulátor o napětí 12 V. Pokud byste použili zdroj o napětí 24 V (dva akumulátory 12 V zapojené v sérii nebo souprava generátoru 24 V), mohlo by dojít k poškození motoru startéru, který pracuje na 12 V, zapalovačho systému a dalších součástí elektrického systému.

1. Ujistěte se, zda jmenovité napětí startovačho akumulátoru je 12 V a zda se jedná o akumulátor s uzemněným záporným (-) pólem.
2. Pokud je startovací akumulátor instalován ve druhém vozidle, dbejte na to, aby se vozidla vzájemně nedotýkala. Vypněte motor vozidla se startovacím akumulátorem a odpojte veškeré potřebné elektrické spotřebiče (zátěže) v obou vozidlech.
3. Připojte startovací kabely přesně v pořadí uvedeném na obrázku.
 - Nejprve spojte jeden konec kabelu s kladným pólem vybitého akumulátoru (1).
 - Pak připojte druhý konec tohoto kabelu na kladný pól startovačho akumulátoru (2).
 - Dále připojte jeden konec druhého kabelu na záporný pól startovačho akumulátoru (3).
 - Jeho druhý konec připojte k pevné, nepohyblivé kovové části (například k bloku motoru) mimo dosah vybitého akumulátoru (4).

Zážehový motor

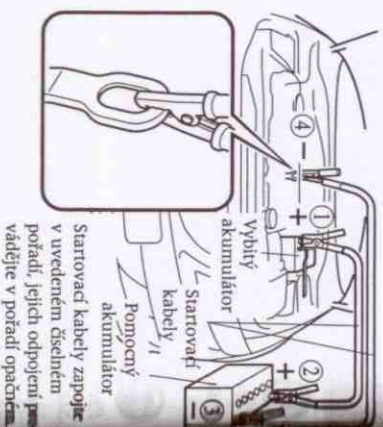

Startovací kabely zapojte v uvedeném číselném pořadí, jejich odpojení provádějte v pořadí opačném.

Vznětový motor

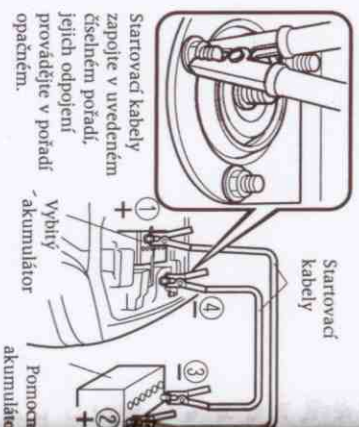

Startovací kabely zapojte v uvedeném číselném pořadí, jejich odpojení provádějte v pořadí opačném.

⚠ VAROVÁNÍ

⊘ Nepřibližujte se s ohněm:

Oheň a jiskry v blízkosti otevřených článků akumulátoru jsou nebezpečné. Vodík, vznikající při běžné činnosti akumulátoru, by se mohl vznítit a zapříčinit explozi akumulátoru. Explozivní akumulátor pak může být přičinnou věcnou příčinou a zranění. Proto se k otevřeným článkům akumulátoru nepřibližujte s otevřeným ohněm ani zdrojem jisker, včetně hořících cigaret. Při práci v blízkosti akumulátoru dbejte, abyste se kovovými nástroji nedotýkali kladného (+) nebo záporného (-) pólu akumulátoru. Zabráňte kontaktu kladného (+) pólu akumulátoru s karoserí vozidla.

⚠ Vybuch akumulátoru:

Plameny a jiskry jsou v blízkosti otevřených článků akumulátoru nebezpečné. Při běžném provozu dochází v akumulátoru k uvolňování vodíku, který se může vznítit a zapříčinit takto výbuch akumulátoru. Explodující akumulátor může způsobit vážná poranění. Proto se k otevřeným článkům akumulátoru nepřibližujte s otevřeným ohněm ani zdrojem jisker, včetně hořících cigaret.

⚠ Připojování k zápornému pólu:

Připojování konce druhého kabelu přímo na záporný pól (-) vybitého akumulátoru může být nebezpečné. Jiskra vzniklá dotykem kovových částí může způsobit výbuch plynu v blízkosti akumulátoru, a tak může dojít ke zranění osob v okolí. Proto konec druhého kabelu vždy připojte k bodu dostatečně vzdálenému od vybitého akumulátoru.

⚠ Připojování kabelu k pohyblivé součásti:

Připojování konce kabelu k pohyblivé součásti motoru může dojít k jeho vytržení z místa upevnění a k případnému zranění osoby v okolí. Z tohoto důvodu kabel nikdy nepřipojujte na pohyblivé součásti motoru ani do jejich blízkosti.

⚠ Nízká hladina elektrolytu nebo zamrzlý akumulátor

Startování motoru vozidla pomocí startovačích kabelů, jehož akumulátor je zamrzlý nebo má nedostatek elektrolytu, je nebezpečné. Může dojít k prasknutí akumulátoru nebo jeho výbuchu, důsledkem čehož může být vážné zranění. Pomocí startovačích kabelů nespustíte vozidlo, jehož akumulátor je zamrzlý, nebo ve kterém je nedostatek elektrolytu.

4. Nastartujte motor druhého vozidla (se startovacím akumulátorem) a nechte ho několik minut běžet. Pak teprve nastartujte motor vozidla s vybitým akumulátorem.

5. Jakmile je startování dokončeno, opatrně odpojte všechny kabely v opačném pořadí, než je uvedeno v bodě 3.

Nouzové startování

Startování roztačením vozu

VAROVÁNÍ

Startování vozidla tažením:

Startování vozidla tažením (na laně) může být nebezpečné. Náhlý pohyb vozidla v okamžiku naskočení motoru může způsobit vzájemnou kolizi obou vozidel. Může rovněž dojít ke zranění cestujících. Z tohoto důvodu nikdy nespustíte vozidlo tažením.

Vozidlo, které je vybaveno automatickou převodovkou, není možno startovat roztačením.

UPOZORNĚNÍ

Vozidlo, které je vybaveno manuální převodovkou, byste neměli startovat roztačením, jelikož by mohlo dojít k poškození systému řízení emisí škodlivin.

Vyčerpání paliva v nádrži (vznětový motor)

Pokud dojde k vyčerpání paliva v nádrži Vašeho vozu, nejprve dotankujte, několikrát zapumpujte ruční pumpou a pokuste se nastartovat. Jelikož mohou do systému vedení paliva vniknout vzduchové chvilky, kdy došlo vyčerpání paliva, může startování motoru trvat delší dobu.

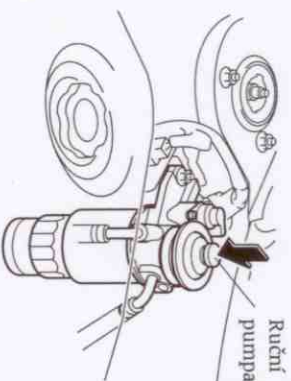

Pokud se Vám nepodaří nastartovat motor na první pokus, pokuste se ještě několikrát. Pokud nebude ani poté možné motor nastartovat, kontaktujte autorizovaného opravce vozu Mazda.

UPOZORNĚNÍ

Nepokoušejte se startovat motor nepřetržitě déle než 30 sekund. V opakném případě bude poškozen startér motoru. Pokud se nepodaří motor nastartovat na první pokus, vyčkejte 10 sekund a startování zopakujte.

Popis tažení vozidla

Doporučujeme Vám, abyste odtahování svého vozu svěřili pouze autorizovanému opravci značky Mazda nebo profesionální odtahové službě.

Společné zdvžení a vlečení vozu je nezbytné, aby se předešlo poškození vozu. Současné je třeba dodržovat platné předpisy.

Vozidlo by mělo být taženo s předními koly zdvíženými nad zemí. V případě rozsáhlého poškození nebo jiných okolností použijte k tomuto účelu přepravní podvozek.

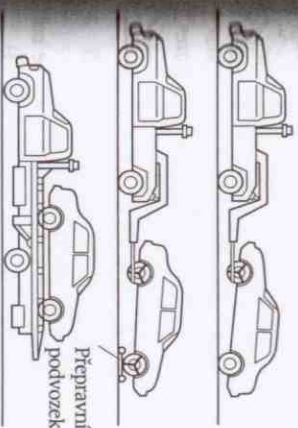

Vozidlo je vozidlo taženo se zadními koly na vozovce, nezapomente uvolnit parkovací brzdu.

Vozidlo s pohonem 4WD musí mít při tažení všechna čtyři kola zdvížená nad zemí.

Nouzové odtahování vozu

UPOZORNĚNÍ

Vozidlo neodtahujte proti směru jízdy s předními koly na vozovce. V opakném případě by mohlo dojít k poškození vnitřních součástí převodovky.

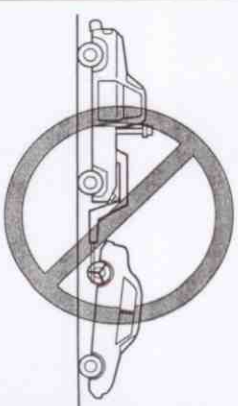

UPOZORNĚNÍ

K odtahování nepoužívejte takové zařízení, jako je pohyblivé vázací lano. Tím by mohlo být Vaše vozidlo poškozeno.

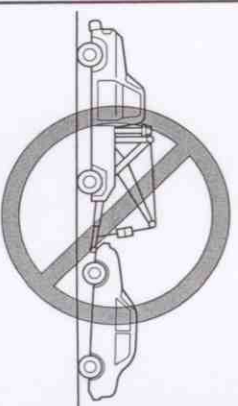

Používejte odtahové vozidlo vybavené výhradně systémy se zvedákem nápravy nebo s nízkou plošinou. Pokud jsou všechna čtyři kola vozu na vozovce, může být vůz odtahován pouze směrem vpřed. Při tažení vozu nepřekračujte rychlost 56 km/hod a vzdálenost 80 km; mohlo by dojít k poškození převodovky.

Nouzové odtahování vozů

⚠ VAROVÁNÍ

Tažení vozidla s pohonem 4WD:

Tažení vozidla s pohonem 4WD s předními nebo zadními koly na zemi je nebezpečné, jelikož může dojít k poškození pohonné jednotky nebo vozidla může nečekaně sjít z odtažového vozů a zapříčinit nehodu. Vozidlo s pohonem 4WD vždy odtažujte se všemi čtyřmi koly zdviženými nad zem. Pokud byla poškozena pohonná jednotka, použijte pro transport vozů odtažový vůz z plošinou.



⚠ UPOZORNĚNÍ

Při tažení vozů, kdy jsou všechna čtyři kola vozů na vozovce, dodržujte následující pokyny:

1. Zařadte neutrál.
2. Otočte klíč ve spinači skříně do polohy ACC.
3. Uvolněte parkovací brzdu. Pamatujte na to, že při vypnutí motoru nebude v činnosti posilovač brzd ani posilovač řízení.

Pokud je nutné, aby rychlost při odtažování vozidla přesahovala 56 km/hod nebo aby vůz byl odtahován na vzdálenost delší než 80 km, použijte k jeho odtažení jeden z těchto způsobů:

- Umístěte pod kola přední nápravy přepravní podvozek.
- Odtahujte vozidlo s přední nápravou zdviženou nad vozovkou.
- Odveze vůz na odtažovém vozidle vybaveném nízkou plošinou.

Nouzové odtahování vozů

Tažné háčky

⚠ UPOZORNĚNÍ

- Přední tažné oko by mělo být používáno pouze v případě nouze (například, je-li třeba vůz vytáhnout z příkopu nebo sněhové závěje).
- Při používání tažného háku dbejte na to, aby lano nebo řetěz byly nataženy v přímém směru, souběžně s podélnou osou vozidla. Tažné oko by nikdy nemělo být vystaveno působení stranového tahu.
- Vázací (transportní háky) háky pod přední částí vozidla nepoužívejte pro tažení.

Ty jsou určeny POUZE pro ukotvení vozidla při transportu. Při jeho použití pro tažení může dojít k poškození nárazníku.

▼ Tažné oko – přední

1. Vyjměte tažné oko a klíč na matice kol ze zavazadlového prostoru (str. 7-3).
2. Obalte šroubovák nebo podobný předmět měkkým hadříkem, čímž zabráníte případnému poškození laku nárazníku, otevřete krytku v předním nárazníku umístěnou pod levým světlometem.

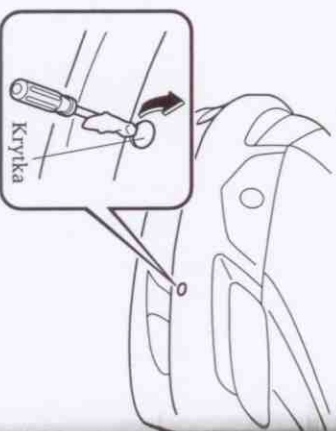

⚠ UPOZORNĚNÍ

Krytku nelze zcela odstranit. Nepoužívejte při jejím otevření nadměrnou sílu, jelikož by mohlo dojít k jejímu poškození nebo poškrábání laku nárazníku.

1. Pomocí klíče na matice kol bezpečně instalujte tažné oko.

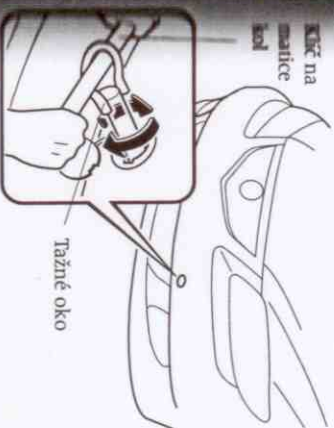

▼ Tažným okem provlékněte tažné lano.

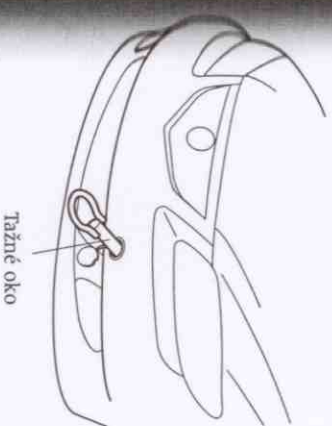

⚠ UPOZORNĚNÍ

Pokud není tažné oko bezpečně uchyceno, může při tažení vozidla dojít k jeho úplnému uvolnění z předního nárazníku. Proto se ujistěte, zda je tažné oko v nárazníku bezpečně uchyceno.

▼ Tažné oko – zadní

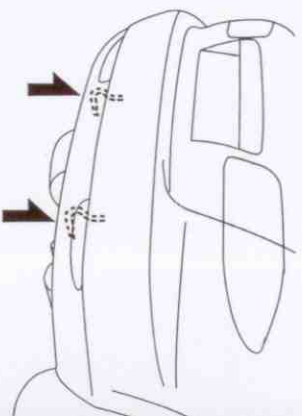

8

Údržba a péče o Váš vůz

Jak udržet Váš vůz Mazda v bezvadném stavu.

Úvod8-3

Úvod8-3

Plánovaná údržba8-1

Plánovaná údržba8-1

Údržba prováděná majitelem8-4

Plan údržby prováděné majitelem8-4

Bezpečnostní opatření týkající se údržby prováděné majitelem8-3

Přehled motorového prostoru8-3

Motorový olej8-1

Chladicí kapalina motoru8-1

Brzdová/spojková kapalina8-1

Kapalina posilovače řízení8-1

Kapalina automatické převodovky (ATF)8-1

Kapalina ostriřkovačů8-1

Mazání částí karoserie8-1

Vzduchový filtr8-1

Palivový filtr (vznětový motor)8-2

Lišty stěračů8-2

Akumulátor8-2

Pneumatiky8-2

Zárovky8-3

Pojistky8-4

Péče o vnější vzhled vozu8-4

Jak minimalizovat poškození laku karoserie vlivem vnějšího prostředí8-4

Péče o exteriér vozu8-4

Péče o interiéř vozu8-5

Úvod

Plánovaná údržba

Úvod

Při kontrole a údržbě vozidla prováděné na základě postupů uvedených v tomto návodu budete velmi opatrní, abyste předešli případnému zranění sebe nebo osamitých osob nebo poškození Vašeho vozu.

Pokud si nejste jisti některým postupem, popisovaným v tomto návodu, vězte Vám doporučíme, abyste se s tímto úkonem obrátili na spolehlivý a kvalifikovaný servis nebo ještě lépe, přímo na autorizovaného opravce vozů Mazda.

Vyškolení technici a originální náhradní díly Mazda představují pro Vaš voz to nejlepší. Bez těchto zkušeností a náhradních dílů, které nejsou vyrobeny speciálně pro Vaši Mazdu, může být servis proveden neodborně, neúplně a nedostatečně, což může mít za následek problematický provoz vozu. To může vést až k poškození vozu nebo k zranění.

Odborná rada a kvalitní služby Vám jsou k dispozici u autorizovaného opravce vozů Mazda. Majitel vozu by si měl vést písemnou evidenci o správném provádění předepsané údržby a servisu.

Reklamacce uplatněné v průběhu záruční doby nebudou uznány, plynou-li ze zanedbání údržby vozidla a nikoli z vady materiálu nebo dílenského zpracování Mazda.

Plánovaná údržba

POZNÁMKA

- Po uplynutí stanovené lhůty pokračujte v předepsané údržbě v doporučených intervalech.
- Na základě vizuální kontroly nebo prověření funkce systému (jeho výkonu) proveďte opravu, vyčištění, nebo je-li třeba výměnu. (Zkontrolujte a podle potřeby proveďte výměnu vzduchového filtru.)

Systém řízení emisí a související systémy

Na systém řízení emisí a efektivní chod motoru má největší vliv zapalování a palivový systém vozidla. Proto do těchto systémů nijak nezasahujte.

Všechny kontroly a setřzení by měly být provedeny kvalifikovaným technikem. Velmi důrazně vám doporučujeme, abyste všechny údržbové práce související s těmito systémy světili do rukou autorizovanému opravci vozů Mazda.

Plánovaná údržba

Plánovaná údržba

I : Kontrola. Kontrola a čištění, seřízení, oprava, příp. výměna podle potřeby.

R: Výměna

C: Vyčištění

Interval údržby Počet měsíců nebo km (stav, který nastane dříve)	Měsíc									
	x 1000 km	12	24	36	48	60	72	84	96	108
	20	40	60	80	100	120	140	160	180	

Zážehový motor

Vůle ventilů	Akustická kontrola každých 120 000 km, v případě hluchosti seřízení.									
	Výměna každých 100 000 km									
Zapalovací svíčky										
Vzduchový filtr*4			R			R				R
Systém odvětrání palivové nádrže (je-li ve výbavě)			I			I				I

Vznětový motor

Vůle ventilů	Výměna každých 120 000 km									
	Výměna každých 120 000 km									
Rozvodový řemen*5	I									
Palivový filtr			R			R				R
Systém vsiřkování paliva	I		I			I				I
Vzduchový filtr*4	C		C			C				C
Systém E.G.R.			I			I				I

Zážehový a vznětový motor

Motorový olej*1	První výměna po 4 letech nebo 100.000 km; dále každé 2 roky									
	dále každé 2 roky									
olejový filtr*1	R	R	R	R	R	R	R	R	R	R
Hnačí řemeny*2	R	R	R	R	R	R	R	R	R	R
Chladič systém (včetně doplnění hladiny chladič kapaliny)			I			I				I
Chladič kapalina motoru										
Vedení paliva a hadice	I		I			I				I
Hladina elektrolýtu v akumulátoru a jeho specifická hustota	I	I	I	I	I	I	I	I	I	I
Brzdová kapalina*3	R		R			R				R

*1 Je-li vozidlo provozováno v některých z následujících podmínek, provádějte výměnu motorového oleje a olejového filtru každých 10 000 km nebo častěji:

a) Jízda v prašném prostředí.

b) Dlouhodobý provoz ve volnoběžných otáčkách nebo nízkou rychlostí.

c) Dlouhodobý provoz v chladném počasí nebo pravidelná jízda na kraši vzdálenosti.

*2 Současně proveďte kontrolu stavu a seřazení předpětí hnačích řemenů posilovače řízení a klimatizace. Je-li ve výbavě voz. *3 Jsou-li brzdý vozidla nadměrně zatěžovány (například při nepřetržitém dlouhodobém brzdění nebo při jízdě v horském terénu), nebo je-li vozidlo provozováno v oblastech s vysokou vlhkostí vzduchu, provádějte výměnu brzdové kapaliny každoročně.

*4 Je-li vozidlo provozováno ve velmi prašném nebo písčitém prostředí, provádějte čištění a v případě potřeby výměnu vzduchového filtru mnohem častěji než v uvedených intervalech.

*5 Výměnu rozvodového řemenu je třeba provádět každých 120 000 km. Zamechání této výměny může vést k poškození motoru.

I : Kontrola. Kontrola a čištění, seřízení, oprava, příp. výměna podle potřeby.

R: Výměna

Interval údržby Počet měsíců nebo km (stav, který nastane dříve)	Měsíc									
	x 1000 km	12	24	36	48	60	72	84	96	108
	20	40	60	80	100	120	140	160	180	

Zážehový a vznětový motor

Brzdové vedení, hadice a spoje	Každoroční kontrola									
	Každoroční kontrola									
Parkovací brzda	I	I	I	I	I	I	I	I	I	I
Posilovač brzd a hadice	I	I	I	I	I	I	I	I	I	I
Kotoučové brzdý	I	I	I	I	I	I	I	I	I	I
Kapalina posilovače řízení, vedení, hadice a spoje	I	I	I	I	I	I	I	I	I	I
Funcke řízení a spoje			I			I				I
Olej manuální převodovky					R					
Kapalina automatické převodovky			I			I				I
Olej zadního diferenciálu (4WD)										
Olej předního převodovky (4WD)										
Kulové čepy a přední a zadní zavěšení			I			I				I
Prachovky hnačho hřídele			I			I				I
Výfukový systém a tepelné štíty						I				I
Pylový filtr (je-li ve výbavě)			R			R				R
Stav karoserie (korozní a prerezávání)										
Pneumatiky (včetně náhradní) (včetně úpravy tlaku vzduchu)	I	I	I	I	I	I	I	I	I	I

*6 Je-li vozidlo provozováno za některých z následujících podmínek, proveďte výměnu oleje zadního diferenciálu každých 45 000 km:

a) Těžné přívěsy nebo používání střešního nosiče.

b) Jízda v prašném, písčitém prostředí nebo v oblastech s vysokou vlhkostí vzduchu.

c) Dlouhodobý chod motoru ve volnoběžných nebo nízkých otáčkách.

d) Opatřované trasy krašší než 16 km.

*7 Pokud byla tato součást ponorena ve vodě, měla by být provedena výměna jeho oleje.

Údržba prováděná majitelem

Údržba prováděná majitelem

Plán údržby prováděné majitelem

▼ Běžný servis

Důrazně Vám doporučujeme, abyste kontrolu následujících položek prováděli alespoň jedenkrát týdně.

- Hladina motorového oleje (str. 8-12)
- Hladina chladicí kapaliny motoru (str. 8-13)
- Hladina brzdové a spojkové kapaliny (str. 8-14)
- Hladina kapaliny ostričovače skel (str. 8-18)
- Údržba akumulátoru (str. 8-26)
- Tlak vzduchu v pneumatikách (str. 8-27)

Bezpečnostní opatření týkající se údržby prováděné majitelem

Neoprávněný nebo neúplný servis může mít za následek problematický provoz. Tato část Vám poskytne pokyny týkající se pouze těch položek, které lze snadno provést.

Jak již bylo vysvětleno v úvodu (str. 8-2), některé postupy a úkony může provádět pouze kvalifikovaný servisní technik, vyžadovaný potřebným speciálním nářadím a nástroji.

Nespírávna údržba prováděná během záruční doby vlastními silami může nepřítomně ovlivnit záruční krytí. Podrobnosti jsou uvedeny v samostatné „Garanční knižce“, kterou jste obdrželi při předání nového vozu. Pokud si nejste jisti nějakým servisním postupem nebo položkou údržby popisovanými v tomto návodu, obraťte se přímo na autorizovaného prodejce vozů Mazda.

Pro likvidaci použitých olejů a kapalin platí přísné předpisy a zákony, týkající se ochrany životního prostředí. Proto Vás žádáme, abyste při likvidaci použitých olejů a kapalin tato nařízení dodržovali s ohledem na životní prostředí.

Doporučujeme Vám, abyste vyměňny oleje a provozních kapalin svého vozu svěřili přímo autorizovanému servisnímu vozi Mazda.

VAROVÁNÍ

Údržbové operace:

Údržbové práce na Vašem vozidle mohou být nebezpečné, pokud nejsou vykonávány správně. Při provádění určitých údržbových operací můžete utrpět vážné zranění. Pokud potřebujete potřebné znalosti a zkušenosti nebo nemáte k dispozici odpovídající nářadí a vybavení, svěřte tento úkon kvalifikovanému servisnímu technikovi.

Běžící motor:

Práce pod kapotou ve chvíli, kdy běží motor vozu, je nebezpečná. Pokud na sobě máte přívěsky, řetízky nebo volný oděv, může být o to nebezpečnější. Může se stát, že kterýkoli z těchto předmětů bude zachycen pohybujícími se součástmi motoru, výsledkem čehož může být Vaše zranění. Z tohoto důvodu, je-li při práci v motorovém prostoru nutné, aby běžel motor vozu, zkontrolujte (a to ještě předtím, než se přiblížíte k motoru nebo ventilátoru), zda na sobě nemáte některý z uvedených předmětů (zejména prsteny, náramky, hodinky a náhrdelníky), případně kravaty a podobné volné části oděvu.

Kontrola motoru a elektrický ventilátor chladíče:

Kontrola motoru ve chvíli, kdy je klíč ve spínači skříňce v poloze ON, je nebezpečná. Jelikož je ventilátor chladíče motoru ovláán elektricky, může být spuštěn tehdy, je-li zapnuto zapalování. Elektrický ventilátor může být neočekávaně spuštěn, i když neběží motor vozu, čehož důsledkem může být vznik vážného zranění. Abyste této situaci zabránili, vyplňte vždy zapalování motoru, vyjma případu, kdy je třeba údržbu nebo kontrolu provést za chodu motoru.

Údržba prováděná majitelem

Přehled částí motorového prostoru

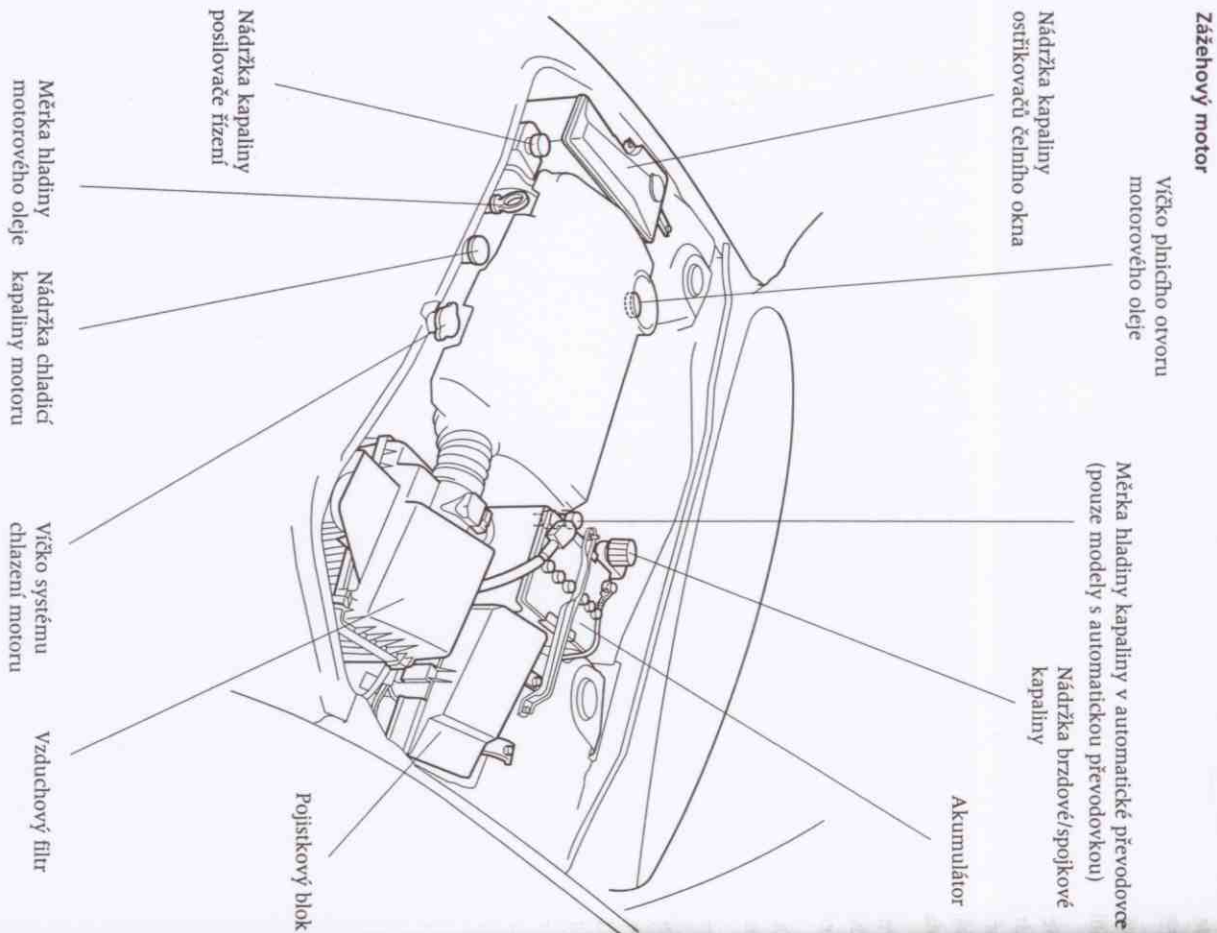

Údržba prováděná majitelem

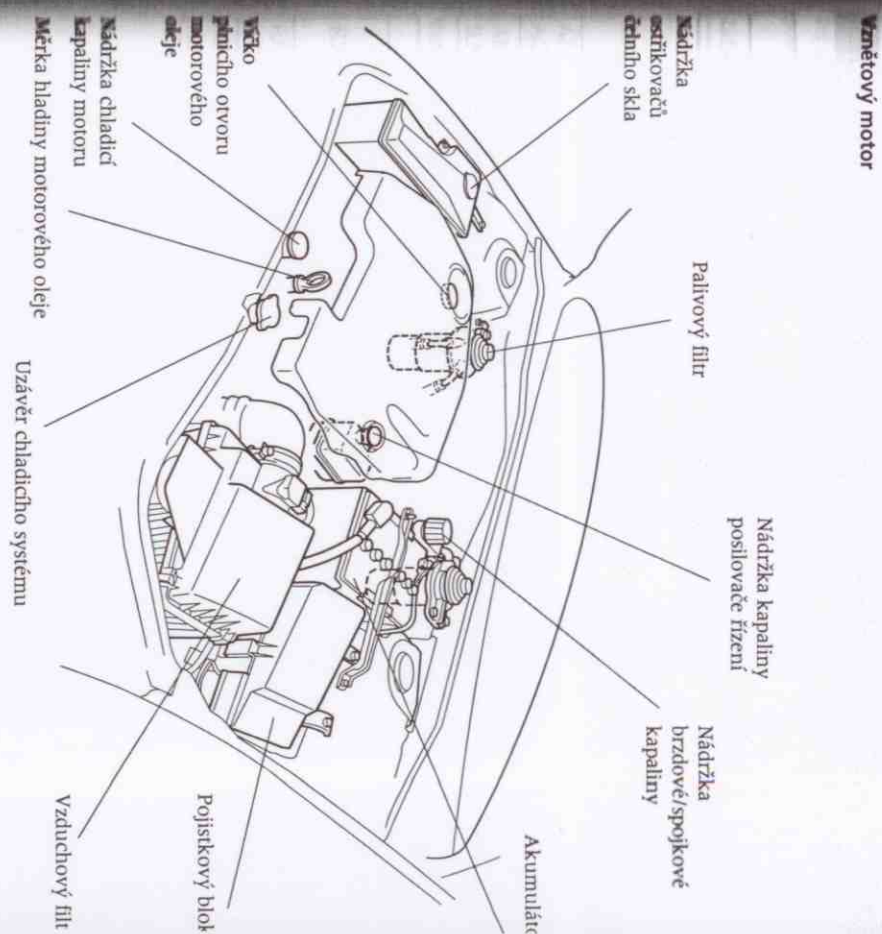

Motorový olej

POZNÁMKA

Výměna motorového oleje by měla být provedena autorizovaným opravcem vozů Mazda.

▼ Doporučený typ oleje

Při výměně motorového oleje v intervalech uvedených na str.8-4 by měly být používány pouze následující typy motorového oleje.

Zřetěvový motor

Teplotní rozsah hodnoty viskozity SAE	
Kategorie oleje	Doporučený typ oleje
API SJ ACEA A1 nebo A3	Originální motorový olej MAZDA, CASTROL
API SL ILSAC GF-III	5W-20

Teplotní rozsah hodnoty viskozity SAE	
Kategorie oleje	Doporučený typ oleje
API CF ACEA B1 nebo B3	Originální motorový olej MAZDA, CASTROL
API CF ACEA B3	5W-30 10W-40

Údržba prováděná majitelem

Viskozita motorového oleje má přímý vliv na míru spotřeby paliva a na provoz v chladném počasí (startování a průtok oleje).

Motorové oleje s nízkou viskozitou mohou přispívat ke snížení spotřeby paliva a ke zvýšení výkonu v chladném počasí.

Náproti tomu provoz ve vysokých teplotách vyžaduje pro dostatečné mazání motoru použití motorových olejů s vyšší viskozitou.

Při výběru vhodného typu motorového oleje vezměte v úvahu, v jakých teplotních podmínkách bude Váš vůz provozován předtím, než bude provedena další výměna oleje. Poté podle této tabulky zvolte doporučenou viskozitu oleje.

⚠ UPOZORNĚNÍ

Používání olejů, jejichž viskozita leží mimo doporučené hodnoty specifikačních teplotních rozsahů uvedených v tabulce, může mít za následek poškození motoru.

▼ Kontrola hladiny motorového oleje

1. Zaparkujte svůj vůz na vodorovné ploše.
2. Zahřijte motor na běžnou provozní teplotu.
3. Vypněte motor vozu a vyčkejte přibližně 5 minut, aby olej stekl zpět do olejové vany.
4. Vyřádněte měрку hladiny motorového oleje, oťete ji do sucha hadříkem a poté ji vraťte zpět na své místo.

Zážehový motor

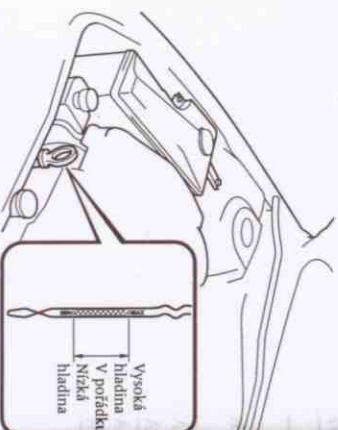

Vznětový motor

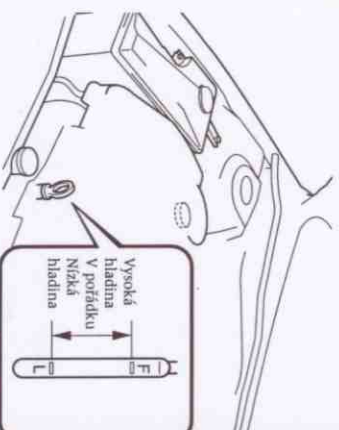

5. Nyní měрку hladiny motorového oleje

opět vyřádněte a odečtěte výšku hladiny. Pokud se hladina pohybuje mezi značkami L nebo MIN a F nebo MAX, je vše v pořádku. Pokud však hladina oleje leží blízko značky L nebo MIN, nebo dokonce pod ní, doplňte olej po značku F nebo MAX.

⚠ UPOZORNĚNÍ

Nepřelevejte motorový olej nad úroveň značky F nebo MAX, neboť by mohlo dojít k poškození motoru.

6. Před zasunutím měrky oleje zpět se nejprve ujistěte, zda je správně uložena O-kroužek.

Vzdálenost mezi značkami L nebo MIN a F nebo MAX na měrci představuje následující hodnoty:

Zážehový motor

L 0,75

Vznětový motor

L 1,2

Spotřeba motorového oleje může dosáhnout až hodnoty 0,7 l/1000 km.

Údržba prováděná majitelem

Chladicí kapalina motoru

- ▼ Kontrola hladiny chladicí kapaliny motoru

⚠ VAROVÁNÍ

Horký motor:

Horký motor je nebezpečný. V e chvíli, kdy byl motor v běhu, zůstává část motorového prostoru po jeho vypnutí velmi horká. V takové situaci byste se mohli popálit. Opatrně proveďte kontrolu chladicí kapaliny ve vyrovnané nádrže, v žádném případě ji však neotvírejte. V motorovém prostoru nepoužívejte zápalky ani jiný otevřený oheň. NEDOPLNŮJTE CHLADICÍ KAPALINU MOTORU VE CHVÍLI, KDY JE MOTOR HORKÝ.

✖ Ventilátor chlazení a kontrola motoru:

Kontrola motoru prováděná ve chvíli, kdy je klíč v zapalování v poloze ON, je nebezpečná. Ventilátor chlazení může být nečekaně spuštěn i ve chvíli, kdy motor vozu neběží. V takovém případě byste mohli být ventilátorem vážně zraněni. Pokud provádíte kontrolu motoru, vypněte proto zapalování a vyjměte klíč ze spínací skříňky.



Údržbu chladicího systému:

V okamžiku, kdy je motor a chladicí horký, může dojít k prudkému vystříknutí chladicí kapaliny a páry pod tlakem, což může být příčinou vážného zranění. Proto v okamžiku, kdy je motor a chladicí horký, neotvírejte žádný uzávěr chladicího systému.

Údržba prováděná majitelem

Údržba prováděná majitelem

POZNÁMKA
Výměna chladicí kapaliny motorem by měla být provedena u autorizovaného opravce vozů Mazda.

Kontrolu nemrznoucí směsi a hladiny chladicí kapaliny ve vyrovnávací nádržce chladicí provádějte alespoň jedenkrát ročně – před nástupem zimního období – nebo před cestou do oblastí, kde předpokládáte teploty pod bodem mrazu.

Dále proveďte stav a spoj (hadice) celého chladicího systému a topení. Pokud je některá hadice poškozená nebo opotřebená, okamžitě proveďte její výměnu.

Hladina chladicí kapaliny v nádržce by měla ve chvíli, kdy je motor studený, ležet mezi značkami FULL a LOW.

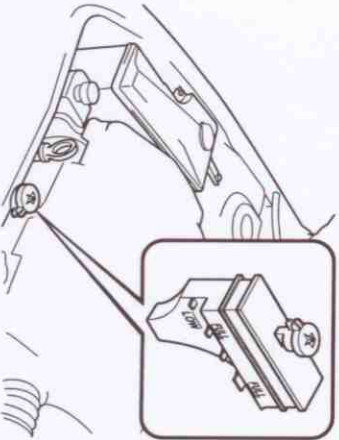

Je-li vyrovnávací nádržka chladicí kapaliny prázdná, kontaktujte autorizovaného opravce vozů Mazda.

Dosahuje-li hladina kapaliny ke značce LOW nebo pod ní, doplňte chladicí kapalinu v nádržce až po značku FULL, čímž zajistíte odolnost systému proti zamrznutí a korozi.

⚠ UPOZORNĚNÍ
Chladicí kapalina poškozuje lakované povrchy vozu. Pokud dojde k pořísnění laku, rychle ji opláchněte vodou.

Nepřelevejte nad značku FULL.
Je-li třeba chladicí kapalinu často doplňovat, obraťte se na autorizovaného opravce vozů Mazda.

Brzdová/spojková kapalina

▼ Kontrola hladiny brzdové a spojkové kapaliny

Brzdy a spojka čerpají kapalinu ze společné nádržky.

Hladinu kapaliny ve vyrovnávací nádržce pravidelně kontrolujte. Měla by být udržována na značce MAX.

Za normálních okolností poklesne hladina kapaliny úměrně k počtu ujetých kilometrů, což plyne z opotřebení brzdového a spojkového obložení. Pokud dojde k nadměrnému poklesu hladiny kapaliny, nechejte brzdový a spojkový systém Vašeho vozu zkontrolovat u autorizovaného opravce vozů Mazda.

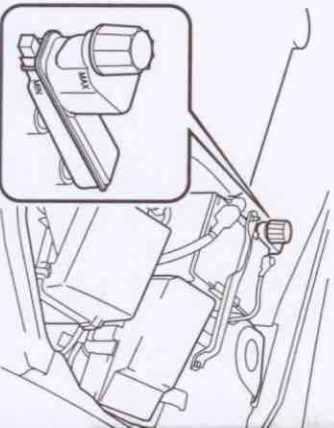

▼ Doplnění brzdové/spojkové kapaliny
⚠ VAROVÁNÍ

Rozliťá brzdová kapalina:

Rozliťá brzdová kapalina může být nebezpečná. Pokud Vám brzdová kapalina vnikne do očí, může značně poškodit Váš zrak. Pokud se tak stane, ihned si vypláchněte oči čistou vodou a vyhledejte lékaře. Pokud dojde k pořísnění horkého motoru brzdovou kapalinou, může dojít ke vzniku požáru. Proto buďte při práci s brzdovou kapalinou velmi opatrní, abyste nepořísnili sebe ani motor.

Nízká hladina brzdové a spojkové kapaliny:

Nízká hladina brzdové a spojkové kapaliny může být nebezpečná. Může signalizovat nadměrné opotřebení brzdového a spojkového obložení nebo netěsnost spojí. Brzdy Vašeho vozu mohou selhat, a zapříčinit tak nehodu. Pokud zjistíte nízkou hladinu brzdové a spojkové kapaliny, nechejte si brzdy a spojku zkontrolovat.

Je-li hladina kapaliny nízká, doplňte ji tak, aby dosahovala ke značce MAX.

Před doplňováním kapaliny pečlivě očistěte prostor okolo uzávěru nádržky.

⚠ UPOZORNĚNÍ
<ul style="list-style-type: none"> • Brzdová a spojková kapalina poškozuje lakované povrchy. Pokud dojde k pořísnění laku brzdovou nebo spojkovou kapalinou, rychle ji opláchněte vodou. • Používáním brzdových nebo spojkových kapalin, které nejsou specifických kapalin, může dojít k poškození brzdového nebo spojkového systému. K poškození může rovněž dojít při kombinaci různých druhů kapalin. Pokud brzdový nebo spojkový systém vyžaduje časté doplňování kapaliny, obraťte se na autorizovaného opravce vozů Mazda.

Kapalina posilovače řízení

▼ Kontrola hladiny kapaliny posilovače řízení

⚠ UPOZORNĚNÍ

Abyste předešli poškození čerpadla posilovače řízení, nepoužívejte vozidlo dlouhodobě, je-li ve vyrovnávací nádržce posilovače řízení nedostatek kapaliny.

POZNÁMKA
Používejte pouze specifickou kapalinu pro posilovače řízení, uvedenou v tabulce (str.10-5).

Údržba prováděná majitelem

Hladinu kapaliny posilovače řízení udržujte trolujte při každé výměně motorového oleje, ve chvíli, kdy je motor vypnut a je studený. Podle potřeby kapalinu doplňte. Tato kapalina nevyžaduje pravidelnou výměnu.

Zážehový motor

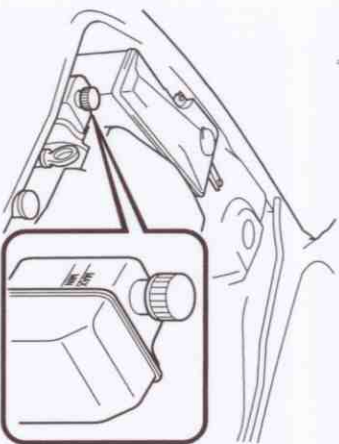

Vznětový motor

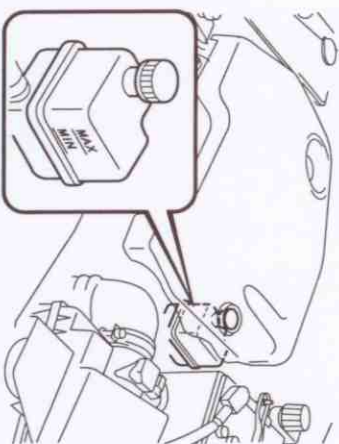

Hladinu ve vyrovnávací nádrže udržujte mezi značkami MIN a MAX. Proveďte vizuální kontrolu vedení a hadic, zda nedochází k prolínání kapaliny, nebo zda vedení a hadice nejsou poškozené. Je-li třeba kapalinu často doplňovat, kontaktujte autorizovaného opravce vozů Mazda.

Kapalina automatické převodovky (ATF)

▼ Kontrola hladiny kapaliny v automatické převodovce

Hladina kapaliny v automatické převodovce by měla být pravidelně kontrolována. Měření hladiny provádějte následujícím způsobem:

Objem kapaliny se mění v závislosti na teplotě. Hladina kapaliny musí být kontrolována při volnoběžných otáčkách motoru, bez předchozí zahřívací jízdy, avšak při běžné provozní teplotě motoru.

⚠ UPOZORNĚNÍ

- Nízká hladina kapaliny způsobuje prokluzování převodovky. Naproti tomu nadměrné množství kapaliny způsobuje zpěnění, únik kapaliny a chybnou funkci převodovky.
- Používejte pouze specifikovanou kapalinu pro převodovky, uvedenou v tabulce (str.10-5). Použitím kapalin pro převodovky nespecifikovaných v této tabulce může dojít k chybné funkci a selhání převodovky.

Údržba prováděná majitelem

1. Zaparkujte svůj vůz na vodorovné ploše a pevně zatáhněte ruční brzdou.
2. Nechteje motor vozu běžet ve volnoběžných otáčkách přibližně po dobu 2 minut. Sešlápněte pedál brzdy.
3. Přesuňte páku voliče přes rozsah všech jejích poloh. Nakonec ji posuňte do polohy P.

⚠ VAROVÁNÍ

Náhlý pohyb vozidla:

Posunutí páky voliče bez sešlápnutého pedálu brzdy může mít za následek náhlý pohyb vozidla a případné nehodu. Před posunutím páky voliče se ujistěte, zda držíte sešlápnutý brzdový pedál.

4. Nechteje motor běžet ve volnoběžných otáčkách, vytahněte měрку hladiny kapaliny, otřete ji do sucha hadříkem a poté ji vraťte zpět na své místo.
5. Nyní měřku hladiny kapaliny opět vytahněte.

Správná úroveň hladiny kapaliny indikovaná na měrce je následující:

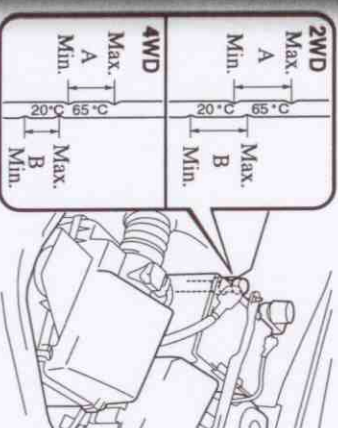

Stupnice pro měření hladiny horké kapaliny A

Pokud bylo vozidlo v provozu a kapalina dosahuje běžné provozní teploty přibližně 65°C, musí její hladina ležet na měrce mezi značkami Full a Low.

Stupnice pro měření hladiny studené kapaliny B

Pokud vozidlo stálo, motor je studený a venkovní teplota se pohybuje kolem 20°C, musí hladina kapaliny ležet na měrce mezi značkami Full a Low.

⚠ UPOZORNĚNÍ

- Stupnice pro měření studené kapaliny používejte pouze orientačně.
- Pokud je venkovní teplota nižší než 20°C, nastavte motor a hladinu kapaliny kontrolujte až poté, kdy motor dosáhne provozní teploty. Pokud bylo vozidlo delší dobu v provozu při vysokých rychlostech nebo v městském provozu za tepleho počasí, provádějte kontrolu hladiny teprve po uplynutí 30 minut od zastavení motoru, až kapalina zchladne.

Měřku do otvoru zasouvajte až na doraz. Při doplňování kapaliny pomocí měřky zkontrolujte, zda hladina nepřevyšuje značku Full.

POZNÁMKA

Z důvodu správnosti měření odečtete výšku hladiny na obou stranách měřky.

Údržba prováděná majitelem

Kapalina ostřikovačů

- ▼ Kontrola hladiny kapaliny v ostřikovači

VAROVÁNÍ

Náhrada za kapalinu do ostřikovače:
 Použití chladicí kapaliny motoru namísto kapaliny do ostřikovače může být nebezpečné. Pokud byste ji použili a aplikovali ji na čelní sklo, mohlo by dojít k omezení Vašeho výhledu a následně ke vzniku nehody. Z tohoto důvodu do nádobky ostřikovače doplňujte pouze kapalinu do ostřikovače nebo obvyčejnou vodu.

Zkontrolujte hladinu kapaliny v ostřikovači a podle potřeby ji doplňte.

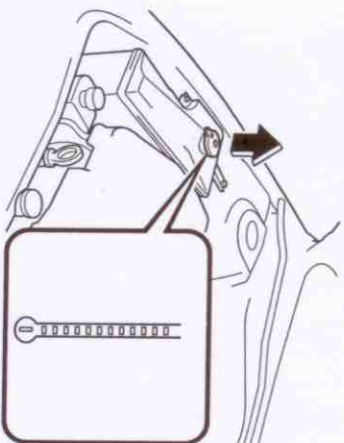

Pokud nemáte k dispozici speciální kapalinu do ostřikovače, použijte čistou vodu. V chladném období však používejte výhradně nemrznoucí kapalinu do ostřikovače, zabráníte tak zamrznutí systému.

Údržba prováděná majitelem

Vzduchový filtr

POZORNĚNÍ

Nepoužívejte vozidlo, pokud není instalován vzduchový filtr. V opačném případě může dojít k nadměrnému opotřebení motoru.

- ▼ Výměna vzduchového filtru

POZNÁMKA

Je-li vozidlo provozováno ve velmi prašném nebo písčitém prostředí, provádějte výměnu filtru častěji, než jsou doporučené intervaly.

Všechny pohyblivé části karoserie, jako jsou závěsy dveří a kapot a jejich zámky, by měly být promazány při každé výměně motorového oleje. V zimním období použijte k promazání zámku nemrznoucí mazivo.

Ujistěte se, zda sekundární západka kapoty motoru zajišťuje kapotu (po uvolnění první západky) před otevřením.

Tato vložka vzduchového filtru může být čištěna proudem stlačeného vzduchu a v závislosti na jejím stavu znovu použita. Mění-li nadměrně znečištěna, jednoduše ji protřepajte, abyste odstranili cizorodé částice. Při každé její kontrole vyřete vnitřní prostor tělesa filtru vlhkým hadříkem.

Údržba prováděná majitelem

1. Uvolněte přichytné svorky.

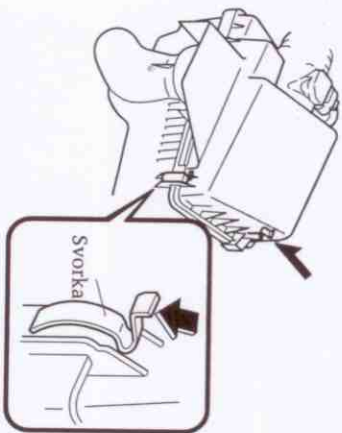

2. Zdvihněte kryt tělesa vzduchového filtru a vyjměte jeho vložku.

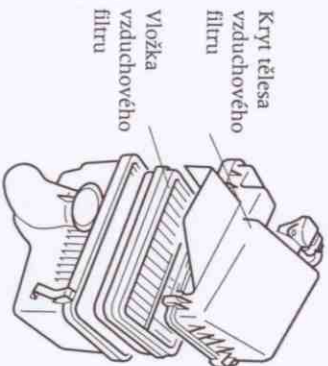

3. Vlhkým hadříkem vyčistěte vnitřní prostor tělesa vzduchového filtru.

4. Instalujte vyčištěnou nebo novou vložku vzduchového filtru.

5. Nyní instalujte zpět ostatní součásti v obráceném pořadí, než v jakém jste je demontovali.

Výměnu vzduchového filtru provádějte v souladu s tabulkou Plánované údržby (str.8-4).

Údržba prováděná majitelem

Palivový filtr (vznětový motor)

Palivový filtr plní také funkci sedimentační nádržky, kde dochází k odlučování vody z paliva.



Pokud se ve filtru nahromadí 0,05 litru vody, rozsvítí se varovná kontrolka.

Pokud se tak stane, vodu vypusťte:

1. Povolte matici.
2. Zvedněte palivový filtr.
3. Vypusťte ventil na spodní straně palivového filtru rukou povolte o jednu otáčku.
4. Minimálně 7krát zapumpujte ruční pumpou, čímž vyčerpáte vodu z filtru.

5. Po vyčerpání veškeré vody rukou pevně dotáhněte vypusťný ventil. Pomocí ruční pumpy zjistěte, zda dostatečně těsní.

6. Palivový filtr instalujte zpět v opačném pořadí úkonů popsaných pro jeho demontáž.

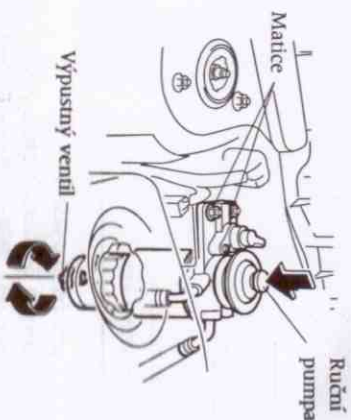

Údržba prováděná majitelem

Údržba prováděná majitelem

Lišty stěračů

⚠ UPOZORNĚNÍ

Horké vosky, které jsou aplikovány v automatických mycích linkách, mají nepříznivý vliv na čistitelnost skel.

Znečištění čelního skla samotného, případně pryžových lišt stěračů cizími předměty, má za následek snížení účinnosti stěračů. Mezi nejčastější zdroje nečistot patří hmyz, míza stromů a pozůstatky horkých vosků, které se aplikují v některých automatických mycích linkách.

Pokud pryžové lišty nestírají dostatečně účinně, očistěte sklo a lišty kvalitním čisticím nebo jemným čistícím prostředkem. Pak vše důkladně opláchněte čistou vodou. Podle potřeby celý postup zopakujte.

⚠ UPOZORNĚNÍ

Abyste předešli poškození lišt stěračů, vyvarujte se při čištění použití takových látek, jako je benzin, parafin, ředidlo na barvy a další rozpouštědla.

▼ Výměna pryžových lišt stěračů čelního skla

Pokud již lišty nestírají čelní sklo dostatečně, jsou pravděpodobně opotřebené nebo popraskané. V takové situaci proveďte jejich výměnu.

⚠ UPOZORNĚNÍ

Abyste předešli poškození ramének stěračů nebo dalších součástí jejich mechanismu, nepohybujte stěrači ručně.

1. Nadzvedněte raménko stěrače a otočte část s lištou tak, abyste získali přístup k plastové pojistné svorce.

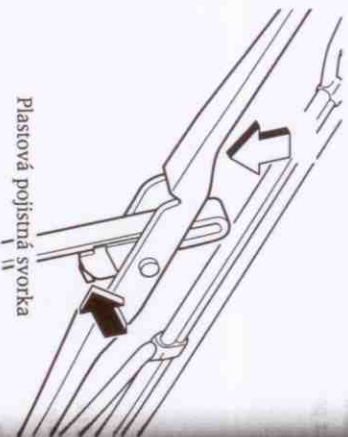

⚠ UPOZORNĚNÍ

Abyste předešli poškození čelního skla, buďte opatrní, aby nedošlo k nechtěnému sklopení raménka stěrače.

2. Uchopte konec pryžové lišty a vysuňte ji úplně ven, až budou zarážky úplně uvolněny z kovové výztuhy.

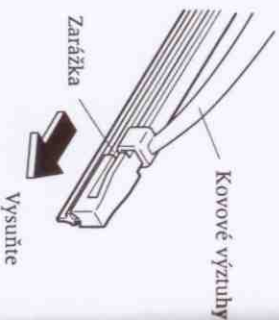

3. Ze staré pryžové lišty uvolněte kovové výztuhy a upevněte je na nové sířači lišty.

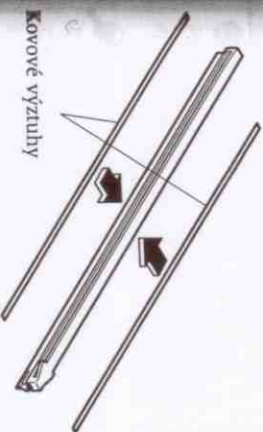

⚠ UPOZORNĚNÍ

- Dejte pozor, abyste kovové přidržovací lišty neohnuli. Budete je znovu potřebovat.
- Jestliže budou kovové přidržovací lišty z obou stěračů navzájem zaměněny, bude snížena účinnost nových pryžových lišt stěračů. Proto nepoužívejte kovové přidržovací lišty ze stěrače řidiče na straně spolujezdce a naopak.
- Kovové výztuhy instalujte na nové pryžové lišty tak, aby jejich zakřivení bylo shodné se zakřivením lišt původních.

4. Opatrně nasuňte novou pryžovou lištu. Poté instalujte celou lištu v opačném pořadí úkonů, než jste ji demontovali.

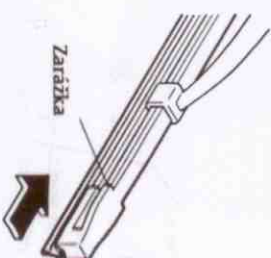

POZNÁMKA

Instalujte lištu tak, aby zarážky směřovaly ke spodní části raménka stěrače.

▼ Výměna pryžové lišty stěrače zadního skla (Hatchback)

Pokud stěrač již dostatečně nestírá zadní sklo, je pryžová lišta pravděpodobně opotřebená nebo popraskaná. V takové situaci proveďte její výměnu.

⚠ UPOZORNĚNÍ

Abyste předešli poškození raménka stěrače nebo dalších součástí jeho mechanismu, nepohybujte stěračem ručně.

1. Zdvihněte raménko stěrače a otočte část s lištou tak, abyste získali přístup k plastové pojistné svorce.

Údržba prováděná majitelem

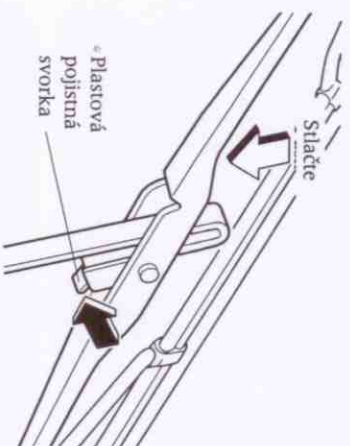

⚠ UPOZORNĚNÍ

Abyste předešli poškození zadního skla, buďte opatrní, aby nedošlo k nechtěnému sklopení raménka stírače.

2. Uchopte konec pryžové lišty a vysuňte ji zcela ven z držáku lišty.

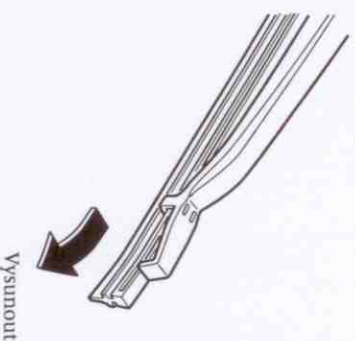

3. Ze staré pryžové lišty uvolněte kovové výztuhy a upevněte je k novým stíracím lištám.

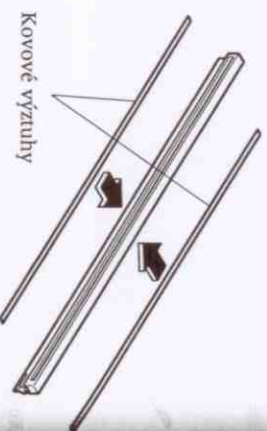

⚠ UPOZORNĚNÍ

Dejte pozor, abyste kovové výztuhy neohnuli. Budete je ještě potřebovat.

4. Opatrně nasuňte novou pryžovou stírací lištu. Nyní instalujte ostatní součásti stírače v obráceném pořadí, než v jakém jste je demontovali.

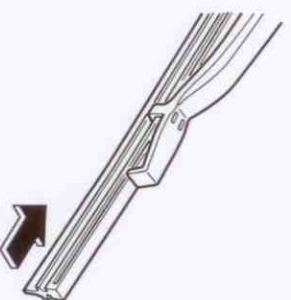

Údržba prováděná majitelem

Akumulátor

⚠ VAROVÁNÍ

ⓘ Důsledně dodržujte tato bezpečnostní opatření
Před použitím nebo kontrolou akumulátoru si vždy pečlivě pročtěte následující bezpečnostní opatření, zajistíte tak bezpečnou a správnou manipulaci s akumulátorem.

⊕ **Ochrana traku:**

Pracovat bez ochrany traku je nebezpečné. Elektrolyt akumulátoru obsahuje KYSELINU SÍROVOU, která může být příčinou slepoty, dojde-li k jejímu vniknutí do očí. Rovněž vodík, který se uvolňuje při běžné činnosti akumulátoru, se může vznítit a způsobit explozi akumulátoru. Při práci v blízkosti akumulátoru vždy používejte ochranné brýle.

⚠ **Rozlitý elektrolyt akumulátoru:**

Rozlitý elektrolyt akumulátoru je nebezpečný. Obsahuje KYSELINU SÍROVOU, která v případě poříšnění oděvu nebo pokožky, nebo vniknutí do očí může zapříčinit vážné poškození zdraví. Pokud k takovému poříšnění dojde, neprodleně si začněte po dobu 15 minut vyplachovat oči nebo poříšněnou pokožku čistou vodou a vyhledejte lékařskou pomoc. Před kontaktem s elektrolytem akumulátoru se vždy chráňte prostřednictvím ochranných brýlí a rukavic.

⊗ **Děti a akumulátory:**

Umožnit dětem hrát v blízkosti akumulátorů je nebezpečné. Elektrolyt akumulátoru může v případě vniknutí do očí nebo poříšnění pokožky zapříčinit vážná zranění. Proto akumulátory vždy udržujte mimo dosah dětí.

⊗ **Nepřiblížujte se s ohněm:**

Ohně a jiskry v blízkosti otevřených článků akumulátoru jsou nebezpečné. Vodík, vznikající při běžné činnosti akumulátoru, by se mohl vznítit a zapříčinit explozi akumulátoru. Explodující akumulátor pak může být příčinou vážných popálenin a zranění. Proto se k otevřeným článkům akumulátoru nepřibližujte s otevřeným ohněm ani zdrojem jisker, včetně hořících cigaret. Při práci v blízkosti akumulátoru dbajte, abyste se kovovými nástroji nedotýkali kladného (+) nebo záporného (-) pólu akumulátoru. Zabráňte kontaktu kladného (+) pólu akumulátoru s karoserí vozidla.

⚠ **Výbuch akumulátoru:**

Plameny a jiskry jsou v blízkosti otevřených článků akumulátoru nebezpečné. Při běžném provozu dochází v akumulátoru k uvolňování vodíku, který se může vznítit a zapříčinit tak výbuch akumulátoru. Explodující akumulátor může způsobit vážná poranění. Proto se k otevřeným článkům akumulátoru nepřibližujte s otevřeným ohněm ani zdrojem jisker, včetně hořících cigaret.

Údržba prováděná majitelem

▼ Údržba akumulátoru

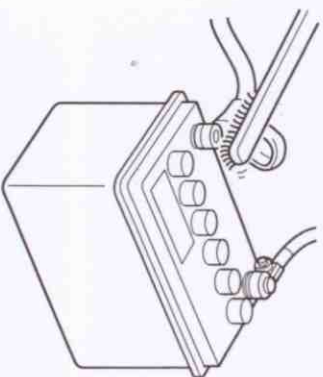

- Chcete-li, aby Vám akumulátor dobře sloužil:
- Dbejte, aby byl bezpečně upevněn.
 - Udržujte jej v dokonalé čistotě a suchu.
 - Dbejte na to, aby přípojné svorky a spoje byly čisté, dobře utažené a natřené petrolejovou vazelinou nebo mazacím tukem na kontakty.
 - Rozlitý elektrolyt okamžitě setřete roztokem vody a jedlé sody.
 - Pokud vozidlo nebude používáno po dobu nejméně jednoho měsíce, odpojte kabely akumulátoru, vyjměte jej z vozu a každých šest týdnů ho dobijte.

▼ Kontrola hladiny elektrolytu

Pokud je v akumulátoru nedostatek elektrolytu, bude se akumulátor rychleji vybit.

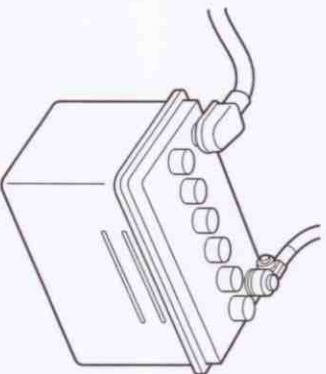

Kontrolu hladiny elektrolytu provádějte alespoň jednou týdně. Pokud je hladina nízká, doplňte potřebné množství destilované vody, aby se hladina pohybovala mezi horní a dolní značkou (viz obrázek).

Nepřepínajte.

Zejména v chladném počasí provádějte měření specifické hustoty elektrolytu. Pokud je jeho hustota nízká, akumulátor dobijte.

▼ Dobíjení akumulátoru

- Pokud došlo k rychlému vybití akumulátoru, například proto, že byla příliš dlouho rozsvícena světlá vozů, aniž běžel motor, proveďte pomalé dobíjení akumulátoru podle kapacity akumulátoru a nabíječky.
- Pokud se akumulátor vybití pozvolna v důsledku značného elektrického zatížení během provozu vozidla, proveďte jeho dobíjení podle kapacity akumulátoru a nabíječky.

POZNÁMKA

- Před zahájením údržby nebo dobíjení akumulátoru vždy vypněte všechny elektrické příslušenství vozu i motor vozidla.
- Při odpojování akumulátoru nejprve odpojte záporný (-) pól (uzemnění). Při opětovném připojování tento pól připojte jako poslední.

Údržba prováděná majitelem

Pneumatiky

Z důvodu správného provozu, bezpečnosti a nízké spotřeby paliva vždy dodržujte předepsaný tlak vzduchu v pneumatikách. Kromě toho respektujte doporučená omezení pro zatížení a rozložení hmotnosti nákladu.

⚠ VAROVÁNÍ

Používání různých typů pneumatik:
Používání různých typů pneumatik na vozidle může být nebezpečné. V takovém případě může být negativně ovlivněna ovladatelnost vozidla a zhoršena účinnost brzdění, což může vést až ke ztrátě kontroly nad vozidlem.
S výjimkou situace, kdy máte na vozidle instalováno nouzové kolo na dojeit, používejte na všech kolech pneumatiky stejného typu.

Používání pneumatik nesprávné velikosti:
Používání jakékoli jiné velikosti nebo typu pneumatik, než je specifikováno pro Vaš vúz Mazda (str. 10-8), může být nebezpečné. Může to vést k vážnému ovlivnění jízdy, ovladatelnosti vozidla, jeho světél výšky, výšky pneumatiky a kalibrace rychloměru. To může mít za následek i nehodu. Z tohoto důvodu na svém voze používejte výhradně pneumatiky o správné velikosti a typu, které jsou určeny pro Vaši Mazdu.

Údržba prováděná majitelem

▼ Tlak vzduchu v pneumatikách

⚠ VAROVÁNÍ

Nesprávné huštění pneumatik:

Podhušňování nebo nadměrné huštění pneumatik může být nebezpečné. Může vést ke zkrácení životnosti pneumatik, má bezprostřední vliv na ovládání vozu, a dokonce může vést až k náhlému selhání pneumatiky s následnou ztrátou kontroly nad vozidlem a k nehodě. Proto huštění pneumatik věnujte vždy náležitou pozornost (str. 10-8).

Kontrolu správného tlaku v pneumatikách (včetně náhradního kola) provádějte jednou měsíčně ve chvíli, kdy jsou pneumatiky studené. Údržbovní doporučeného tlaku je zárukou bezpečné jízdy, výborné ovladatelnosti vozu a minimálního opotřebení pneumatik.

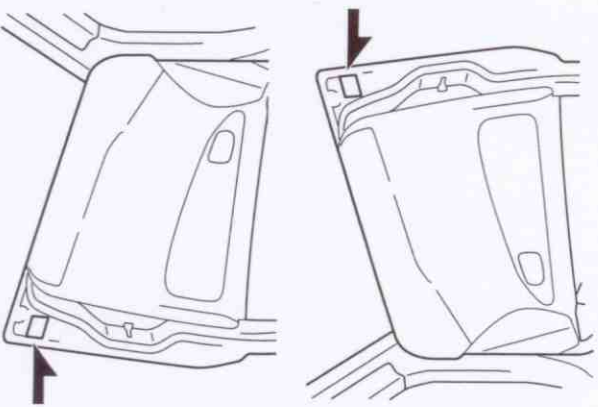

Podrobnosti najdete v části „Technické údaje“ (str. 10-7).

POZNÁMKA

- Tlak vzduchu v zahřátých pneumatikách za normálních okolností přesahuje doporučené hodnoty. Nevypouštějte proto vzduch ze zahřátých pneumatik ve snaze upravit tlak na správnou hodnotu.
 - Podhušňování pneumatik může mít za následek zvýšení spotřeby paliva a nedostatečné přilnutí okraje pneumatiky k ráfku, čímž může dojít k deformaci ráfku kola, případně k úplnému oddělení pneumatiky od ráfku.
 - Přehušňování pneumatik může mít za následek nepřijemnou jízdu a navíc zvýšené riziko poškození pneumatiky v důsledku nerovnosti vozovky.
- Proto v pneumatikách udržujte správné hodnoty tlaku. Pokud jedna z pneumatik vyžaduje častější dohušťování, nechte ji zkontrolovat.

▼ Záměna pneumatik

Aby bylo opotřebení vzorku jednotlivých pneumatik rovnoměrné, proveďte záměnu pneumatik po ujetí každých 10.000 km nebo častěji, zjistíte-li na některé pneumatice známky nepravdělného opotřebování. Při střídání pneumatik nechte zkontrolovat správné vyvážení jednotlivých pneumatik.

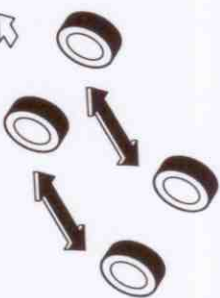

Přední část vozu

Při záměně kol nepoužívejte náhradní kolo pro DOČASNÉ POUŽITÍ.

Zároven provedte kontrolu, zda nedošlo k nepravdělnému opotřebení vzorku nebo poškození. Mimořádné opotřebení vzorku je obvykle způsobeno jednou nebo kombinací následujících příčin:

- Nesprávným huštěním pneumatiky.
- Chybným seřazením geometrie podvozku (sblhavost kol).
- Nevýváženým kolem.
- Prudkým brzděním.

Po vysřídání pneumatik upravte tlak vzduchu v pneumatikách na správné hodnoty (str. 10-8) a zkontrolujte, zda jsou bezpečně dotaženy všechny matice kol.

Údržba prováděná majitelem

⚠ UPOZORNĚNÍ

Pneumatiky s jednosměrným vzorem a radiální pneumatiky, které mají asymetrický vzorek nebo hroty, zaměňujte pouze přední za zadní, nikoliv mezi stranami. Záměnou mezi stranami bude funkce pneumatik výrazně omezena.

▼ Výměna pneumatik

⚠ VAROVÁNÍ

Opotřebené pneumatiky:

Jízda s opotřebenými pneumatikami je riskantní, neboť se snižuje účinnost brzdění, přesnost řízení vozu a zhoršují se i jeho trakční vlastnosti. Při používání ojetých nebo poškozených pneumatik vzniká nebezpečí nehody. Používejte pouze pneumatiky, které jsou v dobrém stavu.

Jakmile se pneumatika pravidelně opotřebuje, objeví se na jejím povrchu indikátor opotřebení vzorku ve tvaru pruhu vedoucího napříč vzorkem. Pokud taková situace nastane, proveďte výměnu pneumatiky za novou.

Indikátor opotřebení

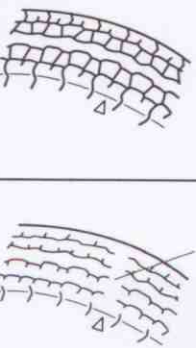

Nová pneumatika

Opotřebovaná pneumatika

Někdy bude třeba pneumatiku vyměnit ještě dříve, než pruh vystoupí napříč celou šíří vzorku.

Údržba prováděná majitelem

▼ Dočasné náhradní kolo

Kontrolu dočasného náhradního kola provádějte minimálně jedenkrát měsíčně. Zkontrolujte správný tlak pneumatiky a uložení kola.

S tímto dočasným náhradním kolem se díky jeho konstrukci snaže manipulujte. Je lehčí a menší než běžné náhradní kolo a mělo by být používáno výhradně v případě dech nouze a pouze na krátkou vzdálenost.

Dočasné náhradní kolo používejte pouze v době, kdy máte běžné kolo v opravě. Tato doba by měla být co nejkratší.

Tlak v dočasném náhradním kole by měl být 420 kPa (4,2 kg/cm²).

⚠ UPOZORNĚNÍ

- Disk Vašeho náhradního kola pro dočasné použití nepoužívejte pro montáž zimní nebo běžné pneumatiky. V obou případech nebude disk svými rozměry vyhovovat a může dojít k poškození jak pneumatiky, tak i disku.
- Dočasné náhradní kolo má provozní životnost přibližně 5 000 km podle stavu silnice a způsobu jízdy.
- Jakmile se na dočasném náhradním kole objeví indikátor opotřebení vzorku ve tvaru pruhu, vyměňte pneumatiku za novou stejného typu.

▼ Výměna disku

Při výměně disku kola se ujistěte, zda nový disk má stejný průměr, šířku a zális jako původní disk, jímž bylo vozidlo vybaveno z výroby.

Správně vyvážené disky kol mají velký vliv na klid jízdy a pomáhají snižovat opotřebení vzorku pneumatik. Nesprávně vyvážené disky kol naproti tomu způsobují vibrace při jízdě a neopravitelné opotřebení vzorku pneumatik (vlhovitý povrch pláště).

⚠ VAROVÁNÍ

Používání nesprávné velikosti disku kola: Používání nesprávné velikosti disku kola může být nebezpečné. Tato skutečnost může mít za následek zhoršenou účinnost brzdění a špatnou ovladatelnost vozidla, což může vést až ke ztrátě kontroly nad vozidlem a ke vzniku nehody. Proto používejte výhradně takovou velikost disku, která je vhodná pro Vaši Mazdu.

⚠ UPOZORNĚNÍ

- Disk kola nesprávné velikosti může mít závažný vliv na:
- Uchycení pneumatiky k disku
 - Životnost kola a ložiska
 - Světlou výšku vozidla
 - Světlost pro instalaci sněhových řetězů
 - Kalibraci rychloměru
 - Sklon hlavních světlometů
 - Výšku nárazníku

Údržba prováděná majitelem

Žárovky

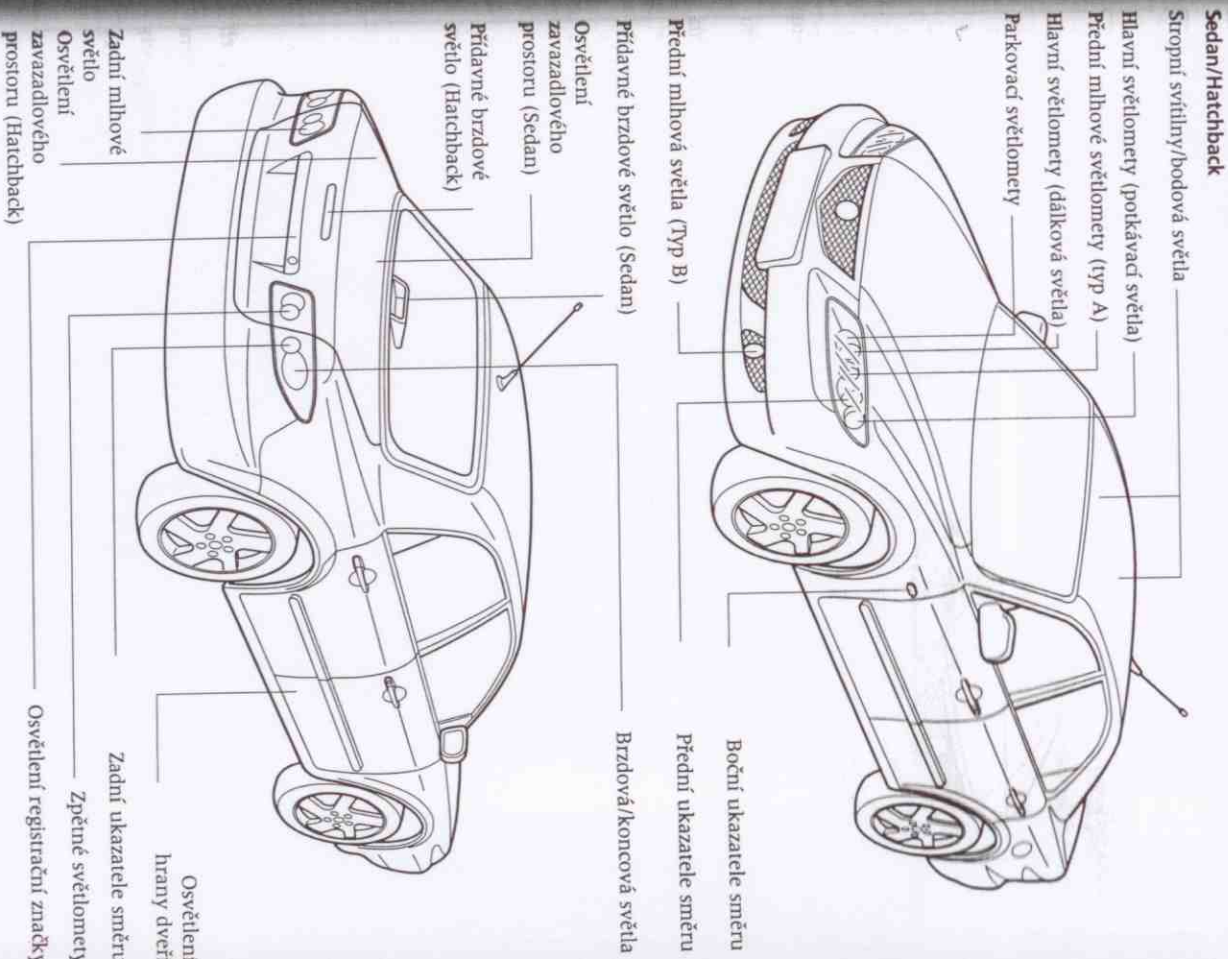

Údržba prováděná majitelem

Kombi

Stropní svítivny/bodová světla

Hlavní světlomety (pokřávací světla)

Přední mlhové světlomety

Hlavní světlomety (dálková světla)

Parkovací světlomety

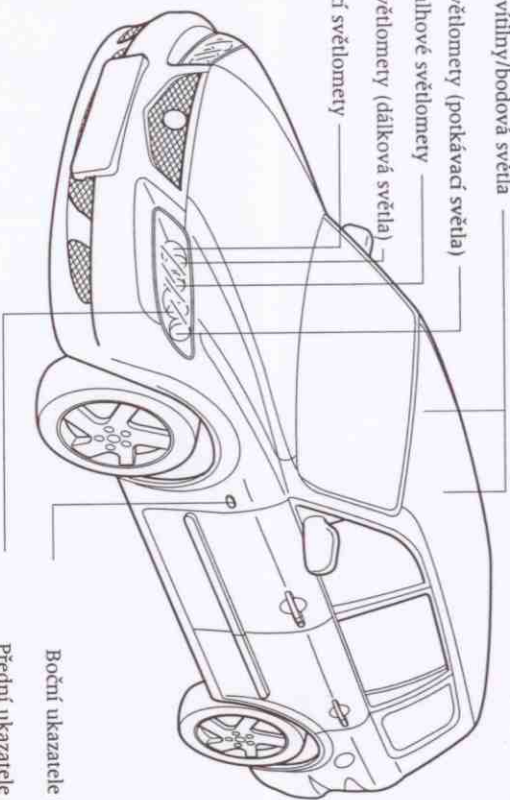

Boční ukazatele směru

Přední ukazatele směru

Brazdová/koncová světla

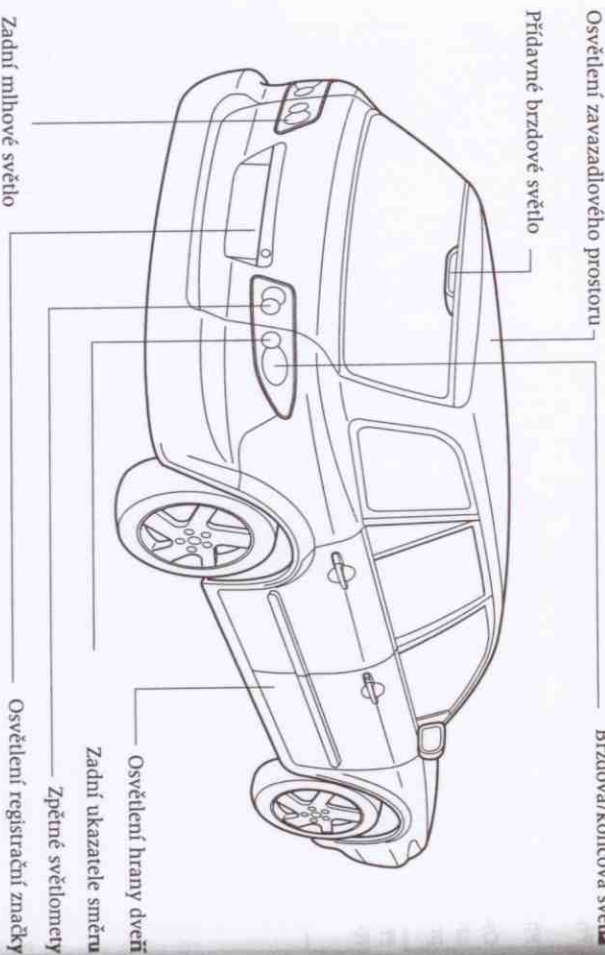

Přídavné brzdové světlo

Osvětlení hrany dveří

Zadní ukazatele směru

Zpětné světlomety

Osvětlení registrační značky

Zadní mlhové světlo

Hlavní světlomety Vašeho vozu Mazda jsou vybaveny vyměnitelnými halogenovými žárovkami.

VAROVÁNÍ

Výměna xenonové výbojky:

Výměna xenonové výbojky prováděná vlastními silami je nebezpečná. Jelikož tyto žárovky vyžadují přívod vysokého napětí, můžete při nesprávné manipulaci s nimi utrpět elektrický šok. Proto sami výměnu xenonové výbojky neprovádějte. V případě potřeby její výměny kontaktujte autorizovaného opraváře vozu Mazda.

Manipulace s halogenovou žárovkou:

Rozbití baňky halogenové žárovky může být nebezpečné. Halogenové žárovky obsahují stlačený plyn. Dojde-li k jejich prasknutí, baňka žárovky vybuchne a skleněné střepy se rozletí. Pokud se dotknete skla baňky holou rukou, dojde k znečištění skla potem a mastnotou z prstů, která způsobí přehřívání žárovky a po rozsvícení její prasknutí. Proto se skla baňky halogenové žárovky nedotýkejte holou rukou a při práci s halogenovými žárovkami si chráňte oči vhodným prostředkem.

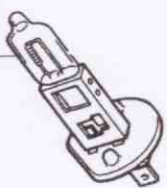

Nedotýkejte se skleněného povrchu baňky

Údržba prováděná majitelem

VAROVÁNÍ

Děti a halogenové žárovky:

Hra dětí s halogenovou žárovkou může být nebezpečná. Děti se mohou velmi vážně poranit, upustí-li halogenovou žárovku na zem nebo ji jinak poškodí. Proto halogenové žárovky uložte mimo dosah dětí.

Výměna žárovky hlavního světlometu

Dálkové světlo

1. Ujistěte se, zda jsou hlavní světlomety vypnuty.
2. Otevřete přední kapotu a vyhledejte na zadní části tělesa světlometu odpovídající žárovku.
3. Odpojte elektrický konektor žárovky.
4. Povyháněte vzduchový filtr.

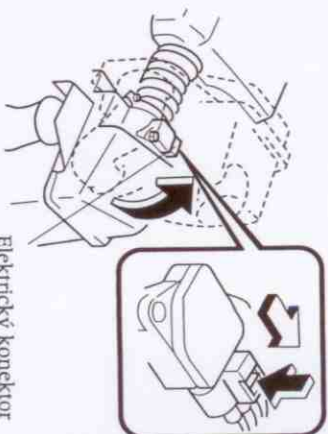

Elektrický konektor

Údržba prováděná majitelem

5. Stiskněte úchytku na horní straně těsníč krytky a sejměte ji.
6. Přímým tahem směrem vzad odpojte elektrický konektor.
7. Uvolněte přídržnou pružinu žárovky.

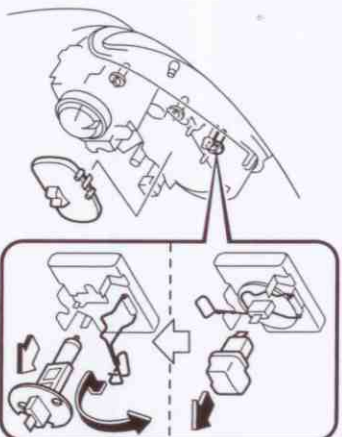

8. Odkloňte přídržnou pružinu, abyste uvolnili žárovku světlometu.
9. Přímým tahem směrem vzad opatrně vyjměte žárovku z její objímky.
10. Instalujte novou žárovku.
11. Všechny části instalujte zpět v opačném pořadí, než jste je demontovali.

POZNÁMKA

- Při vracení vzduchového filtru na své místo se ujistěte, zda je elektrický konektor řádně zapojen.
- Vadnou žárovku hlavního světlometu ihned zabalte do ochranného obalu a papírové krabičky a uložte ji mimo dosah dětí.

Údržba prováděná majitelem

▼ Výměna žárovek (přední část vozu)

Při výměně žárovek parkovacích a předního mlhového světla nejprve proveďte úkony uvedené v bodech 3 až 4 týkajících se výměny žárovky dálkového světlometu.

Přední ukazatele směru

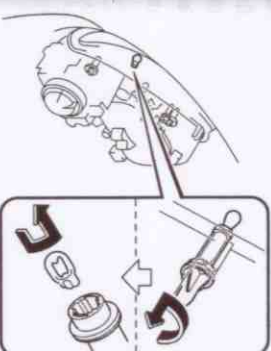

Parkovací světla

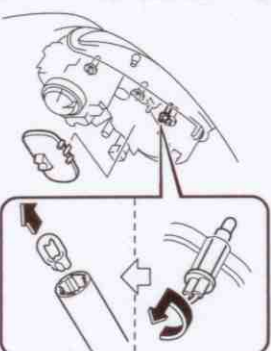

Přední mlhová světla

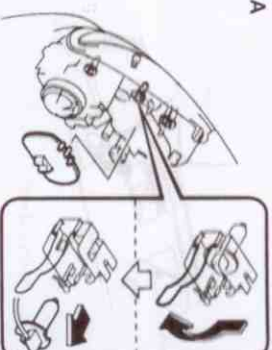

Typ A

Typ B

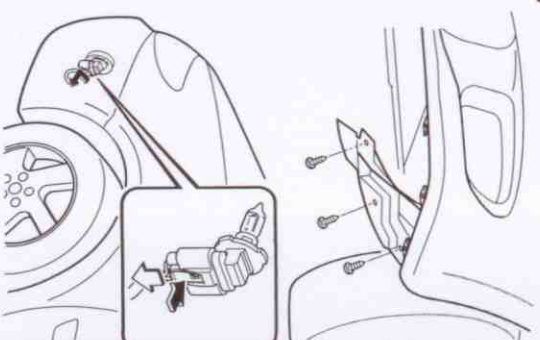

Boční ukazatele směru



Údržba prováděná majitelem

▼ Výměna žárovek (interiér vozu)

Stropní svítidla/bodová světla

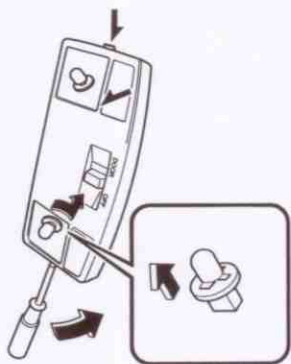

Osvětlení hrany dveří

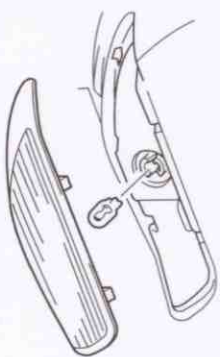

Osvětlení kosmetického zrcátka

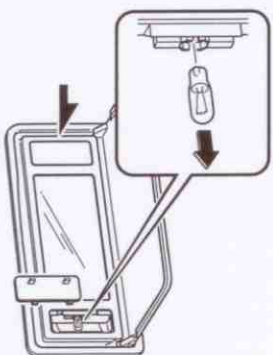

Osvětlení zavazadlového prostoru
Sedan

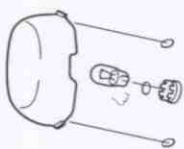

Osvětlení zavazadlového prostoru
Hatchback

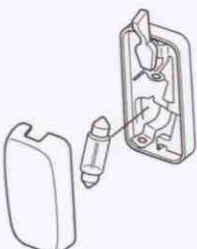

Osvětlení zavazadlového prostoru
Kombi

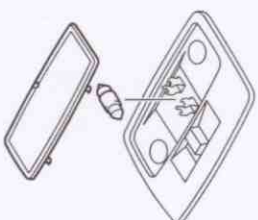

▼ Výměna žárovek (zadní část vozu)

Přístup k žárovkám zadních světel (Sedan)

Při výměně žárovek zadních ukazatelů směru, brzdového/koncového světla, zadního mlhového nebo zpětného světla musí být demontována zadní výplň zavazadlového prostoru a částečně musí být otevřen vnitřní kryt.

1. Vyřádněte středovou část plastových příchytěk, poté je vyjměte a současně odstraňte zadní výplň zavazadlového prostoru.

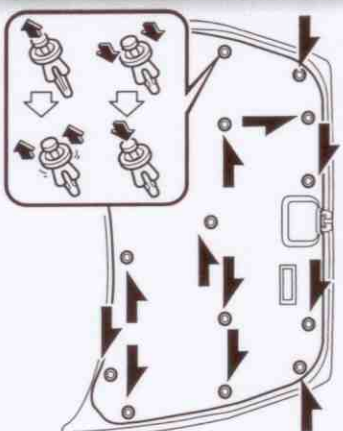

2. Uvolněte plastové příchytky vnitřního krytu a částečně jej otevřete.

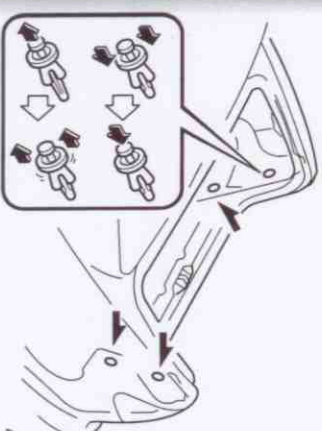

Údržba prováděná majitelem

Sedan

- ① Zadní ukazatele směru
- ② Brzdová/koncová světla

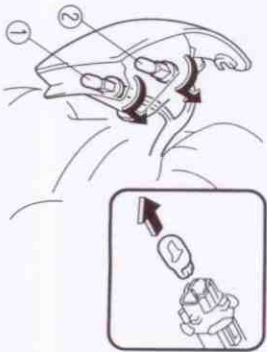

- ① Zpětné světlomety
- ② Zadní mlhové světlo (na straně řidiče)

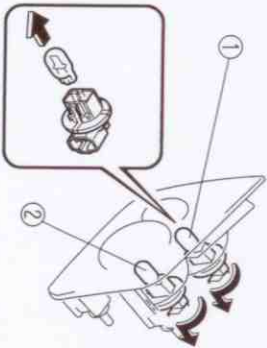

Přídavné brzdové světlo

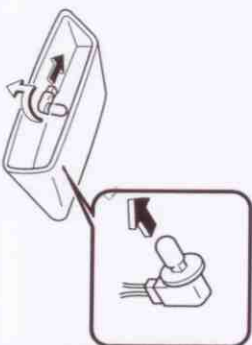

Osvětlení registrační značky

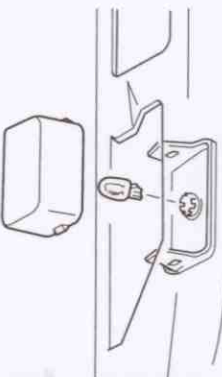

Hatchback/Kombi

- ① Zadní ukazatele směru
- ② Brzdová/koncová světla

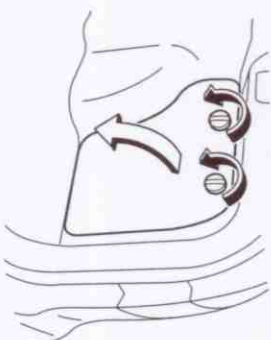

Pravá strana

Levá strana

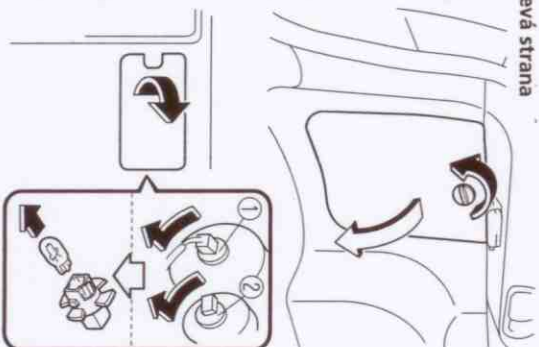

- ① Zpětné světlomety
- ② Zadní mlhové světlo (na straně řidiče)



Přídavné brzdové světlo



Hatchback

Kombi

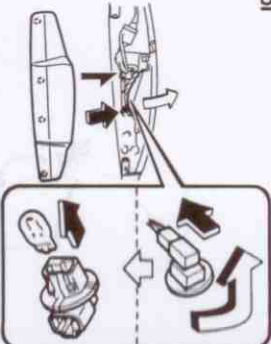

Osvětlení registrační značky



Údržba prováděná majitelem

Údržba prováděná majitelem

Pojistky

Elektrický systém Vašeho vozu je chráněn pojistkami.

Pokud přestanou na vozidle fungovat jakákoli světa, příslušensivři nebo ovládací prvky, zkontrolujte nejprve pojistku odpovídajícího obvodu. Pokud je pojistka přepálená, je roztažený její vnitřní článek.

Pokud opět dojde k přepálení téže pojistky, přestaňte tento systém používat a obraťte se co nejdříve na autorizovaného prodejce vozu Mazda.

▼ Výměna pojistky

Pokud přestane na vozidle fungovat nějaký elektrický systém, zkontrolujte nejprve pojistky v pojistkové skřínce na levé straně vozu u nohou řidiče.

1. Vypněte zapalování a spínače dalších elektrických spotřebičů.
2. Otevřete kryt pojistkové skřínky.

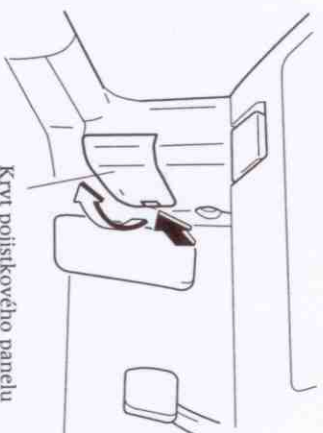

Kryt pojistkového panelu

3. Pomocí spony pro vytahování, připravené na krytu pojistkové skřínky, přímým tahem vyjměte pojistku z jejího konektoru.

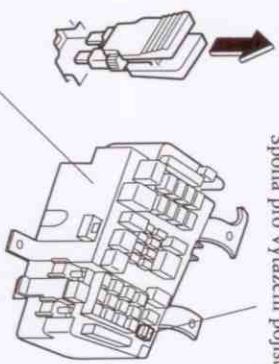

Spona pro vytažení pojistky

Pojistková skříňka v motorovém prostoru

4. Zkontrolujte pojistku, a pokud je spálená, vyměňte ji za novou.

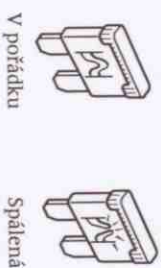

V pořádku

Spálená

5. Instalujte novou pojistku se stejnou ampérovou hodnotou a zkontrolujte, zda je pevně uchycena. Pokud máte s instalací nové pojistky potíže, obraťte se na autorizovaného opravce vozu Mazda. Jestliže nemáte k dispozici žádání náhradní pojistky, můžete si jednu o stejné hodnotě „vypůjčit“ z obvodu, který není pro provoz vozidla nezbytně nutný, například z obvodu SPARE - náhradní pojistky.

⚠ UPOZORNĚNÍ

Spálenou pojistku nahrazujte vždy novou pojistkou se stejnou ampérovou hodnotou. V opačném případě by mohlo dojít k poškození elektrického systému vozidla.

Údržba prováděná majitelem

Pokud hlavní světlomety nebo jiné elektrické zařízení nefunguje a pojistky v kabíně vozu jsou v pořádku, zkontrolujte pojistkový blok v motorovém prostoru. Pokud objevíte spálenou pojistku, je třeba ji vyměnit. Postupujte následovně:

1. Vypněte zapalování a spínače dalších elektrických spotřebičů.
2. Otevřete kryt pojistkové skřínky.

Kryt pojistkové skřínky

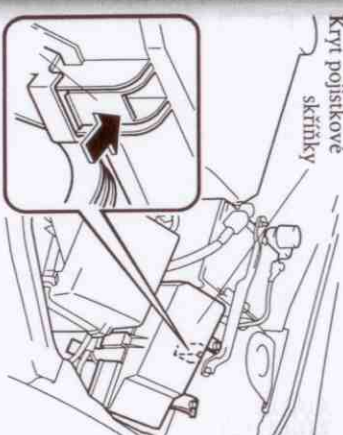

3. Pokud je pojistka spálená, nahradte ji novou pojistkou se stejnou ampérovou hodnotou.

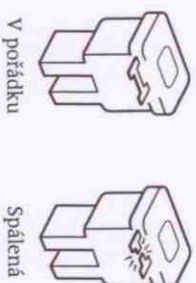

V pořádku

Spálená

POZNÁMKA

Výměnu hlavní pojistky MAIN světlé do rukou autorizovanému opravci Mazda.

Údržba prováděná majitelem

▼ Popis pojistkového panelu

Pojistkový blok (v motorovém prostoru)

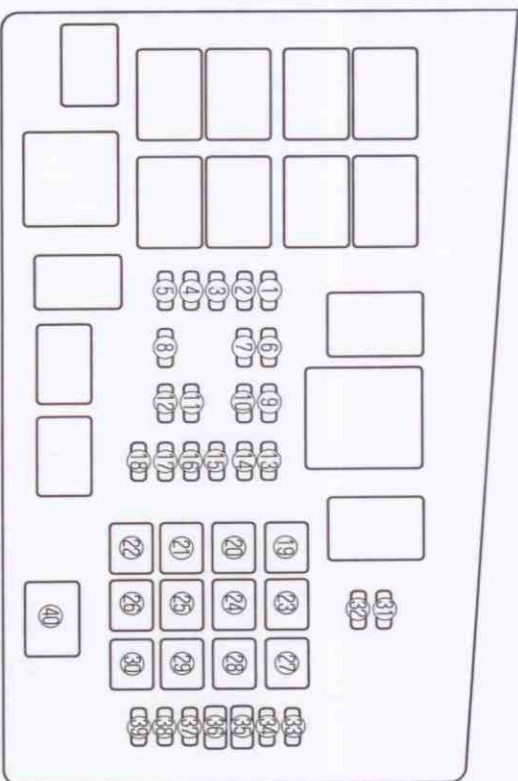

OZNACENÍ	HODNOTA POJISTKY	CHRANĚNÝ OKRUH
1 SPARE	20A	—
2 SPARE	15A	—
3 SPARE	10A	—
4 —	—	—
5 (GLOW SIG)	5A	—
6 INJ	15A	Vstříkovače
7 ENG BAR	10A	Čidlo nasazeného vzduchu, řídicí ventil EGR
8 (ENG BAR2)	15A	Lambda sonda
9 HEAD LR	15A	Pokřivoací světlomet
10 HEAD LL	15A	Pokřivoací světlomet (levý)
11 HEAD HL	10A	Dálkový světlomet (levý)
12 HEAD HR	10A	Dálkový světlomet (pravý)
13 —	—	—
14 HAZARD	10A	Ukazatel směru

Údržba prováděná majitelem

OZNACENÍ	HODNOTA POJISTKY	CHRANĚNÝ OKRUH
29 (AD FAN)	30A	Ventilátor chlazení
30 FAN	30A	Ventilátor chlazení
31 TAIL	10A	Brazdová/koncová světa, osvětlení registrace značky, parkovací světa
32 ILLUMI	10A	Osvětlení přístrojové desky
33 (MAG)	10A	Magnetická spojka
34 (AUDIO)	15A	Audio systém
35 (P:SEAT)	30A	Elektricky ovládané sedadla
36 —	—	—
37 (SEAT DEICER)	15A	—
38 (H/CLEAN)	20A	Odfiltrovací hl. světlometů
39 (FOG)	15A	Přední mlhové světlometry
40 MAIN	100A	Ochrana všech obvodů

OZNACENÍ	HODNOTA POJISTKY	CHRANĚNÝ OKRUH
15 STOP	15A	Brazdová/koncová světa
16 ENG + B	10A	PCM, TCM
17 —	—	—
18 FUEL PUMP	20A	Palivové čerpadlo
19 IG KEY1	40A	Stěrač a ostřikovač čelního okna, řídicí jednotka motoru, zapalovač
20 —	—	—
21 —	—	—
22 (GLOW)	40A	—
23 IG KEY2	30A	Zpětné světlometry, řídicí jednotka topení
24 BLOWER	40A	Motor ventilátoru
25 BTN	40A	Siropní svítlna, centrální zamykání dveří
26 (HEATER)	20A	—
27 DEFOG	40A	Vyhřívání zadního okna
28 (ABS)	60A	ABS

Údržba prováděná majitelem

Pojistkový panel (na levé straně vozidla)

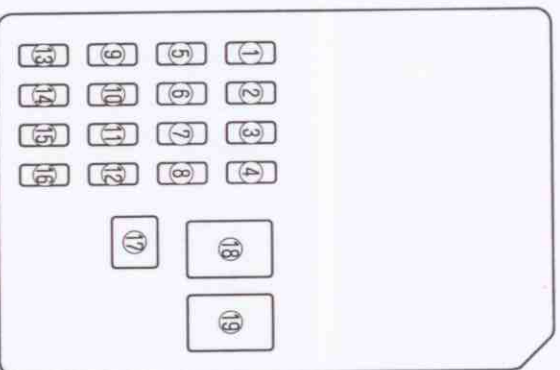

OZNAČENÍ	HODNOTA POLISTKY	CHRANĚNÝ OKRUH
1 ENGINE IG	15A	Rídící systém motoru
2 METER IG	15A	Sčítaný přístroj
3 SEAT	15A	Vyhřívání sedadel, vyhřívání zadního okna
4 M/DEF	7,5A	Vyhřívání zrcátek
5 WIPER	20A	Sčítač a ovlákovací čerňo skla
6 SAS	15A	Jednotka ABS a SAS
7 BACK	5A	Zpětné světlomety
8 A/C	15A	Topení
9 METER ACC	5A	Sčítaný přístroj
10 CIGAR	15A	Zapalovač
11 ROOM	15A	Stropní světlivý
12 R. WIP	10A	Sčítač a ovlákovací zadního okna
13 MIRROR	5A	Elektricky ovládaná zrcátka, audiosystém
14 —	—	—
15 P.WIND	20A	Elektricky ovládané okno (tláče)

OZNAČENÍ	HODNOTA POLISTKY	CHRANĚNÝ OKRUH
16 D.LOCK	30A	Centrální zamýkání dveří
17 P.WIND	30A	Elektricky ovládaná okna (osazení)
18 —	—	—
19 —	—	—

Jak minimalizovat poškození laku vlivem vnějšího prostředí

Technologie lakování použita na Vašem voze Mazda představuje to nejnovější v oblasti technického vývoje směsí a způsobů aplikace.

Pokud není laku věnována náležitá péče, mohou negativní vlivy prostředí způsobit porušení ochranných vlastností laku.

Uvádíme několik příkladů možných poškození spolu s radami, jak těmto poškozením předcházet.

▼ Narušení povrchu způsobené kyselým deštěm nebo průmyslovým spadem

Příčina

Průmyslový spad a výfukové plyny vozidel se dostávají do vzduchu, mísí se s deštěm nebo rosou, a vytvářejí tak kyseliny. Tyto kyseliny se mohou usazovat na povrchu vozidla. Jakmile se odpaří voda, tato kyselina se koncentruje a může způsobit poškození laku. Čím déle kyselina zůstane na povrchu, tím větší je riziko poškození laku.

Prevence

Je nezbytné, abyste svůj vůz myli a voskovali, a tak chránili jeho lak (držte se přitom pokynů uvedených v této části). Tyto kroky byste měli neprodleně učinit poté, jakmile máte pocit, že povrch Vašeho vozu byl vystaven kyselému dešti.

Péče o vzhled vozu

▼ Poškození způsobené ptáčími trusem, hmyzem nebo mizou ze stromů

Příčina

Prací trus obsahuje kyseliny. Pokud nedojde k jejich včasnému odstranění, může jejich působením dojít ke ztrátě lesku laku v důsledku napadení základového povlaku lakem se na povrch laku přilpí hmyz, dochází díky působení rozkladných, korozivních směrů k erozi a ke ztrátě jasů laku a k narušení základového povlaku laku na vozidle. Hmyz napáčený na laku vozidla je třeba odstranit.

Míza ze stromů zatvrdne a trvale ulpí na povrchu laku. Pokud se pokusíte o její odstranění ve chvíli, kdy je již zatvrdlá, může se stát, že spočíně s mizou odloupnete částí laku.

Prevence

Je nezbytné, abyste svůj vůz myli a voskovali, a tak chránili jeho lak (držte se přitom pokynů uvedených v této části). Tuto činnost je třeba provést co nejdříve po znečištění laku vozidla.

Prači trus lze odstranit měkkou houbou a vodou. Pokud jste na cestách a nemáte tyto prostředky k dispozici, pomůže Vám vyřešit tento problém navlhčený hadřík nebo kapesník. Očištěnou oblast je třeba navoskovat podle pokynů uvedených v této části.

Hmyz a míza ze stromů se nejlépe odstraníje měkkou houbou a vodou nebo chemickým čističem.

Druhou možností je pokrytí zasažené oblasti vlhkými novinami na dobu jedné až dvou hodin. Po sejmání novin omýjte uvolněné nečistoty vodou.

Péče o vzhled vozu

▼ Vodní skvrny

Příčina

Děš, mlha, rosa, a dokonce i voda z vodovodu mohou obsahovat škodlivé minerály, jako jsou sůl a vápenc. Pokud se na laku vozu usadí vlhkost, obsahující tyto minerály, které se později odpaří, minerály se zkoncentrují a ztvrdnou v podobě bílých prstenců. Tyto prstence poškozují lak Vašeho vozu.

Prevence

Je nezbytné, abyste svůj vůz myli a voskovali, a tak chránili jeho lak (držte se přitom pokynů uvedených v této části). Tuto činnost je třeba provést co nejdříve po objevení vodních skvrn na laku vozidla.

▼ Odprýskávání laku odletujícími kaménky

Příčina

K odprýskávání laku dochází tehdy, jestliže je Váš vůz zasažen kaménky, odletujícími od pneumatik vozu jedoucího před Vámi.

Jak zabránit odprýskávání laku odletujícími kaménky

Udržování bezpečné vzdálenosti mezi Vámi a vozidlem před Vámi snižuje riziko odprýsknutí laku Vašeho vozidla letícím kaménkem.

POZNÁMKA

- Oblast „odprýskávání laku“ závisí na rychlosti vozidla. Například při rychlosti 90 km/h je oblast „odprýskávání laku“ 50 metrů.
- Při nízkých teplotách lak vozidla tvrdne. Tím se zvyšuje možnost odprýskávání laku.
- Odprýskaný lak může vést ke vzniku rezavějících míst na karoserii Vašeho vozu Mazda. Aby k této situaci nedošlo, opravte poškozená místa opravným lakem pro vozy Mazda. Řiďte se pokyny uvedenými v této části. Pokud nedojde k opravě postižené oblasti, může dojít k závažnému rezavení a k následným nákladným opravám.

Péče o exteriér vozu

Při používání chemického čističe nebo leštidla se řiďte všemi pokyny uvedenými na nálepce a obalu. Čtěte všechna varování a upozornění.

▼ Údržba povrchu vozu

Mytí

Abyste předišli vzniklu koroze na karoserii vozu, měli byste svou Mazdu pečlivě a často umývat vlažnou nebo studenou vodou, a to nejméně jedenkrát měsíčně.

Při nesprávném způsobu mytí karoserie vozu může dojít k poškrábání lakovaných povrchů. Uvádíme několik příkladů, kdy může k takovému poškrábání dojít.

K poškrábání lakovaných povrchů může dojít, jestliže:

- Budete vozidlo umývat bez předchozího zvlhčení nečistot a jiných cizích částic vodou.
- Budete vozidlo umývat hrubým, suchým a špinavým hadrem.
- Budete vozidlo umývat v automatické mycí lince, která má špinavé nebo příliš tuhé kartáče.
- Budete používat abrazivní čisticí prostředky nebo vosky.

POZNÁMKA

- Společnost Mazda nenese odpovědnost za poškrábání lakovaných povrchů způsobené mytím vozu v automatické mycí lince nebo nesprávným způsobem umývání.
- Poškrábání je výraznější na tmavších odstínech laku.

Péče o vzhled vozu

Abyste minimalizovali riziko poškrábání lakovaných povrchů:

- Před mytím karoserie zvlhčete nečistoty a jiné cizí částice vlažnou nebo studenou vodou.
- Při mytí vozu používejte množství vody a měkký hadr nebo studené vody a měkký hadr.
- Při mytí vozu nepoužívejte nylonovou látku.
- Při mytí nebo utírání vozu tlakujte na co nejméně.
- Zvolte pouze takovou automatickou mycí linku, která má dobře udržovaná mycí kartáče.
- Nepoužívejte abrazivní čisticí prostředky nebo vosky obsahující abrazivní složky.

⚠ UPOZORNĚNÍ

- Při čištění chromovaných povrchů nebo částí z leštěného hliníku nepoužívejte ocelovou vatu, abrazivní čisticí prostředky nebo silné čističe, obsahující vysoké alkalické nebo žíravé složky. Tak byste mohli poškodit jejich ochranný povlak. Kromě toho, čističe nebo rozpouštědla mohou způsobovat odbarvení nebo poškození nátěru.
- Abyste předišli poškození antény, nezapomeňte ji před použitím autematické mycí linky nebo při přijetí du místem s nízkou světlostí zasunout nebo demonstrovat.

Při mytí karoserie se zaměřte zejména na odstranění soli, špíny, bláta a dalších cizích materiálů na spodní straně blatníků. Dále se ujistěte, zda jsou čisté odtokové otvory na spodních okrajích dveří a výkřelných panelech.

Péče o vzhled vozu

Hmyz, asfalt, míza stromů, prašiči trus, průmyslové odpady a podobné subjekty mohou ovlivnit nebo poškodit lak Vašeho vozu, nejsou-li z něj odstraněny neprodělně. Není-li účinně věsaně omýt laku touto vodou, použijte jemný roztok čističho prostředku určeného pro automobily. Poté veškeré mýdlo důkladně opláchněte vlažnou nebo studenou vodou. Nedovolte, aby čistič prostředek na povrchu laku zaschl. Po umytí vozu setřete lak čistou jehlenicí, zabráníte tak tvoření vodních skvrn.

VAROVÁNÍ

! *Upozornění:*

Jízda s vlhkými brzdami může být nebezpečná. Vlhké brzdy mohou zcela selhat při jejich použití ve snaze o zpomalení vozu nebo mohou způsobovat nerovnoměrné brzdění vozu (tažení k jedné straně), které může být příčinou vzniku dopravní nehody. Mírným přibrzděním zkontrolujte, zda došlo k navlnnutí mechanismu brzd a k ovlivnění jejich správné funkce. Pokud je třeba brzdy "vysušit", jedte pomalu a několikrát lehce sešlápněte pedál brzd, až ucítíte, že je jejich funkce opět v pořádku.

Voskování

Váš vúz vyžaduje navoskování laku, jakmile le voda přestane na povrchu laku tvořit jednotlivé kapky. Před voskováním laku je nejprve třeba vúz umýt a lak osušit. Vozidlo je třeba navoskovat ve chvíli, kdy je voda z povrchu laku setřena. Navoskujte všechny kovové části karoserie, aby se zachoval jejich lesk.

1. Používejte výhradně vosky, které neobsahují abrazivní složky. Vosky obsahující abrazivní složky mohou odstranit lesk

z povrchu laku, popřípadě mohou naleptat nebo poškodit leštěné kovové části.

2. Používejte vhodné stupně přírodního vosku pro odlišné barvy (metaliza, perleť nebo klasická barva).

3. Při voskování nanášejte vosk na lak stejnoměrně pomocí voskovací houby nebo měkkým hadříkem.

4. Poté vozidlo otřete suchým hadříkem.

POZNÁMKA

Čističe skvrn, sloužící k odstranění oleje, asfaltu a podobných materiálů, obvykle z laku vozu odstraní i vrstvu vosku. Z tohoto důvodu tato místa opětovně navoskujte, a to i přesto, že ostarší části karoserie to nevyžadují.

▼ Oprava poškozeného laku korekčním lakem

Poškození laku způsobené kamínky odlétajícími od pneumatik vozů jedoucích před vámi, poškození při parkování a podobně, opravujte opravným lakem pro vozy

Mazda, aby se věs zabránilo tvorbě rezavějících míst. Před opravami laku nejprve čistým měkkým hadříkem odstraněte z opraveného místa nečistoty a mastnotu.

Pokud již došlo ke vzniku koroze:

1. Odstraňte ji skelným papírem.

2. Očistěte opravené místo čistým měkkým hadříkem.

3. Natřete opravené místo prostředkem proti rezavění.

4. Po úplném zaschnutí natřete opravené místo vhodným krycím lakem.

Je pochopitelné nejvýhodnější, světlé-li tuto práci autorizovanému opravci vozu Mazda.

▼ Ochrana dutin

Dutiny karoserie jsou ošetřeny již z výroby, avšak další ochranná opatření během pro-

vozu vozidla mají příznivý vliv na prodloužení životnosti karoserie vozu. Doporučujeme Vám, abyste se s touto otázkou obrátili na autorizovaného opravce vozu Mazda, který Vám rád poradí.

▼ Údržba lesklých kovových částí

- K odstranění asfaltu a hmyzu z lesklých kovových částí použijte výhradně odstraňovač asfaltu. Nikdy k této práci nepoužívejte nůž nebo podobný nástroj.
- Abyste předešli korozi povrchu lesklých kovových částí, naneste na tyto povrchy vosk nebo ochranný prostředek na chrom a vyšetřete jej do vysokého lesku.
- Během chladné zimy nebo v pobřežních oblastech chraňte lesklé kovové části nanesením větší vrstvy vosku nebo ochranného prostředku na chrom než při běžné údržbě. Pomůže rovněž jejich natření antikorozivním petrolejovým gelem nebo podobným ochranným prostředkem nebo směsí.

! UPOZORNĚNÍ

K čištění chromovaných povrchů nebo částí z leštěného hliníku nepoužívejte ocelovou vatu, abrazivní čističí prostředky nebo silné čističe, obsahující vysoce alkalické nebo žíravé složky. Mohli byste tak poškodit jejich ochranný povlak. Kromě toho, čističe nebo rozpouštědla mohou způsobovat odhárnutí nebo poškození laku.

▼ Ochranný nátěr podvozku vozidla

Tímto speciálním nátěrem jsou natřena kritická místa spodních částí vozidla. Úkolem nátěru je chránit vozidlo před poškozením způsobeným chemickými látkami nebo kameny. Tento nátěr se během pro-

vozu vozidla poškozuje. Z tohoto důvodu tento nátěr pravidelně kontrolujte. Autorem tohoto nátěru jsou Mazda jsou dobře informovaní o tom, jak provést opravu. Doporučujeme Vám, abyste se s touto otázkou obrátili na autorizovaného prodejce vozu Mazda.

VAROVÁNÍ

! *Upozornění:*

Jízda s vlhkými brzdami může být nebezpečná. Vlhké brzdy mohou zcela selhat při jejich použití ve snaze o zpomalení vozu nebo mohou způsobovat nerovnoměrné brzdění vozu (tažení k jedné straně), které může být příčinou vzniku dopravní nehody. Mírným přibrzděním zkontrolujte, zda došlo k navlnnutí mechanismu brzd a k ovlivnění jejich správné funkce. Pokud je třeba brzdy "vysušit", jedte pomalu a několikrát lehce sešlápněte pedál brzd, až ucítíte, že je jejich funkce opět v pořádku.

▼ Údržba disků kol z lehkých slitin

Disky kol z lehkých slitin jsou chráněny i hlehným ochranným lakem. Při ochraně tohoto laku je třeba zvláštní péče.

POZNÁMKA

- Při čištění hliníkových disků kol zásadně nepoužívejte drátěný kart ani žádné abrazivní čističí prostředky, lešticí směsi nebo rozpouštědla. Všechny tyto prostředky mohou poškodit jejich povrch.

Při čištění hliníkových disků kol používejte pouze jemný mýdlový nebo neutrální čistič roztok a houbu ne měkký hadr. Pak disky opláchněte

Péče o vzhled vozu

- velkým množstvím vlažné nebo studené vody. Nezapomeňte hliníkové disky kol očistit zejména po jízdě na prašné nebo zimní silnici ošetřené solí. Tak pomůžete předčít jejich korozi.
- Vyvarujte se mytí vozu v automatické mycí lince, která používá vysokorychlostní nebo tvrdé kartáče.
- Pokud hliníkové disky ztratí svůj lesk, navoskujte je.

Péče o interiér vozidla

▼ Upozornění týkající se přístrojové desky

Zabráňte počištění přístrojové desky žíravými roztoky, jako jsou parfémy a kosmetické oleje. Tyto látky mohou poškodit a odbarvit její povrch. Pokud se tyto roztoky dostanou do kontaktu s přístrojovou deskou, okamžitě je sečte.

▼ Čištění interiéru a podlahy

Udržování čistoty interiéru vozidla, zejména podlahy, představuje důležitou součást prevence vzniku rezavějících míst.

Z podlahy vozu proto vždy co nejdříve odstraňte bláto a sůl.

Pokud v kabině nebo v zavazadlovém prostoru svého vozu převezíte sůl, chemikálie, hnojiva nebo jiný toxický náklad, dávejte velký pozor, abyste jej nerozypali. Pokud se to stane, neprodleně kabinu nebo zavazadlový prostor vyčistěte.

Čas od času proveďte vysušení podlahy ve vnitřku vozu i podlahy zavazadlového prostoru. Na podlaže se může vyvíjet vlhkost, která zahájí proces rezavění.

▼ Čištění čalounění a vnitřního vybavení

Vinyl

Prach a usazenou špínu odstraňte z vinylu malým smetáčkem nebo vysavačem. Povrch vinylu čistěte čističem na vinyl a kůži.

Kůže

Pravá kůže není stejnorodá a na jejím povrchu se mohou vyskytovat jizvy, škrábance a zvrásněná místa. Kůži čistěte čističem na kůži nebo jemným roztokem mýdla.

Kůži otřete vlhkým měkkým hadříkem a poté ji vysušte suchým měkkým hadříkem.

Tkaniny

Prach a usazenou špínu odstraňte z tkaniny malým smetáčkem nebo vysavačem. Povrch tkaniny vyčistěte jemným mýdlovým roztokem, vhodným pro čištění čalounění a koberců. Čerstvé skvrny neprodleně odstraňte čističem skvrn na tkaniny.

Aby tkaniny vypadaly dlouho čisté a zářivé, je třeba, abyste o ně odpovídajícím způsobem pečovali. V opačném případě dojde k vyblednutí barev, může dojít k jejich snadnému poskvrmění a může být rovněž snížena jejich odolnost proti ohni.

⚠ UPOZORNĚNÍ

Používejte pouze doporučené čističe a postupy. Ostatní mohou mít nepříznivý vliv na vzhled a odolnost proti ohni.

Material čalounění sedadel podobný semiši

Skvrny, které nejsou ihned odstraněny, bude později velmi obtížné vyčistit a mohou zapříčinit zasednutí nebo odbarvení.

Všechny skvrny odstraňujte co nejdříve.

Při čištění posízené místo otřete měkkým vlhkým hadříkem. Poté jej vysušte měkkým suchým hadříkem.

Pokud se Vám nedaří skvrnu odstranit, použijte vlažnou vodu a pokuste se ji vyčistit mýdlovým roztokem nebo jemným čističem prostředkem.

⚠ UPOZORNĚNÍ

Pro čištění semiše nepoužívejte čisticí přípravky na kůži, čisticí prostředky ani mýdlo. V opačném případě by mohlo dojít k jejímu odbarvení.

Veskerou vlhkost vysušte pomocí měkkého suchého hadříku.

Lehké škrábance odstraňte pomocí školní gumy. Její zbytky odstraňte malým košťátkem.

⚠ UPOZORNĚNÍ

Ostré nebo špičaté předměty mohou způsobit neopravitelné poškození semiše.

Péče o vzhled voz

▼ Čištění tkaniny bezpečnostních pásů

Tkaninu bezpečnostních pásů čistěte jemným mýdlovým roztokem, vhodným pro čištění čalounění a koberců. Při jeho používání se řiďte pokyny výrobce. Pozor! aby nedošlo k vybělení nebo odbarvení tkaniny bezpečnostních pásů, mohlo by tak dojít k jejímu zeslabení.

⚠ VAROVÁNÍ

Postupně bezpečnostní pásy:

Použití postupu bezpečnostního pásu může být nebezpečné. Takovéto pásy mohou ve chvíli nehody selhat. Postupně bezpečnostní pásy nechejte neprodleně u svého autorizovaného prodejce vozů Mazda vyměnit za nové.

▼ Čištění vnitřních ploch oken

Jakmile začnou být okna pokryta olejovitou, mastnou nebo voskovou vrstvou, vyčistěte je čističem na skla. Při jeho používání se řiďte pokyny výrobce, uvedenými na obalu.

⚠ UPOZORNĚNÍ

Dějte pozor, abyste nepoškrábali vnitřní plochu zadního okna. Mohlo by dojít k poškození vodičů vyhřívání zadního okna.