

Návod k obsluze Ford**Mondeo**



Před jízdou

Úvod	2
Přístroje	4
Ovládací prvky a funkce	14
Sedadla a bezpečnostní zádržné prostředky	69

Startování motoru a jízda

Startování	92
Jízda	95
Rady pro svépomoc	109

Servis

Údržba a péče o vozidlo	139
Technická data	151

Rejstřík	173
----------------	-----

Rejstřík speciálních funkcí

<i>Asistent nouzového brzdění</i>	<i>106</i>
<i>Automatická regulace rychlosti</i>	<i>28</i>
<i>Automatické světlomety</i>	<i>15</i>
<i>Automatické stírání</i>	<i>35</i>
<i>Elektronická automatická regulace teploty (EATC)</i>	<i>24</i>
<i>Globální otevření/globální uzavření</i>	<i>63</i>
<i>Palubní počítač</i>	<i>30</i>
<i>Řízení dynamické stability</i>	<i>106</i>
<i>Stírání při zpětném chodu</i>	<i>36</i>

Ilustrace, technické informace, data a popisy obsažené v této publikaci byly správné v době předání do tisku. Vyhraujeme si právo provádět jakékoliv změny potřebné v souvislosti s nepřetržitým vývojem a zlepšováním.

Tato publikace nesmí být kopírována, přetiskována, ukládána do systémů zpracování dat nebo přenášena elektronickými, mechanickými, fotografickými nebo jinými prostředky, nebo zaznamenávána, překládána, upravována, zkracována nebo rozšiřována bez předchozího písemného souhlasu Ford-Werke Aktiengesellschaft. Totéž platí pro části tohoto návodu a jejich použití v jiných publikacích.

I když byla věnována potřebná péče tomu, aby tato publikace byla co nejúplnější a nejpřesnější, může přesto podléhat změnám.

Tato publikace popisuje volitelné položky a úroveň výbavy dostupné v celé modelové řadě Ford ve všech evropských zemích, některé položky proto nemusí být pro vaše vozidlo platné.

Důležité: Díly a příslušenství Ford a díly Motorcraft byly speciálně navrženy pro vozidla Ford. Jsou proto v každém případě vhodné pro vaše vozidlo.

Rádi bychom zdůraznili, že příslušenství a díly vyráběné jinými firmami nejsou firmou Ford zkoušeny a schvalovány a přestože Ford průběžně sleduje výrobky na trhu, nemůže potvrdit vhodnost ani bezpečnost takových výrobků, ať jsou namontovány nebo určeny k instalaci do našich vozidel. Ford neručí za jakékoliv poškození způsobené použitím dílů a příslušenství jiných výrobců.

© Copyright 2004

Vydáno Ford-Werke Aktiengesellschaft, Ford Customer Service Division

Code No CG3369cs 07/2004

PŘEDMLUVA

Blahopřejeme vám ke koupi nového vozidla Ford. Věnujte prosím trochu času přečtení literatury pro majitele, abyste se se svým vozidlem dobře seznámili. Čím víc o svém vozidle budete vědět, tím vyšší bude bezpečnost a hospodárnost provozu a vaše potěšení z jízdy.

Návod k obsluze popisuje všechny varianty volitelných položek a modelů dostupné ve všech evropských zemích, některé položky tudíž nemusí být platné pro vaše vozidlo. Kromě toho může v důsledku předstihu tisku popisovat některé volitelné položky, jež ještě nejsou všeobecně dostupné.

Pravidelné provádění servisu vozidla pomáhá udržovat jak provozuschopnost vozidla, tak jeho hodnotu. Sít' více než 7 000 dealerů Ford po celé Evropě je připravena vám poskytnout profesionální pomoc.

Jeich speciálně vyškolený personál je pro řádné a odborné provádění servisu vašeho vozidla nejlépe kvalifikován. Je také vybaven širokou škálou vysoce specializovaných nástrojů a zařízení vyvinutých pro provádění servisu vozidel Ford.

 Při prodeji vozidla nezapomeňte předat návod k obsluze novému majiteli. Je nedílnou součástí vozidla.

PRO VAŠI BEZPEČNOST A OCHRANU ŽIVOTNÍHO PROSTŘEDÍ



Varovné symboly použité v tomto návodu

Jak můžete snížit riziko zranění a zabránit možnému poškození jiných, svého vozidla a jeho výbavy? Odpovědi na tyto otázky jsou v tomto návodu obsaženy v poznámkách zvýrazněných symbolem výstražného trojúhelníku.

Poznámka: ...

Důležité informace jsou uvedeny také v odstavcích začínajících zvýrazněným slovem **Poznámka**.



Varovné symboly na vozidle



Uvidíte-li tento symbol, je bezpodmínečně nutné, abyste si přečetli odpovídající oddíl v tomto návodu, než se začnete pokoušet cokoli seřizovat.

ZABÍHÁNÍ

Pro zabíhání vašeho vozidla nejsou stanovena žádná závazná pravidla. Během prvních 1 500 km prostě nejezděte příliš rychle. Měňte často rychlost a nepřetěžujte motor. Pohyblivé díly musí mít možnost se usadit.

Nové pneumatiky potřebují zajížděcí vzdálenost přibližně 500 km. Během této doby může vozidlo vykazovat odlišné jízdní charakteristiky. Proto prvních asi 500 km nejezděte příliš ostře.

Je-li to možné, měli byste se prvních 150 km ve městě a prvních 1 500 km na dálnicích vyhýbat prudkému brzdění.

Po ujetí 1 500 km můžete postupně zvyšovat výkon vozidla až po maximální přípustnou rychlost.

Přejeme vám bezpečnou a příjemnou jízdu vašim vozidlem Ford.

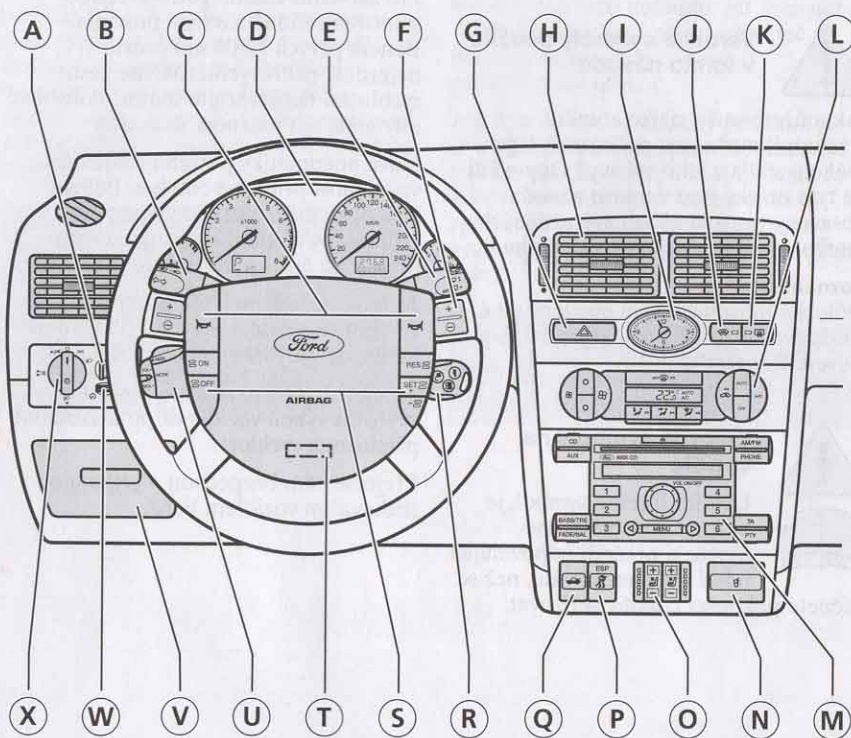

Poloha	Popis	Viz stranu
Ⓐ	Ovládací prvek nastavení sklonu světlometů	17
Ⓑ	Vícefunkční páka: ovládací prvky palubního počítače, směrová světla, dálková světla	30-32
Ⓒ	Houkačka	28
Ⓓ	Sdružený přístrojový panel	6-13

Poloha	Popis	Viz stranu
Ⓔ	Páka stěračů	34-36
Ⓕ	Manuální řazení (5stupňová automatická převodovka)	28
Ⓖ	Spínač výstražných světel	18, 109
Ⓗ	Větrací průduchy	19
Ⓘ	Analogové hodiny	18
Ⓙ	Spínač vyhřívání předního skla	26
Ⓚ	Spínač vyhřívání zadního skla	26
Ⓛ	Topení/větrání/ klimatizace	19-26
Ⓜ	Audiosystém: viz samostatnou příručku	-
Ⓝ	Přední držák pohárů	49
Ⓞ	Vyhřívaná a větraná sedadla	72-73
Ⓟ	Spínač řízení dynamické stability (ESP)	18, 106-107
Ⓠ	Uvolňování uzávěru zavazadlového prostoru	18
Ⓡ	Spínač zapalování	27
Ⓢ	Automatická regulace rychlosti	28-29
Ⓣ	Nastavení volantu	27
Ⓤ	Dálkové ovládání audiosystému	33
Ⓟ	Pojistky	121-126
Ⓡ	Stmívač osvětlení přístrojů	16
Ⓡ	Vnější světla/přední mlhová světla/ zadní mlhová světla	14-16

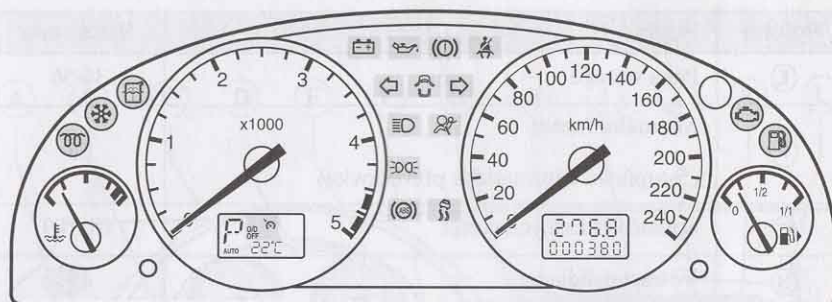

SDRUŽENÝ PŘÍSTROJOVÝ PANEL

Existují různé konstrukce sruženého přístrojového panelu. Jednotlivé přístroje, varovné a indikační kontrolky jsou popsány na následujících stranách.

Kontrolka žhavicích svíček (vznětové motory)

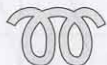

Rozsvítí se, když se zapne zapalování. Nestartujte motor, dokud kontrolka nezhasne.

Další podrobnosti najdete v kapitole *Startování*, strana 92 a další.

Kontrolka varování před mrazem



Při teplotě okolí mezi +4 °C a +1 °C varuje oranžová barva před možností výskytu ledu na vozovce.

Při teplotách pod 0 °C varuje červená barva před zvýšeným nebezpečím výskytu ledu na vozovce.

Když se symboly rozsvítí, zazní varovný tón.

! I když teplota vzroste nad +4 °C, není zaručeno, že vozovka je prostá nebezpečí vyvolaných nepříznivým počasím.

Varovná kontrolka nízké hladiny oštrikovací kapaliny



Když se zapne zapalování (do polohy II), kontrolka se krátce rozsvítí pro potvrzení provozuschopnosti systému.

Když kontrolka svítí, doplňte nádržku co nejdříve.

Varovná kontrolka zapalování



Rozsvítí se, když se zapne zapalování. Po nastartování motoru by měla zhasnout.

Pokud nezhasne nebo rozsvítí-li se za jízdy, vypněte ihned všechny postradatelné elektrické spotřebiče a zajed'te ihned k nejbližšímu odborníkovi.

Varovná kontrolka tlaku oleje



Rozsvítí se, když se zapne zapalování. Po nastartování motoru by měla zhasnout.

Pokud kontrolka zůstane svítit po nastartování nebo se rozsvítí během jízdy, ihned zastavte, vypněte motor a zkontrolujte hladinu oleje v motoru. Je-li hladina nízká, ihned olej doplňte.

! I když je hladina oleje správná, nepokračujte v cestě, nýbrž nechte si motor zkontrolovat odborníkem.

Kontrolka směrových světel

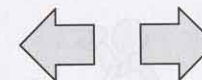

Náhlá změna v rychlosti blikání může znamenat vadnou žárovku ve směrovém světle.

Je-li vaše vozidlo vybaveno originálním tažným zařízením Ford montovaným ve výrobním závodě, kontrolka informuje rovněž o poruše žárovek směrových světel na převěsu.

Varovná kontrolka otevřených dveří



Rozsvítí se po zapnutí zapalování a zůstane rozsvícena, dokud všechny dveře a zavazadlový prostor nebudou řádně zavřeny.

Kontrolka dálkových světel



Svítlí, když jsou hlavní světlomety přepnuty na dálková světla nebo když se použije světelná houkačka.

Varovná kontrolka airbagů



Když se zapne zapalování (do polohy II), kontrolka se krátce rozsvítí pro potvrzení provozuschopnosti systému.

Rozsvítí-li se během jízdy, znamená to poruchu. Nechte si systém zkontrolovat odborníkem.

Další podrobnosti najdete v kapitole *Airbag*, strana 82 a další.

Varovná kontrolka signálu nezapnutého bezpečnostního pásu



Pokud řidič nemá zapnutý bezpečnostní pás, rozsvítí se varovná kontrolka signálu nezapnutého bezpečnostního pásu a zazní zvukový signál, jakmile vozidlo překročí rychlost 7 km/h.

Další informace najdete v oddíle *Signál nezapnutého bezpečnostního pásu*, strana 80.

Kontrolka hlavních světlometů



Když je zapnuto zapalování (v poloze II), kontrolka svítí, jsou-li hlavní světlomety přepnuty na klopená světla nebo jsou-li zapnuta obrysová a koncová světla.

Varovná kontrolka brzdového systému



Když se zapne zapalování (do polohy II), kontrolka se krátce rozsvítí pro potvrzení provozuschopnosti systému.

Kontrolka zůstane rozsvícena, je-li zatažena ruční brzda.

 Svítí-li i po uvolnění ruční brzdý nebo rozsvítí-li se za jízdy, nechte si brzdový systém ihned zkontrolovat odborníkem.

Varovná kontrolka ABS



Když se zapne zapalování (do polohy II), kontrolka se krátce rozsvítí pro potvrzení provozuschopnosti systému.

Rozsvítí-li se během jízdy, znamená to poruchu. Nechte si systém zkontrolovat odborníkem.

Normální brzdění (bez ABS) bude i nadále fungovat.

Důležité poznámky o používání systému ABS najdete v oddíle *Brzdy*, strana 105.

Varovné kontrolky brzdového systému a ABS



Svítlí-li **obě** varovné kontrolky současně, **zastavte vozidlo**, jakmile to bude možno bezpečně provést. Před pokračováním v cestě si brzdový systém nechte zkontrolovat odborníkem.

 Snižujte rychlost vozidla postupně. Brzdy používejte s nejvyšší opatrností. Nesešlapujte prudce brzdový pedál.

Varovná kontrolka řízení dynamické stability (ESP)



Když se zapne zapalování (do polohy II), kontrolka se krátce rozsvítí pro potvrzení provozuschopnosti systému.

Za jízdy varovná kontrolka bliká při aktivaci ESP.

Jestliže kontrolka po zapnutí zapalování nesvítí nebo svítí-li trvale za jízdy, znamená to poruchu (pokud systém nebyl vypnut ručně, v tom případě kontrolka také svítí). Po dobu poruchy bude systém vypnut. Nechte si systém zkontrolovat odborníkem.

Další podrobnosti jsou uvedeny v oddílech *Spínač řízení dynamické stability (ESP)*, strana 18, a *Řízení dynamické stability (ESP)*, strana 106 a další.

Varovná kontrolka motoru



Rozsvítí se, když se zapne zapalování. Po nastartování motoru by měla zhasnout.

Svítí-li za chodu motoru, znamená to poruchu. Nechte si systém co nejdříve zkontrolovat u odborníka.

Jestliže **bliká** během jízdy, **snižte ihned rychlost vozidla**. Bliká-li i nadále, vyhněte se prudkému zrychlování a vysokým otáčkám motoru a nechte si vozidlo ihned zkontrolovat u odborníka.

Varovná kontrolka nízké hladiny paliva



Když se kontrolka rozsvítí, doplňte co nejdříve palivo.

Kontrolka rychloběhu (4stupňová automatická převodovka)



Svítí, je-li volicí páka v poloze **D** a rychloběh je vypnut.

Jestliže bliká, byla zjištěna závada v automatické převodovce. Nechte si systém co nejdříve zkontrolovat u odborníka.

Kontrolka automatické regulace rychlosti (tempomatu)



Svítí, když je systém regulace rychlosti (tempomat) zapnut.

Další podrobnosti najdete v oddíle *Automatická regulace rychlosti (tempomat)*, strana 28 a další.

Ukazatel teploty chladicí kapaliny motoru

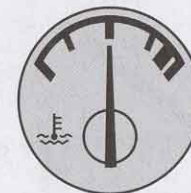

Při normální provozní teplotě zůstává ukazatel ve střední výšce.

Jestliže ručička přejde do červené výšece, motor se přehřívá. Vypněte zapalování a jakmile se motor ochladí, zjistěte příčinu poruchy.

Otáčkoměr

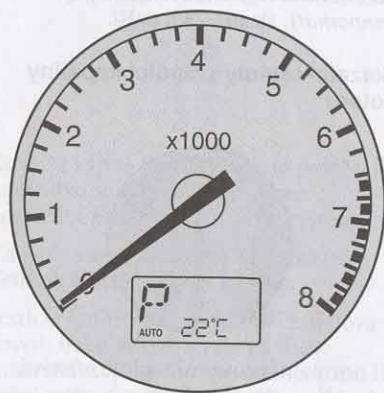

U vozidel se vznětovým motorem ukazuje otáčkoměr do 5 000 otáček za minutu.

Vícefunkční displej



V závislosti na instalované výbavě indikuje venkovní teplotu nebo slouží jako displej palubního počítače.

Funkční popis palubního počítače je v oddíle *Palubní počítač*, strana 30 a další.

5stupňová automatická převodovka



Zobrazuje rovněž aktuální polohu voliči páky **P R N** nebo **D** a **AUTO**, je-li voliči páka v levé kulise (automatické řazení) nebo **1 2 3 4** nebo **5** a **MAN**, je-li voliči páka v pravé kulise (manuální řazení).



Rychloměr



Denní počítadlo kilometrů

Nulovací tlačítko

U vozidel s vybavením ST220 ukazuje rychloměr do 280 km/h.

Počítadlo ujetých kilometrů

Registruje celkový počet ujetých kilometrů vozidla. Údaj počítadla kilometrů se bude zobrazovat ještě 10 minut po vypnutí zapalování.

Denní počítadlo kilometrů

Denní počítadlo kilometrů může registrovat ujetou vzdálenost při jednotlivých cestách. Vynulování se provádí stisknutím tlačítka.

Zvukový signál nadměrné rychlosti (v závislosti na zemi)

Jestliže rychlost vozidla překročí 120 km/h, zní varovný zvukový signál.

Ukazatel paliva

Prázdná

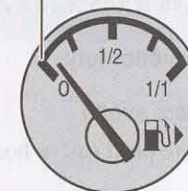

Šipka vedle symbolu palivového čerpadla označuje, na které straně vozidla je plnicí hrdlo palivové nádrže.

OVLÁDACÍ PRVKY NA PŘÍSTROJOVÉ DESCE

Přepínač vnějších světel

Otevřou-li se dveře řidiče se zapnutými vnějšími světly, zazní varovný zvukový signál.

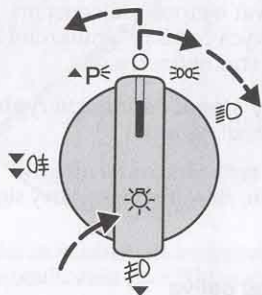

- Světla vypnuta
- ☾☾ Obrysová a koncová světla
- ☾☾☾ Hlavní světlomety

▲P☾ Parkovací světla

Stlačte a otočte proti směru hodinových ručiček.

☾☾☾ Přední mlhové světlomety

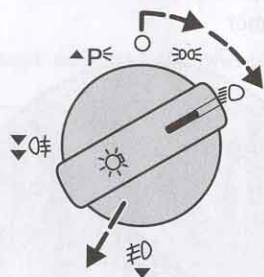

Zapněte hlavní světlomety a vytáhněte ovládací přepínač o jednu polohu.



Když jsou zapnuta přední mlhová světla, svítí kontrolka v přepínači. **Přední mlhová světla** by se měla používat, jen když je viditelnost silně snížena mlhou, sněhem nebo deštěm.

☾☾☾ Přední a zadní mlhová světla

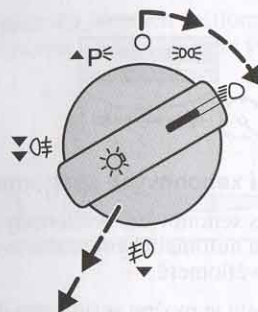

Zapněte hlavní světlomety a vytáhněte ovládací přepínač o dvě polohy.

U vozidel, která nejsou vybavena předními mlhovými světly, je možno ovládací přepínač vytáhnout jen o jednu polohu.



Když jsou zapnuta přední i zadní mlhová světla, svítí obě kontrolky v přepínači.



Zadní mlhová světla se smí používat, jen když je viditelnost omezena na méně než 50 m.

AUTO Automatické světlomety (v závislosti na variantě modelu)

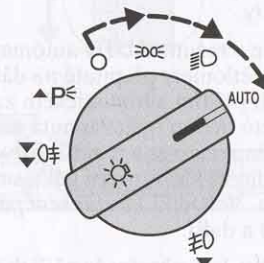

Když se přepínač světel přepne do polohy **AUTO**, klopená světla se budou zapínat a vypínat automaticky v závislosti na okolním světle. Automatické světlomety se aktivují jen při zapnutém zapalování (v poloze II).



Funkce automatických světlometů je doplňkový systém, který nezbavuje řidiče zodpovědnosti za osvětlení vozidla.

Poznámka: V režimu **AUTO** je možno zapnout dálková světla, jen když funkce automatických světlometů zapnula světlomety.

Jestliže se v režimu **AUTO** automaticky vypnou světlomety přepnuté na dálková světla, při příštím automatickém zapnutí světlometů budou opět zapnuta dálková světla. Klopená světla je možno zvolit zatáhnutím za vícefunkční páku směrem k volantu. Viz oddíl *Vícefunkční páka*, strana 30 a další.

Poznámka: Je-li přepínač vnějších světel přepnut na **AUTO**, není možno zapnout přední nebo zadní mlhová světla. Chcete-li přední/zadní mlhová světla zapnout, zapněte hlavní světlomety přepnutím přepínače do polohy .

Stmívač osvětlení přístrojů

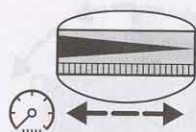

Seřízení xenonových světlometů

Vozidla s xenonovými světlomety jsou vybavena automatickým nastavováním sklonu světlometů.

Světlomety je možno seřídit pro jízdu na levé nebo pravé straně vozovky, např. při cestě do ciziny. Toto nastavení by měl provádět výhradně odborník.

Ovládací prvek nastavení sklonu světlometů

Sklon paprsků hlavních světlometů je možno nastavit podle zatížení vozidla.

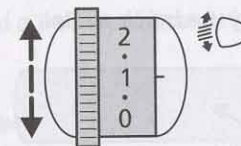

A Bez nastavení sklonu světlometů

B S nastavením sklonu světlometů

Doporučené polohy ovládacího prvku sklonu světlometů

Zatížení			Polohy ovládacího prvku		
Počet osob		Zatížení zavazadlového prostoru ¹	4/5dveřový	Kombi	
Přední sedadla	Zadní sedadla			Bez aut. nast. sv. výšky	S aut. nast. sv. výšky
1-2	–	–	0	0	0
1-2	3	–	1 ²	1 ²	0
1-2	3	max. ¹	2 ²	2 ²	0
1	–	max. ¹	3 ²	3 ²	1 ²

¹ Hmotnosti vozidla najdete v kapitole *Technická data*, strana 158 a další.

² U vozidel s motorem 2,0 l Duratorq-TDCi nebo 2,5 l Duratec-VE a automatickou převodovkou je třeba polohu přepínače zvýšit o 0,5.

Při tažení přívěsu mohou být nutné vyšší polohy ovládacího prvku (+1).

Spínač výstražných světel

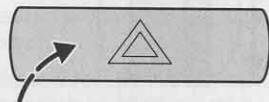

Zapínáte a vypínáte stisknutím spínače. Výstražná světla lze ovládat i při vypnutém zapalování.

Analogové hodiny

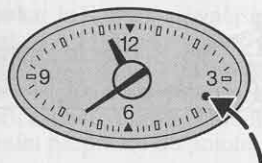

Čas se nastavuje stisknutím tlačítka. Minuty se posouvají dopředu krátkým stisknutím tlačítka. Pokud tlačítko přidržíte, provádí se rychlý posuv.

Dálkové uvolnění zámku zavazadlového prostoru

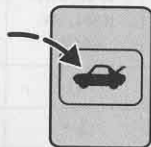

Zavazadlový prostor se otvírá stisknutím ovládacího tlačítka.

Rychlost vozidla musí být nižší než 7 km/h a vozidlo musí být odemknuto.

Spínač řízení dynamické stability (ESP)



Viz oddíl *Řízení dynamické stability (ESP)*, strana 106 a další.

Spínač vyhřívání a větrání sedadel (v závislosti na variantě modelu)

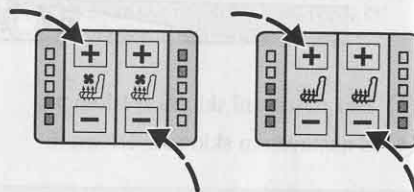

Vyhřívání a větrání přední sedadla

Vyhřívání přední/zadní sedadla

Viz kapitolu *Sedadla a bezpečnostní zádržné prostředky*, strana 72 a další.

TOPENÍ, VĚTRÁNÍ A KLIMATIZACE

Venkovní vzduch

Aby systém mohl účinně fungovat, udržujte vstupní otvory vždy bez sněhu, listí atd.

Recirkulovaný vzduch

Je-li zvolen recirkulovaný vzduch, cirkuluje pouze vzduch, který se právě nachází v prostoru pro cestující. Venkovní vzduch nebude do vozidla přicházet.

Poznámka: Nedoporučuje se používat recirkulovaný vzduch déle než 30 minut, protože nedochází k výměně vzduchu a okna se mohou zamřžovat.

Protipachový filtr

Protipachový filtr odstraňuje ze vzduchu vstupujícího do interiéru vozidla potenciálně škodlivé částice jako pyl, průmyslový spad a silniční prach. Filtr s aktivním uhlím rovněž odstraňuje zápachy.

V automatických mycích linkách byste měli vypínat ventilátor větrání, aby filtr nezvlhl a neusazovaly se na něm usazeniny vosku.

Ventilátor větrání

Motor ventilátoru může vydávat hluk.

Střední a boční průduchy

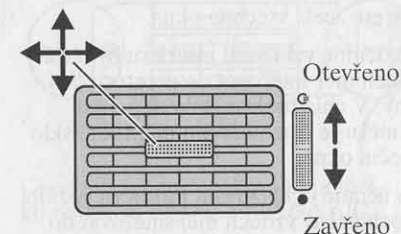

Topení

Topení je závislé na teplotě chladicí kapaliny a je tudíž účinné, jen když je motor zahřátý.

Klimatizace

Vzduch proudí přes chladicí výměník tepla, kde je ochlazován, pokud je zapnuta klimatizace. Navíc je ze vzduchu odnímána vlhkost, což pomáhá zabráňovat zamřžování oken.

Vznikající kondenzát je vyváděn ven z vozidla. Je tudíž normální, najdete-li pod zaparkovaným vozidlem malou loužičku vody.

Poznámka: Klimatizace funguje, jen když je teplota vyšší než +5 °C, motor běží a ventilátor je zapnut. Provoz klimatizace způsobuje větší spotřebu paliva.

Ovládací prvky a funkce

Všeobecné poznámky o ovládání prostředí v interiéru vozidla

Zavřete zcela všechna okna.

Pro účinné vyhřívání interiéru by ohřátý vzduch měl směřovat do prostoru pro nohy. V chladném a vlhkém počasí nasměrujte část vzduchu na přední sklo a boční okna.

Pro účinné ochlazování interiéru vozidla by ochlazený vzduch měl směřovat do oblasti hlavy.

MANUÁLNÍ OVLÁDÁNÍ KLIMATIZACE

Nastavení teploty

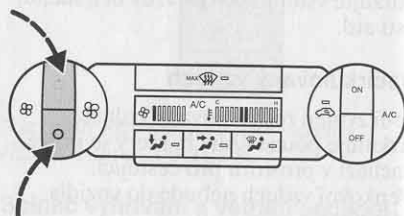

Modrý ovládací prvek: nižší teplota.
Červený ovládací prvek: vyšší teplota.

Ventilátor větrání

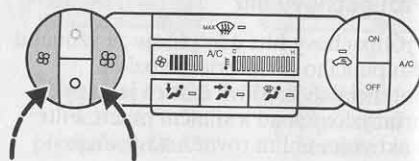

Stiskněte levé tlačítko , chcete-li snížit otáčky ventilátoru a tím množství vzduchu.

Stiskněte pravé tlačítko , chcete-li zvýšit otáčky ventilátoru a tím množství vzduchu.

Nastavení ventilátoru se indikuje na displeji.

Rozvod vzduchu

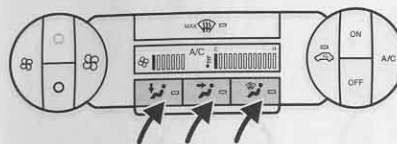



Nasměrujte proud vzduchu takto:

 **Prostor pro nohy**

 **Úroveň hlavy**

 **Přední sklo**

Jakoukoliv kombinaci nastavení , , a  je možno zvolit současně.

Odmrazování/odmlžování předního skla

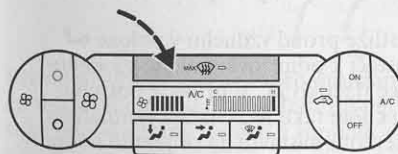

Dokud je zvoleno tlačítko , není možno zvolit recirkulovaný vzduch a klimatizaci není možno vypnout. Otáčky ventilátoru a teplota se automaticky nastaví na maximum a nelze je nastavovat manuálně.

Jestliže se tlačítko  stiskne znovu, systém se vrátí k původnímu nastavení.

Ovládací prvky a funkce

Zapínání a vypínání klimatizace

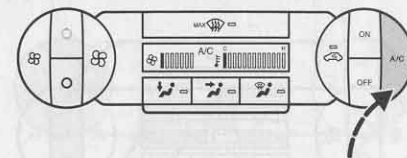

Chcete-li zapnout chlazení pomocí klimatizace, stiskněte tlačítko **A/C**.

Když je zapnuto chlazení, na displeji se zobrazuje A/C.

Recirkulovaný vzduch

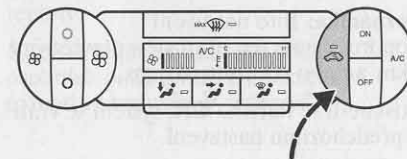

Stisknutím tlačítka se přepíná mezi venkovním vzduchem a recirkulovaným vnitřním vzduchem.

Zapínání a vypínání systému topení, větrání a klimatizace

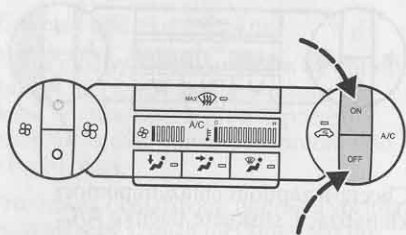

Stisknutím tlačítka **OFF** se vypne celý systém.

Systém topení, větrání a klimatizace se vypne a zvolí se recirkulovaný vzduch.

Poznámka: Toto nastavení doporučujeme jen při jízdě s otevřenými okny a/nebo střešním oknem.

Stiskne-li se tlačítko **ON**, systém se vrátí k předchozímu nastavení.

Stisknete-li jiné tlačítko, uložené nastavení se při zapnutí systému změní.

Rychlé vyhřátí interiéru vozidla

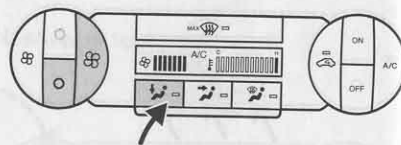

Jakmile motor dosáhne provozní teploty, stiskněte tlačítko a zvolte vysoké otáčky ventilátoru.

Vhodná poloha pro chladné počasí

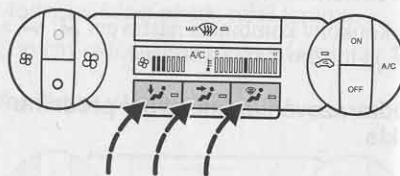

Jestliže proud vzduchu v poloze nestačí k odmlžování oken, stiskněte také tlačítko . V případě potřeby stiskněte také . Otáčky ventilátoru a teplotu nastavte na příjemné hodnoty.

Poznámka: V případě potřeby zavřete střední průduchy a otevřete boční průduchy, aby napomáhaly odmlžování bočních oken.

Rychlé ochlazení interiéru vozidla

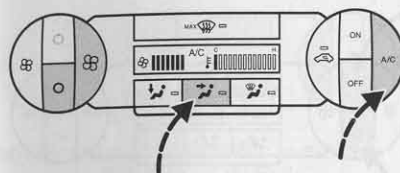

Při vysokých venkovních teplotách zapněte klimatizaci a ventilátor. Ovládací prvek teploty nastavte na chladno. Rozvod vzduchu nastavte podle osobních požadavků. Doporučený rozvod vzduchu je .

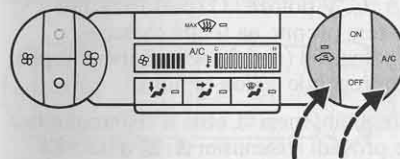

Při velmi vlhkém počasí a pro dosažení co největšího chladičho efektu zapněte také recirkulovaný vzduch a ventilátor nastavte na vysoké otáčky.

Vhodná poloha při teplém a mírném počasí

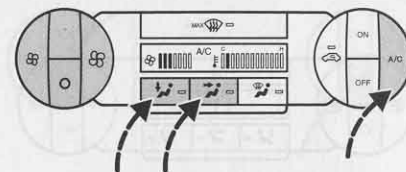

Zapněte klimatizaci a ventilátor nastavte na nízké otáčky. Teplotu nastavte na chladno. Je-li proud vzduchu příliš chladný, zvolte vyšší teplotu. Ohřátý a ochlazený vzduch se smíchá tak, aby se dosáhlo požadované teploty.

Rozvod vzduchu nastavte podle osobních požadavků. Doporučený rozvod vzduchu je nebo .

ELEKTRONICKÁ AUTOMATICKÁ REGULACE TEPLoty

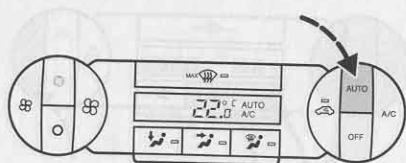

Teplota, množství a rozvod vzduchu jsou automaticky regulovány a přizpůsobovány jízdám a povětrnostním podmínkám. Režim AUTO se zapíná jedním stisknutím tlačítka **AUTO**.

Doporučené nastavení systému pro všechna roční období je 22 °C a režim AUTO (klimatizace je zapnuta).

Individuální nastavení lze přizpůsobit podle potřeby.

Neprovádějte nastavení, když je interiér vozidla extrémně horký nebo studený. Elektronická automatická regulace teploty se automaticky přizpůsobí aktuálním podmínkám.

Aby systém řádně fungoval, boční a střední průduchy by měly být zcela otevřeny.

Poznámka: Popis *Navigačního systému DVD Ford* v kombinaci s elektronickou automatickou regulací teploty je uveden v samostatné příručce.

Nastavení teploty

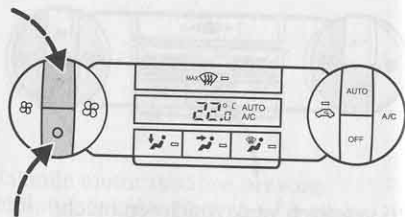

Modré tlačítko: nižší teplota.

Červené tlačítko: vyšší teplota.

Pomocí těchto tlačítek je možno nastavit teplotu od 16 °C do 28 °C v krocích po 0,5 °C. V poloze LO (pod 16 °C) se systém přepne na trvalé chlazení, v poloze HI (nad 28 °C) na trvalé topení a nereguluje stálou teplotu.

Přepínání mezi °Celsia a °Fahrenheita se provádí stisknutím  a tlačítka recirkulace vzduchu současně nejméně na dvě sekundy.

Ventilátor a rozvod vzduchu



Množství a rozvod vzduchu je možno nastavit ručně pomocí tlačítek. Nastavení se indikuje na displeji. Viz též oddíl *Ruční ovládání klimatizace*, strana 20 a další.

Chcete-li se vrátit do režimu AUTO, stiskněte tlačítko **AUTO**.

Zapínání a vypínání klimatizace

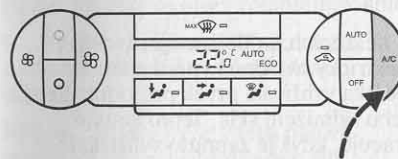

Klimatizace se vypíná stisknutím tlačítka **A/C**. Když je klimatizace vypnutá, na displeji se zobrazuje ECO. Když je klimatizace zapnutá, na displeji se zobrazuje A/C.

Zapínání a vypínání elektronické automatické regulace teploty

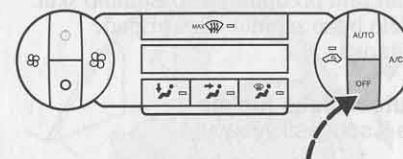

Chcete-li elektronickou automatickou regulaci teploty vypnout, stiskněte **OFF**. Nastavení zůstane uloženo.

Systém topení, větrání a klimatizace se vypne a zvolí se recirkulovaný vzduch.

Poznámka: Toto nastavení doporučujeme jen při jízdě s otevřenými okny a/nebo střešním oknem. Zaručuje, že automatická funkce nebude pracovat proti přídavnému proudu vzduchu z oken a/nebo střešního okna.

Chcete-li systém znovu zapnout, stiskněte **OFF** nebo **AUTO**. Stisknete-li jiné tlačítko, uložené nastavení se při zapnutí systému změní.

VYHŘÍVANÉ PŘEDNÍ A ZADNÍ SKLO

Používejte pro rychlé odmrazení nebo odmlžení předního nebo zadního skla. Mělo by se zapínat jen v případě nutnosti.

Automatická funkce (je-li součástí výbavy)

U vozidel vybavených vznětovým motorem se při nízkých okolních teplotách a nízké teplotě motoru automaticky zapne a pak vypne vyhřívání předního a zadního skla. Vypíná se stisknutím spínačů.

Spínač vyhřívání předního skla

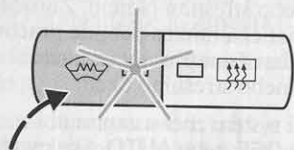

Systém je v provozu, jen když běží motor. Odmrazují se současně i trysky předních ostřikovačů.

Zapínáte a vypínáte stisknutím spínače.

Vyhřívání se po krátké době automaticky vypne.

Spínač vyhřívání zadního skla

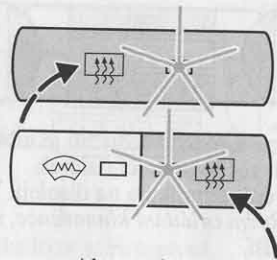

Alternativní konstrukce

Nejprve zapněte zapalování.

Zapínáte a vypínáte stisknutím spínače.

U některých modelů mají rovněž elektricky ovládaná vnější zpětná zrcátka vyhřívací prvek pro odmrazení nebo odmlžení skla. Tento systém pracuje, když je zapnuto vyhřívání zadního skla.

Vyhřívání se po krátké době automaticky vypne.

POMOCNÉ TOPENÍ - VZNĚTOVÝ MOTOR

(v závislosti na instalované výbavě)

Pomocné topení pomáhá zahřívát motor a interiér vozidla. Je zabudováno do chladicího systému motoru a zapíná a vypíná se automaticky v závislosti na teplotě chladicí kapaliny.

Poznámka: Je možné, že při aktivaci pomocného topení spalujícího palivo může zpod boční strany vozidla na krátkou dobu vycházet kouř. To je normální.

OVLÁDACÍ PRVKY NA SLOUPKU ŘÍZENÍ

Zámek sloupku řízení/ spínač zapalování

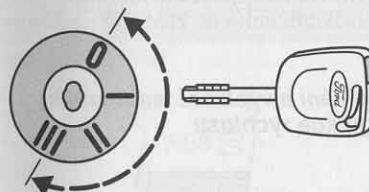

0 Zapalování vypnuto.

Když se vyjme klíč ze spínače zapalování, aktivuje se zámek sloupku řízení, jakmile se otočí volantem.

I Řízení odemknuto. Zapalování a všechny hlavní elektrické obvody jsou odpojeny.

Klíč zapalování by se v této poloze neměl nechávat příliš dlouho, aby nedocházelo k vybíjení akumulátorové baterie.

II Zapalování zapnuto, všechny elektrické obvody jsou funkční. Varovné a indikační kontrolky svítí. Toto je poloha klíče za jízdy, musí se použít i v případě, že je vozidlo taženo.

III Motor startéru aktivován. Uvolněte klíč, jakmile motor naskočí.

! Nikdy klíč nevracejte do polohy 0, pokud je vozidlo v pohybu.

Nastavení volantu

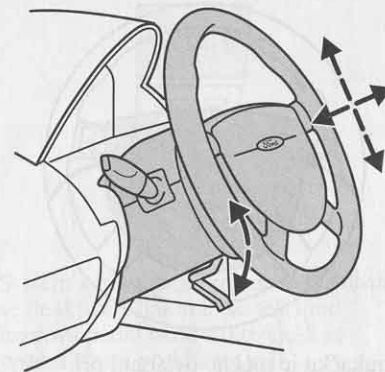

! Nikdy nenastavujte volant, když se vozidlo pohybuje.

Chcete-li nastavit výšku volantu a jeho vzdálenost od řidiče, uvolněte aretační páku.

Pak vraťte páku do původní polohy, aby byl volant zajištěn.

Další podrobnosti o sezení ve správné poloze najdete v oddíle *Sedadla*, strana 69.

Houkačka

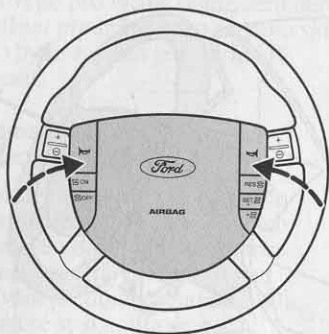

Houkačku je možno ovládat i při vypnutém zapalování.

Manuální řazení 5stupňová automatická převodovka

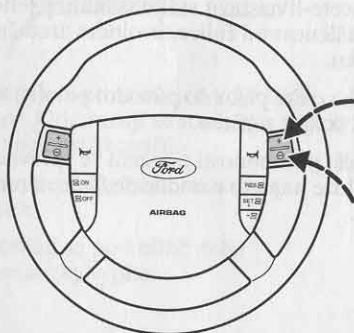

Popis je uveden v oddíle *Manuální řazení* na straně 48 a *Jízda s automatickou převodovkou* na straně 95.

Automatická regulace rychlosti (tempomat)

! Automatická regulace rychlosti by se neměla používat v hustém provozu, na silnicích s mnoha zatáčkami nebo na kluzkém povrchu.

Zapínání a vypínání automatické regulace rychlosti

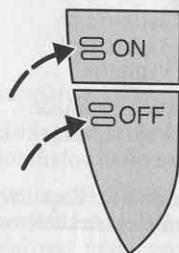

ON (zapnuto):
Systém je připraven k uložení rychlosti.

OFF (vypnuto):
Rychlost uložená v paměti se vymaže.

Uložení rychlosti do paměti

Stiskněte spínač **SET+** nebo **-**. Systém automatické regulace rychlosti (tempomat) bude udržovat současnou rychlost vozidla.

Tempomat nebude fungovat, dokud vozidlo nedosáhne cestovní rychlosti nad 40 km/h.



Kontrolka na přístrojové desce se rozsvítí.

Změna rychlosti

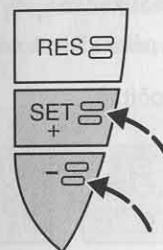

Stiskněte tlačítko **SET+**, chcete-li zrychlit.

Stiskněte tlačítko **-**, chcete-li rychlost snížit.

Rychlost vozidla se změní, aniž by se musel sešlápnout nebo uvolnit plynový pedál.

Nastavená rychlost se stane novou rychlostí uloženou do paměti.

Rychlost vozidla je možno mírně změnit krátkým stisknutím příslušného spínače.

Zrušení a obnovení

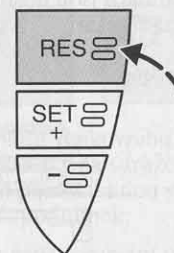

Systém automatické regulace rychlosti se deaktivuje, jakmile se sešlápnou brzdový pedál nebo zaktivuje-li se systém řízení prokluzu (je-li nainstalován).

Stisknutím spínače **RES** se činnost automatické regulace rychlosti obnoví s poslední rychlostí uloženou do paměti.

Vícefunkční páka

Následující funkce jsou dostupné jen při zapnutém zapalování.

Směrová světla

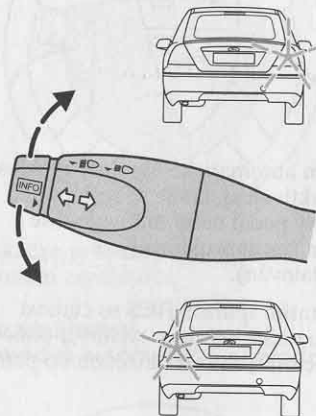

Při změně jízdního pruhu krátce posuňte páku nahoru nebo dolů, směrová světla třikrát bliknou.

Dálková/klopená světla

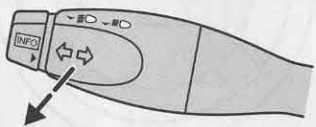

Mezi klopenými a dálkovými světly se přepíná přitáhnutím páky směrem k volantu.

Poznámka: V režimu **AUTO** (v závislosti na variantě modelu, viz oddíl *Přepínač vnějších světel*, strana 15) se zapnutá dálková světla aktivují a deaktivují automaticky společně se světlomety.

Chcete-li dálková světla vypnout, přitáhněte vícefunkční páku směrem k volantu.

Světelná houkačka

Přitáhněte páku lehce k volantu.

Palubní počítač



Následující funkce jsou dostupné při zapnutém zapalování:

- Venkovní teplota
- Dojezd na zbývající palivo
- Průměrná spotřeba paliva
- Okamžitá spotřeba paliva (v závislosti na zemi)
- Průměrná rychlost

Ovládací prvky

• Tlačítko Info

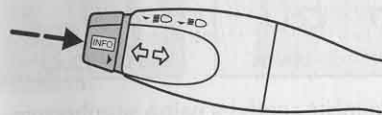

Stisknutím se přepíná mezi funkcemi.

Při každém stisknutí tlačítka zazní zvukový signál.

! Z důvodu bezpečnosti silničního provozu funkce zapínejte a vypínejte, jen když je vozidlo v klidu.

• Nulovací tlačítko (Reset)

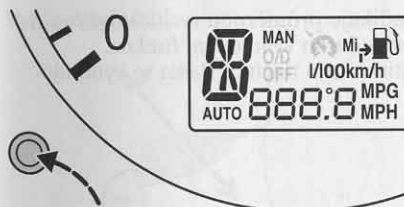

Krátkým stisknutím se přepíná mezi metrickými a britskými (imperiálními) jednotkami.

Funkce průměrné spotřeby paliva a průměrné rychlosti je možno jednotlivě vynulovat přidržetím nulovacího tlačítka na dvě sekundy, když je zvolena příslušná funkce.

Venkovní teplota



Ukazuje teplotu venkovního vzduchu. Varovné kontrolky na sduženém přístrojovém panelu budou svítit za následujících podmínek:

+4 °C nebo nižší: varování před mrazem.

0 °C nebo nižší: nebezpečí zledovatělé vozovky.

! I když teplota vzroste nad +4 °C, není zaručeno, že vozovka je prostá nebezpečí způsobených nepříznivým počasím.

Dojezd



Ukazuje přibližnou vzdálenost, kterou vozidlo ujede na zbývající palivo v nádrži.

Průměrná spotřeba paliva

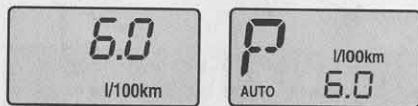

Stisknutím tlačítka Reset se vynuluje.

Okamžitá spotřeba paliva (v závislosti na zemi)

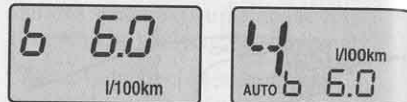

Okamžitá spotřeba paliva se zobrazuje, až vozidlo dosáhne rychlosti nad 6,5 km/h. Je-li rychlost vozidla nižší než 5 km/h, zobrazuje se _ _ (0, je-li zvoleno mpg).

Průměrná rychlost

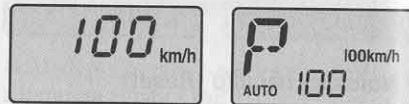

Indikuje průměrnou rychlost od posledního vynulování funkce. Stisknutím tlačítka Reset se vynuluje.

Dálkové ovládání audiosystému

Nastavte na autorádiu režim rádio, CD nebo kazetový magnetofon.

Pomocí dálkového ovládání je možno ovládat následující funkce:

Hlasitost

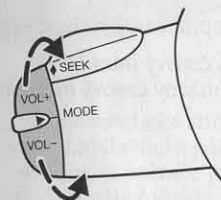

Zvýšení hlasitosti: Přitáhněte přepínač VOL+ směrem k volantu.

Snížení hlasitosti: Přitáhněte přepínač VOL- směrem k volantu.

Vyhledávání

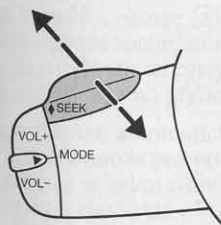

Posuňte spínač SEEK směrem k volantu nebo k přístrojové desce:

- V režimu rádia se vyhledá nejbližší rozhlasová stanice s vyšší nebo nižší frekvencí.

- V režimu CD se zvolí následující nebo předchozí skladba.

Režim

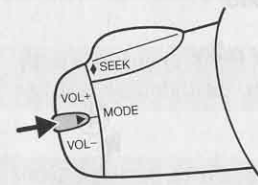

Stiskněte krátce tlačítko ► na boku:

- V režimu rádia se zvolí následující přednastavená rozhlasová stanice.

- V režimu CD se vybere následující CD, je-li nainstalován měnič CD.

Měnič CD a navigační systém DVD jsou umístěny v konzole v levé boční stěně zavazadlového prostoru.

- Ve všech režimech, chcete-li zrušit dopravní zprávu během vysílání.

Stiskněte a přidržte tlačítko ► na boku:

- V režimu rádia se změní vlnový rozsah.

Páka stěračů

Následující funkce jsou dostupné jen při zapnutém zapalování.

Přední sklo

• Polohy páky

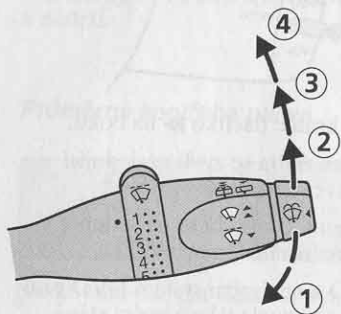

- ① Jedno setření
- ② Přerušované stírání nebo automatické stírání (v závislosti na variantě vozidla)
- ③ Normální stírání
- ④ Stírání vysokou rychlostí

• Přerušované stírání (v závislosti na variantě vozidla)

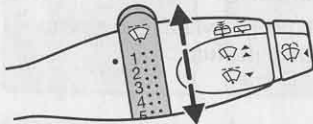

Otočný přepínač intervalu stírání:

- 1 = krátký časový interval
- 6 = prodloužený časový interval

• Automatické stírání (v závislosti na variantě modelu)

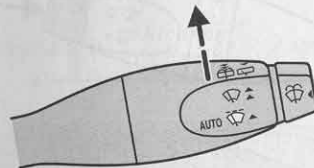

Poloha ②.

Když se zvolí automatické stírání nebo když se zapne zapalování s pákou stěračů v poloze ②, stěrače provedou jeden cyklus bez ohledu na to, je-li přední sklo mokré nebo suché.

Potom bude snímač deště nepřetržitě měřit množství vody na předním skle a automaticky mu přizpůsobí rychlost předních stěračů (přerušované stírání, normální stírání nebo stírání vysokou rychlostí).

Je-li páka stěračů v poloze ②, ale přední sklo zůstává suché, stěrače nebudou provádět stírací cykly, dokud nebude zjištěna voda na předním skle.

Poznámka: Funkce automatického stírání je určena pouze pro použití při vlhkém počasí a je velmi citlivá na cokoli, co se dotkne skla v blízkosti snímače deště. Nečistota, prach nebo mouchy narážející na přední sklo v blízkosti snímače mohou vyvolat stírání stěračů, i když je sklo většinou suché.

 V každém případě dbejte na to, aby přední sklo bylo před zapnutím automatického stírání zcela odmrazeno.

 Před vjezdem do mycí linky vypněte automatické stírání.

 Jakmile stíratka začnou na předním skle zanechávat pruhy vody nebo šmouhy, nebo jestliže zcela neodstraňují vodu ze skla, vyměňte je co nejdříve. Jestliže se stíratka nevymění, snímač deště bude nadále zjišťovat vodu na skle. V důsledku toho budou stěrače pokračovat ve stírání, ačkoliv je většina předního skla suchá.

Zadní sklo

(5dveřový a kombi)

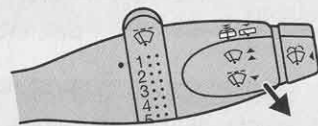

• Přerušované stírání

Přitáhněte páku směrem k volantu.

• Stírání při zpětném chodu

Není-li zvolena žádná normální funkce stírání zadního stěrače, ale přední stěrač je přepnut na přerušované stírání, normální stírání nebo rychlé stírání, při zařazení zpátečky bude zadní stěrač sledovat interval předního stěrače (přerušovaně nebo normální rychlostí).

Ostříkovač

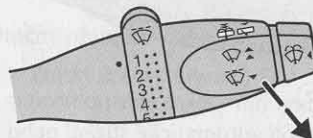
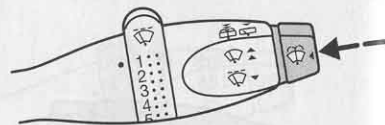

Pokud je stisknuto tlačítko na konci páky nebo je páka přitažena směrem k volantu, ostříkovač pracuje společně se stěrači. Po uvolnění páky bude stěrač ještě krátkou dobu v činnosti.

Jsou-li zapnuty hlavní světlomety, uvedou se současně s ostříkovačem předního skla do provozu i ostříkovače hlavních světlometů.

! Neuvádějte ostříkovač do chodu na dobu delší než 10 sekund a nikdy jej nezapínejte, je-li nádržka prázdná.

HORNÍ OVLÁDACÍ PRVKY

Osvětlení interiéru

Vypnuto Aktivace dveřmi Zapnuto

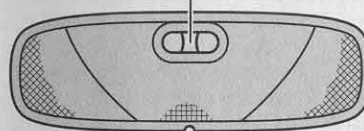

U některých modelů zůstane osvětlení interiéru s přepínačem v poloze 'Aktivace dveřmi' na chvíli rozsvíceno i po zavření dveří. Zhasne okamžitě po zapnutí zapalování.

Parkujete-li vozidlo s otevřenými dveřmi po delší dobu, osvětlení interiéru se po 30 minutách automaticky vypne.

Chcete-li osvětlení opět rozsvítit, zapněte na chvíli zapalování (do polohy II).

Světla pro čtení

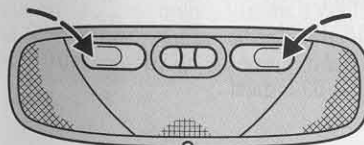

Vnitřní zpětné zrcátko

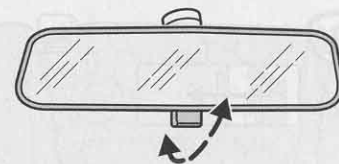

Aby se snížilo oslňování při jízdě v noci, sklopte zrcátko pomocí páčky.

Zrcátko s automatickým stmíváním

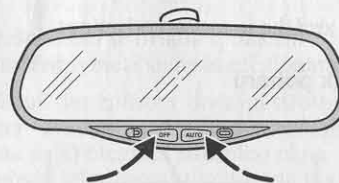

Zrcátko s automatickým stmíváním automaticky aktivuje funkci stmívání při osvětlení jasným světlem zezadu. Tato funkce se automaticky ruší, zařadí-li se zpětný chod.

Vypínejte stisknutím spínače **OFF**. Zapínejte stisknutím spínače **AUTO**.

Sluneční clony

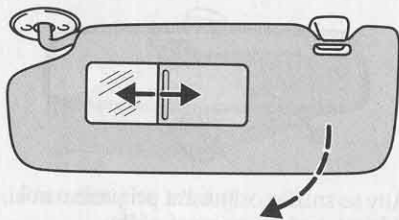

Sluneční clony je možno uvolnit z úchytek a otočit směrem k bočnímu oknu.

Kryt zrcátka je možno odsunout.

Držák pohárů

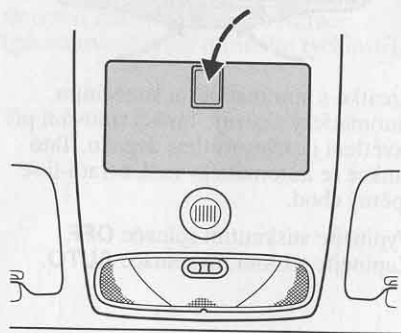

Otvírá se stisknutím.

ELEKTRICKY OVLÁDANÁ OKNA A STŘEŠNÍ OKNO

! Před manipulací s elektricky ovládanými okny nebo střešním oknem byste si měli ověřit, že jejich pohyb nebrání žádné překážky, a zajistit, aby v blízkosti okenních otvorů nebyly děti ani domácí zvířata. Pokud to neuděláte, může to mít za následek vážné zranění osob nebo zvířat. Prvořadou povinností dospělých zodpovědných za děti je, aby nenechávali děti ve vozidle bez dozoru a nikdy nenechávali klíče ve vozidle bez dohledu.

Abyste mohli ovládat elektrická okna a střešní okno, zapněte zapalování.

Poznámka: Jestliže se spínače obsluhují často během krátké doby, systém může být po jistou vyřazen z provozu, aby se zabránilo poškození v důsledku přehřátí.

Poznámka: Všechna okna včetně střešního okna jsou zapojena do funkce globálního otevření/globálního uzavření vozidla.

Další informace najdete v oddíle *Globální otevření/globální uzavření*, strana 63 a další.

Funkce proti sevření střešním oknem

Je-li v cestě překážka, okno/střešní okno se automaticky zastaví a vrátí o kousek zpět.

Abyste překonali tuto ochrannou funkci v případě velkého odporu, např. v zimě, postupujte takto:

! Neopatrným zavíráním oken/střešního okna je možno vyřadit ochrannou funkci a způsobit zranění.

Zavřete okno/střešní okno dvakrát až do místa odporu a nechte je vrátit.

Zavřete okno/střešní okno potřetí po místo odporu. Krátce uvolněte spínač a ihned jej zase stiskněte. Okno/střešní okno překoná odpor a bude možno je úplně zavřít.

! Funkce proti sevření není aktivní během nového programování, když je střešní okno v bezpečnostním režimu nebo když se paměť elektricky ovládaných oken nastavuje na výchozí hodnoty. Dbejte na to, aby zavření okna/střešního okna nebránila žádná překážka.

Střešní okno





Střešní okno se ovládá spínačem umístěným mezi slunečními clonami.

Existují dva způsoby otvírání střešního okna - zvednutí zadní části střešního okna nebo otevření střešního okna zepředu jeho zasunutím dozadu pod střechu. Střešní okno se otvírá/zavírá po dobu stisknutí spínače.

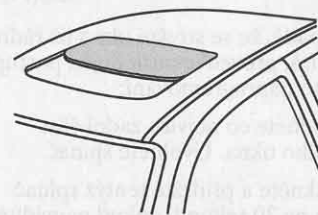
Otvírání a zavírání střešního okna



Chcete-li otevřít zavřené střešní okno, stiskněte tlačítko . Střešní okno se zasune dozadu pod střechu.

Chcete-li střešní okno zavřít, stiskněte .

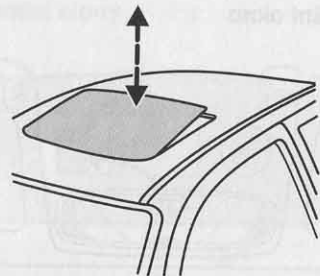

Chcete-li zvednout zadní část střešního okna, stiskněte ▲.

Chcete-li střešní okno zavřít, stiskněte ▼.

Automatické otvírání/zavírání střešního okna

Střešní okno je možno otvírat nebo zavírat automaticky. Krátce stiskněte příslušnou stranu přepínače do druhé fáze mikropohybu. Dalším stisknutím se pohyb zastaví.

Nové naprogramování střešního okna

V případě, že se střešní okno již řádně nezavírá, proveďte následující postup nového naprogramování:

- Zvedněte co nejvíce zadní část střešního okna. Uvolněte spínač.
- Stiskněte a přidržte tentýž spínač znovu na 30 sekund, dokud nevidíte, že se střešní okno pohnulo.

- Uvolněte spínač a ihned jej zase stiskněte. Střešní okno se zavře, úplně otevře a pak znovu zavře. Nepouštějte spínač, dokud střešní okno podruhé nedosáhne zavřené polohy.

Pokud spínač není trvale stisknut, funkce nového naprogramování se přeruší. Proveďte postup ještě jednou od začátku.

Bezpečnostní režim

Zjistí-li systém poruchu, přejde do bezpečnostního režimu. Střešní okno se bude pohybovat vždy jen asi 0,5 sekundy a potom se opět zastaví. Když se střešní okno přestane pohybovat, zavřete je opakovanými stisky spínače. Je-li zvednuta zadní část střešního okna, zvedněte ji úplně a pak střešní okno zavřete. Nechte si systém ihned zkontrolovat odborníkem.

Elektricky ovládaná okna

Všechna okna jsou vybavena funkcí proti sevření.

Otvírání/zavírání oken

Všechna okna je možno ovládat pomocí přepínačů umístěných na obložení dveří řidiče.

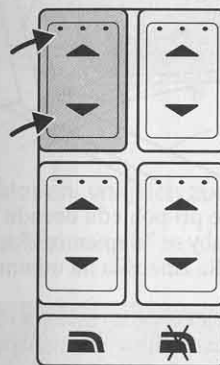

Střešní okno se otvírá/zavírá po dobu stisknutí spínače.

Stisknutím ▼ se otvírá.

Stisknutím ▲ se zavírá.

Automatické otevření/zavření oken

Krátce stiskněte tlačítko ▼ do druhé fáze mikropohybu, chcete-li okno otevřít, nebo tlačítko ▲, chcete-li okno zavřít. Dalším stisknutím se okno zastaví.

Bezpečnostní spínač pro zadní okna

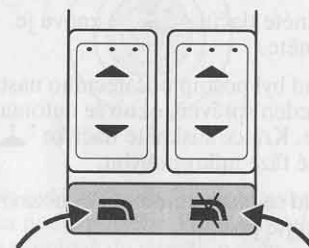

Tlačítko ■ (červený symbol): Spínače zadních oken odblokovány.

Tlačítko ■ (zelený symbol): Spínače zadních oken zablokovány.

Zadní okna je vždy možno ovládat od dveří řidiče.

Nastavení paměti elektricky ovládaných oken na výchozí hodnoty

Po odpojení baterie od vozidla je nutné nastavit paměť na počáteční stav pro každé okno zvlášť:

Stiskněte tlačítko , dokud se okno zcela nezavře.

Uvolněte tlačítko  a znovu je stiskněte.

Pokud byl postup počátečního nastavení proveden správně, okno se automaticky zavře. Krátce stiskněte tlačítko  do druhé fáze mikropohybu.

Pokud se okno automaticky nezavře, opakujte postup.

OVLÁDACÍ PRVKY NA DVEŘÍCH

Vypouklá vnější zpětná zrcátka

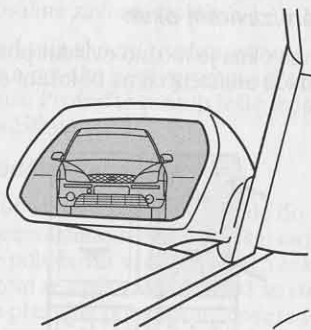

Zorné pole při pohledu dozadu je zvětšeno, aby se "slepá místa" u zadních rohů vozidla zmenšila na minimum.

 Objekty pozorované v těchto zrcátkách se jeví menší a zdají se být dál, než ve skutečnosti jsou. Dávejte proto pozor na to, abyste mylně neodhadovali větší vzdálenost objektů pozorovaných v zrcátkách.

Ručně nastavitelná vnější zpětná zrcátka

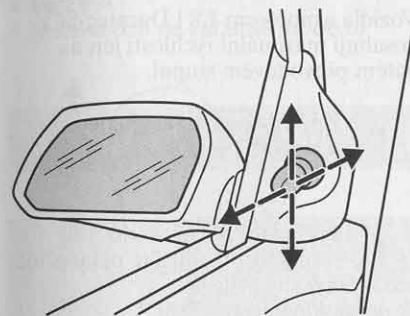

Ruční sklopení vnějších zpětných zrcátek (v závislosti na zemi)

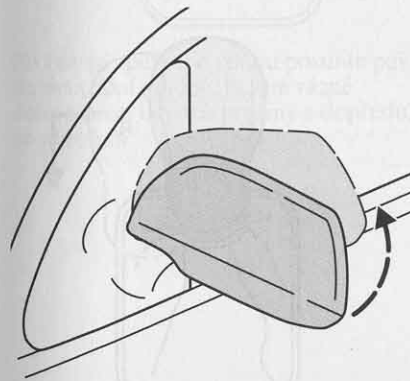

Aby se vnější zpětné zrcátko vrátilo do původní polohy, tlačte do držáku zrcátka, dokud nezapadne.

Elektricky ovládaná a vyhřívaná vnější zpětná zrcátka

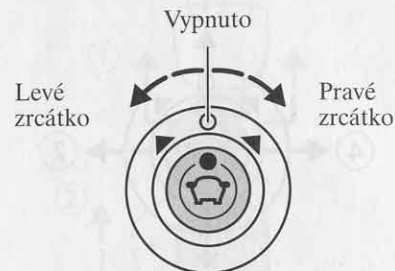

Pomocí ovládacího tlačítka nastavte zrcátka podle potřeby. Po nastavení vraťte přepínač do střední polohy.

Vnější zpětná zrcátka jsou vyhřívána, když je zapnuto vyhřívání zadního skla.

Světla zpětných zrcátek svítí dolů (na spodní straně vnějších zpětných zrcátek, v závislosti na variantě modelu) se automaticky rozsvítí při otevření dveří. Při zavírání dveří se světla vnějších zrcátek automaticky vypnou po krátké době nebo ihned, zapne-li se zapalování.

Směry sklápění zrcátka

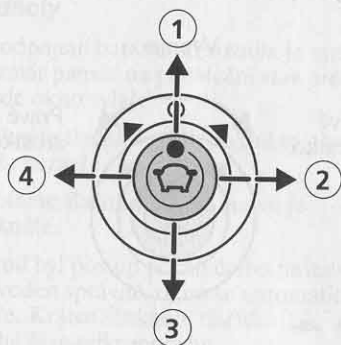

- ① nahoru
- ② vpravo
- ③ dolů
- ④ vlevo

Funkce sklopení (je-li nainstalována)



Stiskněte ovládací jednotku ve střední poloze. Chcete-li vnější zpětné zrcátko vrátit do původní polohy, stiskněte znovu ovládací jednotku.

OVLÁDACÍ PRVKY NA KONZOLE

Manuální převodovka

Vozidla s motorem 1,8 l Duratec-SCi dosahují maximální rychlosti jen na pátém převodovém stupni.

⚠ Zpětný chod zařazujte jen u stojícího vozidla.

⚠ Při řazení z 5. převodového stupně na 4. netlačte páku příliš do strany, aby nedošlo k neúmyslnému zařazení 2. převodového stupně.

Zpětný chod – 5stupňová manuální převodovka

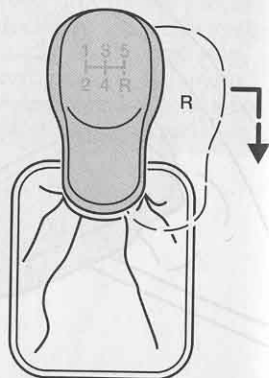

Při řazení zpětného chodu posuňte páku do neutrální polohy, potom rázně doprava proti odporu pružiny a dozadu, až se zařadí.

Zpětný chod – 6stupňová manuální převodovka

• Verze A
(v závislosti na variantě modelu)

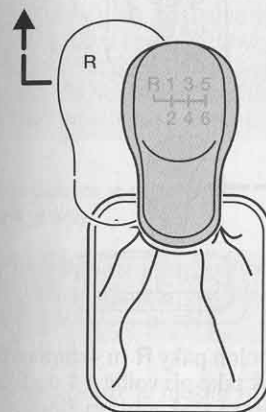

Při řazení zpětného chodu posuňte páku do neutrální polohy, potom rázně doleva proti odporu pružiny a dopředu, až se zařadí.

• Verze B
(v závislosti na variantě modelu)

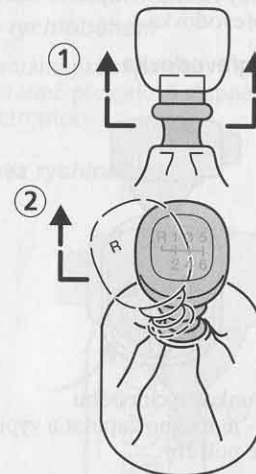

Nadzvedněte aretační kroužek ① a pak posuňte řadicí páku doleva a dopředu ②.

Ovládací prvky a funkce

Automatická převodovka

Automatická převodovka vašeho vozidla je elektronicky řízená 4stupňová nebo 5stupňová převodovka.

4stupňová převodovka

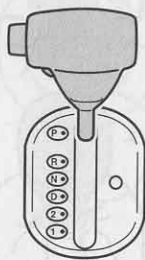

4. stupeň - funkce rychloběhu (overdrive) - je možno zapínat a vypínat ručně, podle potřeby.

5stupňová převodovka (Durashift 5-tronic)



Tato převodovka vám umožňuje volit mezi jízdou v automatickém režimu řazení (podobně jako kterákoliv jiná automatická převodovka) nebo v manuálním režimu řazení (podobně jako manuální převodovka).

Zámek volicí páky

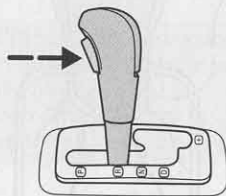
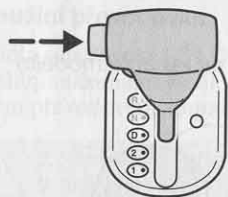

Při volbě poloh páky **R** (u 4stupňových převodovek také při volbě z **1** do **2**) a **P** musíte nejprve stisknout pružinou předepnuté tlačítko na rukojeti volicí páky.

Při vyřazování z polohy **P** otočte klíč zapalování do polohy **II** a sešlápněte brzdový pedál.

Polohy volicí páky

Startování motoru je možné, jen když je zvolena poloha **N** nebo **P**.

! Po nastartování motoru se musí sešlápnout **brzdový pedál** a stlačit pružinou předepnuté tlačítko volicí páky, aby bylo možno vysunout volicí páku z parkovací polohy **P**.

P = parkování

! Tato poloha by se měla volit, jen když je vozidlo v klidu.

! Vždy plně zatáhněte ruční brzdu a zajistěte, aby volicí páka byla bezpečně zachycena v poloze **P**. Kdykoliv opouštíte vozidlo, vypněte zapalování.

V této poloze je převodovka zablokována.

! Pokud není zvolena poloha **P**, zazní při otevření dveří řidiče varovný zvukový signál.

V případě nouze je možno volicí páku vysunout z parkovací polohy **P** mechanicky. Viz oddíl *Nouzové vyřazení volicí páky z parkovací polohy (automatická převodovka)*, strana 138.

R = zpětný chod (Reverse)

! Tato poloha by se měla volit, jen když je vozidlo v klidu a motor je ve volnoběhu.

N = neutrální poloha

V této poloze se na hnací kola nepřenáší žádný výkon.

Ovládací prvky a funkce

D = jízda

4stupňová převodovka

• s rychloběhem

Normální jízdní poloha. Všechny čtyři dopředné převodové stupně se volí elektronicky.

• bez rychloběhu

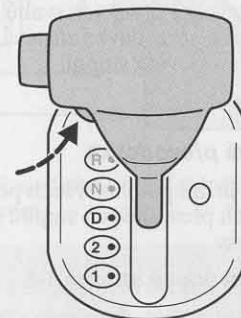

Jestliže převodovka často řadí mezi 4. a 3. převodovým stupněm, rychloběh by se měl vypnout. Stiskněte tlačítko umístěné pod rukojetí na boku volicí páky. Kontrolka na přístrojové desce indikuje, že rychloběh je vypnut. Pevodovka bude nyní řadit jen mezi převodovými stupni 1 až 3.

Chcete-li rychloběh opět aktivovat, stiskněte znovu tlačítko rychloběhu. Při zapnutí zapalování se funkce rychloběhu automaticky zvolí.

2 = 2. převodový stupeň

Automatická převodovka zůstává trvale na druhém převodovém stupni. Tato poloha by se měla volit při jízdě ze svahu, aby se zabránilo nadměrnému používání brzd, a při dlouhé jízdě do svahu a na silnicích s mnoha zatáčkami. Je možno ji použít i pro rozjezd na zledovatělém vozovce.

1 = 1. převodový stupeň

Pro jízdu z velmi prudkých svahů. Automatická převodovka zůstává na prvním převodovém stupni.

D = jízda

5stupňová převodovka

Normální jízdní poloha. Všechny pět dopředných převodových stupňů se volí elektronicky.

+/- = převodové stupně 1-5

Při manuálním řazení je možno volit převodové stupně 1, 2, 3, 4 a 5. Pro vaši bezpečnost a pohodlí provede automatická převodovka vaši volbu převodového stupně, pokud jsou rychlost vozidla a otáčky motoru přiměřené.

Manuální řazení - 5stupňová automatická převodovka

Manuální řazení s automatickou převodovkou je podobné jako řazení s manuální převodovkou.

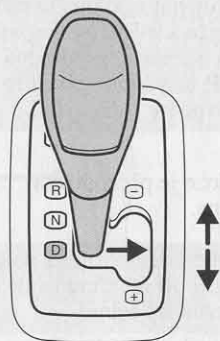

Tuto funkci je možno zvolit, když je vozidlo v klidu i v pohybu. Posuňte páku automatické převodovky do polohy **D** a potom ji ved'te doprava.

Na vícefunkčním displeji se zobrazuje aktuální převodový stupeň, který převodovka zařadila.

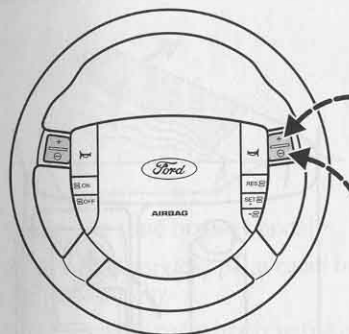

Chcete-li přeřadit dolů, jemně zatlačte volící páku dopředu (-) nebo stiskněte tlačítko - na paprscích volantu. Chcete-li přeřadit nahoru, jemně páku přitáhněte dozadu (+) nebo stiskněte tlačítko + na paprscích volantu. Přeřadit lze vždy jen o jeden převodový stupeň. Automatická převodovka provede zařazení vámi zvoleného převodového stupně, jakmile to stav motoru umožní.

Další informace najdete v oddíle *Jízda s automatickou převodovkou*, strana 95 a další.

Držáky pohárů

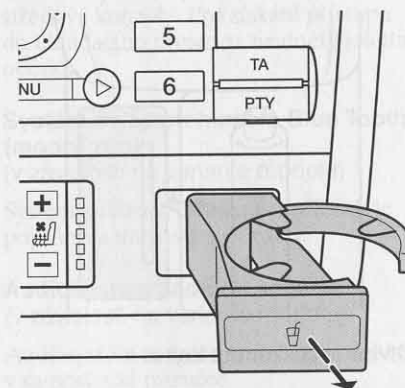

Otvírají se stisknutím. Zavírají se zatlačením.

! Abyste se neopařili, nikdy nedávejte do držáků horké nápoje.

Přední popelník

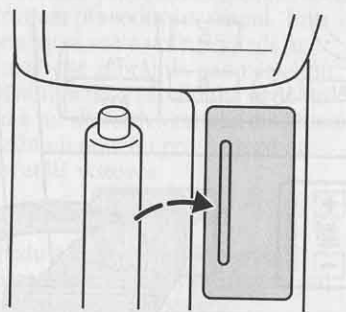

Otvírá se stisknutím krytu.

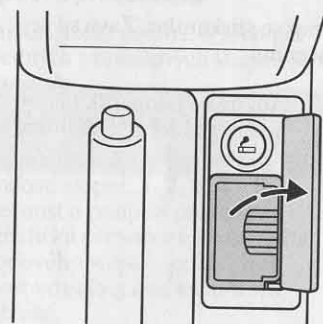

Vyprazdňuje se vyjmutím vložky.

Zapalovač

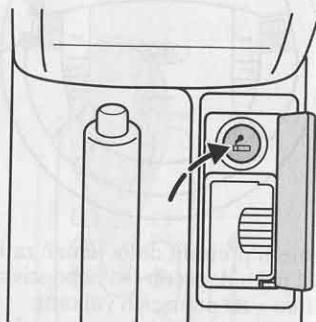

! Nikdy nenechávejte zapalovač delší dobu zapnutý, neboť to může způsobit poškození. Jsou-li ve vozidle ponechány děti bez dozoru, zapalovač vždy předem odstraňte.

Při používání zapalovač stiskněte a vyčkejte, až se automaticky vysune.

Zásuvku zapalovače a přídatnou elektrickou zásuvku v pravém obkladovém panelu zavazadlového prostoru (pouze 5dveřové modely kombi) je možno použít i k napájení spotřebičů na 12 voltů s proudovým odběrem maximálně 10 ampérů. Pokud však neběží motor, urychluje se tím vybíjení baterie.

Při připojování elektrických spotřebičů používejte jen specifikované konektory z příslušenství Ford nebo konektory vhodné pro použití se standardními zásuvkami SAE.

Ruční brzda

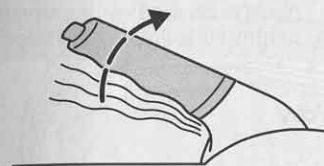

- Sešlápněte silně brzdový pedál.
- Zatáhněte energicky páku ruční brzdy do nejvyšší polohy.
- Při zatahování ruční brzdy netiskněte uvolňovací tlačítko.
- Parkujete-li se svým vozidlem na svahu směrem do kopce, zařaďte první převodový stupeň a natočte volant směrem od obrubníku.
- Parkujete-li se svým vozidlem na svahu směrem z kopce, zařaďte zpětný chod a natočte volant směrem k obrubníku.

! Vozidla s automatickou převodovkou by se měla vždy opouštět s voliči pákou v poloze **P**.

Při uvolňování ruční brzdy sešlápněte silně brzdový pedál, zatáhněte páku lehce nahoru, stiskněte uvolňovací tlačítko a stlačte páku dolů.

Ukládací prostor na kazety a CD

Ukládací prostor je umístěn uvnitř středové konzoly. Pro získání přístupu do ukládacího prostoru zvedněte loketní opěrku.

Systém ovládání hlasem Blue Tooth (modrý zub)

(v závislosti na variantě modelu)

Systém ovládání hlasem Blue Tooth je popsán v samostatné příručce.

Audiosystém zadních sedadel

(v závislosti na variantě modelu)

Audiosystém zadních sedadel je popsán v samostatné příručce.

Zadní popelník

(vozidla bez multimediálního systému)

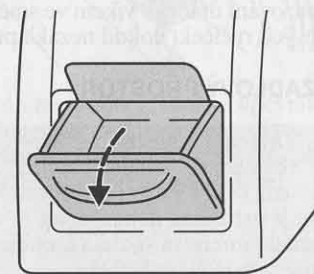

Popelník vyklopte. Lze jej vyjmout po stlačení listové pružiny.

Uzávěr plnicího hrdla palivové nádrže

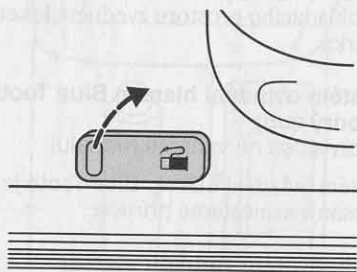

Zatáhněte za páčku dálkového uvolnění vedle sedadla řidiče. Otevřete uzávěr plnicího hrdla a otočte víko proti směru hodinových ručiček.

Při snímání víka palivové nádrže může být slyšet syčivý zvuk. To je normální a není třeba se tím zabývat.

Při nasazování otáčejte víkem ve směru hodinových ručiček, dokud nezaklapne.

ZAVAZADLOVÝ PROSTOR

! Zavřete řádně zadové dveře, aby nedošlo k jejich otevření za jízdy. Jízda s otevřenými zadovými dveřmi je extrémně nebezpečná, protože do interiéru vozidla mohou být nasávány výfukové plyny.

Kryt zavazadlového prostoru

! Na kryt zavazadlového prostoru neumísťujte žádné předměty.

5dveřový

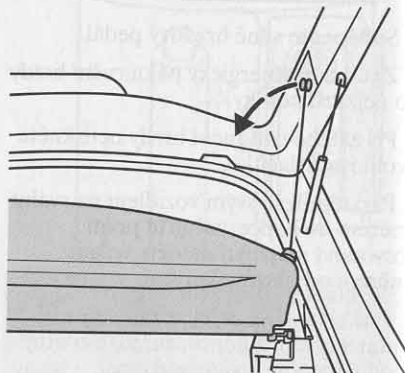

• Demontáž

Odpojte dva zvedací popruhy na zadových dveřích. Uvolněte kryt na bocích a vytáhněte jej vodorovně bez naklání.

• Zpětná montáž

Vložte kryt vodorovně, vyrovnejte jej do správné polohy a zatlačte až na doraz. Připevněte zvedací popruhy na zadové dveře.

Kombi

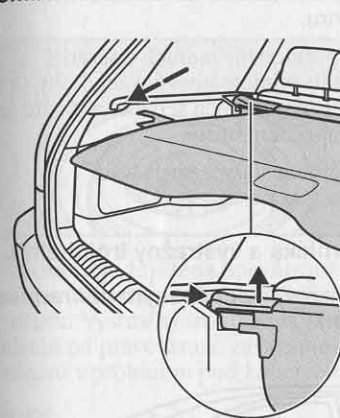

Vytáhněte roletu a zajistěte v upevňovacích bodech.

Roletu je možno úplně vyjmout stlačením obou konců nosné tyče dovnitř.

Síť na zavazadla

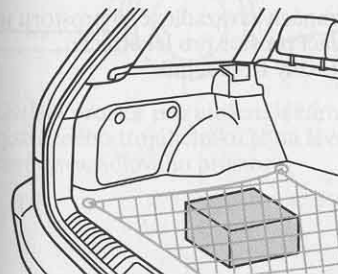

Síť na zavazadla je možno upevnit na čtyři upevňovací body na podlaze zavazadlového prostoru. Může zabránit klouzání předmětů po podlaze.

Bezpečnostní mříž

K dispozici je bezpečnostní mříž zabraňující vržení zavazadel nebo domácích zvířat do prostoru pro cestující za jízdy, např. v důsledku prudkého brzdění.

Demontáž bezpečnostní mříže:

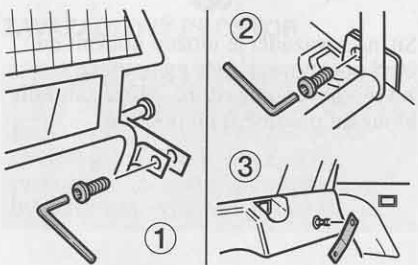
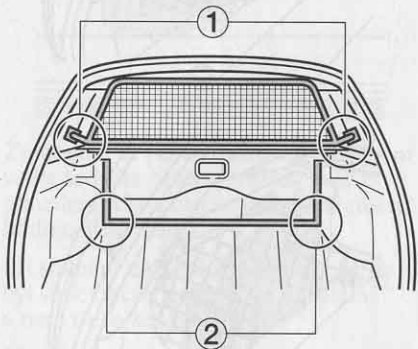

- Uvolněte a vyšroubujte čtyři šrouby (1) a (2).

- Vyjměte mříž ze zavazadlového prostoru.
- Po překlopení zadních opěradel dopředu vyjměte upevňovací desky (3) ze svorníků zadních sedadel a uložte je na bezpečném místě.
- Zpětná instalace se provádí obráceným postupem.

Lékárnička a výstražný trojúhelník

4/5dveřový (s dočasným náhradním kolem)

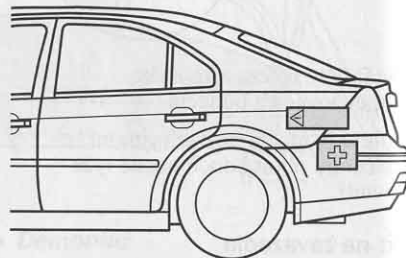

Po stranách zavazadlového prostoru je ukládací prostor pro lékárničku a výstražný trojúhelník.

4/5dveřový (náhradní kolo)

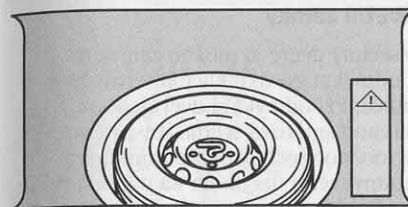

Lékárnička je zajištěna upevňovací páskou na levé straně zavazadlového prostoru. Výstražný trojúhelník je umístěn na pravé straně zavazadlového prostoru v prohlubni pod kobercem.

Kombi

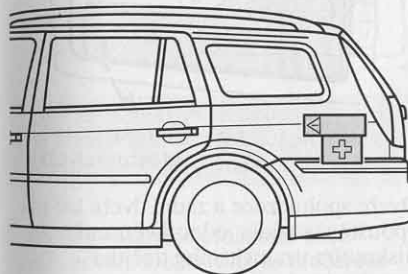

Ukládací prostor pro uložení lékárničky a výstražného trojúhelníku je na levé straně zavazadlového prostoru.

Vozidla s navigačním systémem DVD/externím měničem CD (4/5dveřová)

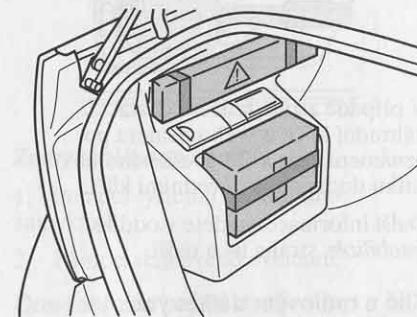

Lékárnička a výstražný trojúhelník jsou zajištěny upevňovacími páskami na krytu na levé straně zavazadlového prostoru.

KLÍČE

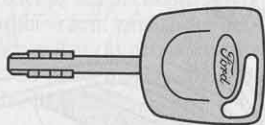

V případě ztráty můžete dostat náhradní klíče u svého dealera po oznámení čísla klíče uvedeného na štítku dodaném s původními klíči.

Další informace najdete v oddíle *Imobilizér*, strana 64 a další.

Klíč s radiovým dálkovým ovládním

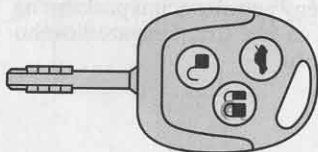

Vysílač je vestaven do klíče.

Další informace najdete v oddíle *Radiové dálkové ovládní*, strana 60 a další.

ZÁMKY

Dveřní zámky

Všechny dveře je možno zamýkat a odmykat zvenku klíčem ve dveřích řidiče. Při odmykání dveří jednou bliknou směrová světla. Zevnitř vozidla je možno všechny dveře zamknout uzamykacím tlačítkem na dveřích řidiče a odemknout pomocí dveřní kliky.

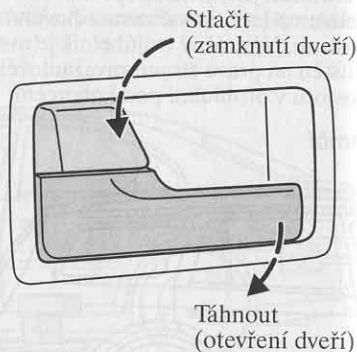

Dveře spolujezdce a zadní dveře lze při opouštění vozidla jednotlivě zamknout stisknutím uzamykacího tlačítka a zavřením dveří.

Obsluha poplašného zařízení proti krádeži a dvojitého uzamykání je popsána v odpovídajících oddílech na následujících stránkách.

Dětské bezpečnostní zámky zadních dveří

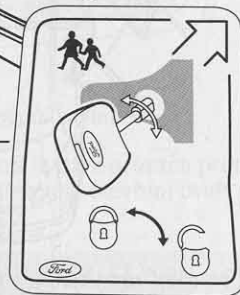

! Je-li aktivován dětský bezpečnostní zámek, dveře je možno otevřít jen zvenku.

Zámek se aktivuje otočením klíče směrem ven. Deaktivuje se otočením klíče směrem dovnitř.

Zavazadlový prostor

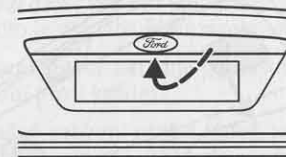

Zamykání/odmykání:

1. Pomocí systému centrálního zamykání.
2. Pomocí dálkového ovládní.

Otevření zad'ových dveří:

1. Pomocí spínače na přístrojové desce (pod audiosystémem).
2. Pomocí radiového dálkového ovládní (i když je aktivováno centrální zamykání!).
3. Pomocí uvolňovacího spínače zad'ových dveří v úchytu dveří.
4. Pomocí klíče (pouze 4dveřové modely).

Viz též oddíl *Dálkové uvolnění zámku zavazadlového prostoru*, strana 18.

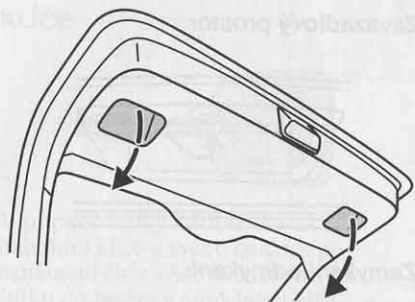

Na vnitřní straně zadových dveří je vybrání usnadňující zavírání.

! Zavřete řádně zadové dveře, aby nedošlo k jejich otevření za jízdy. Jízda s otevřenými zadovými dveřmi je extrémně nebezpečná, protože do interiéru vozidla mohou být nasávány výfukové plyny.

Otvírání kapoty

Viz též oddíl *Otvírání kapoty*, strana 140.

CENTRÁLNÍ ZAMYKÁNÍ

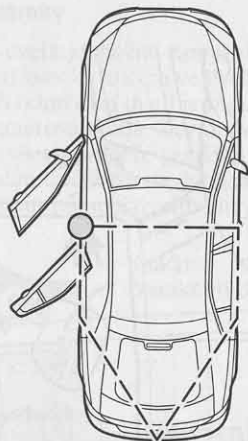

Centrální zamykání je možno aktivovat od dveří řidiče. Pracuje jen tehdy, jsou-li dveře řidiče zavřeny. Ostatní dveře mohou být ještě otevřeny.

Aktivuje se zvenku klíčem a zevnitř stisknutím uzamykacího tlačítka na klice dveří.

Při zamykání vozidla klíčem směrová světla dvakrát bliknou. Při odmykání bliknou jednou.

Zavazadlový prostor zůstává uzamčen.

Centrální zamykání se systémem dvojitého uzamknutí

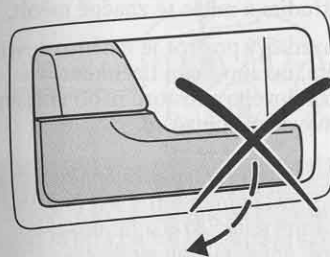

Nemožnost otevření zevnitř

Dvojitě uzamknutí je další ochrana proti krádeži, která zabraňuje otevření dveří z vnitřku vozidla.

! Dvojitě uzamknutí by se nemělo aktivovat, pokud jsou ve vozidle lidé.

Dvojitě uzamknutí je možno vyvolat i tehdy, jsou-li oboje přední dveře zavřeny, ale ostatní dveře jsou ještě otevřeny.

Aktivace

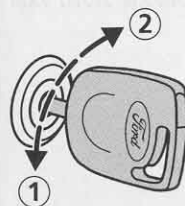

Dvojitě uzamknutí se aktivuje otočením klíče ve dveřích řidiče do polohy ① a potom do polohy ② během dvou sekund.

Směrová světla dvakrát bliknou za předpokladu, že všechny dveře i zavazadlový prostor jsou zavřeny. Vozidlo je nyní dvojitě uzamknuto.

Při zamknutí se aktivuje poplašné zařízení proti krádeži.

Poplašné zařízení proti krádeži je možno aktivovat i nezávisle na dvojitě uzamknutím otočením klíče do polohy ②.

Další podrobnosti najdete v oddíle *Poplašné zařízení proti krádeži*, strana 68.

Deaktivace

Dvojitě uzamknutí se deaktivuje odemknutím dveří řidiče klíčem. Směrová světla jednou bliknou.

! Dojde-li k poruše elektrického systému vozidla, dveře řidiče je nadále možno samostatně odemknout klíčem. Zavazadlový prostor 4dveřového vozidla je rovněž možno otevřít klíčem.

Radiové dálkové ovládání

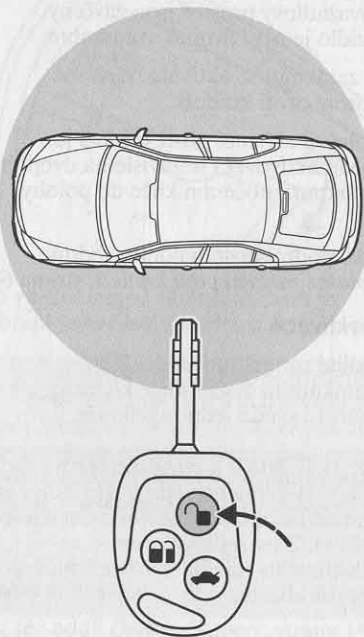



Systém je funkční jednu sekundu po vypnutí zapalování. Rozsah vzdálenosti mezi vysílačem a vozidlem je ovlivňován prostředím a může se značně měnit.

Zavazadlový prostor je možno otevřít klíčem, uvolňovacím tlačítkem zavazadlového prostoru nebo vnějším uvolňovacím spínačem.

! Frekvence používaná dálkovým ovládáním může být používána i jinými vysílači krátkého dosahu (např. amatérskými vysílači, lékařským zařízením, bezdrátovými sluchátky, dálkovým ovládáním, poplašnými systémy atd.). Jsou-li frekvence dálkového ovládání rušeny, nebudete moci používat dálkové funkce k odemknutí nebo zamknutí vozidla ani k nastavení poplašného zařízení. Budete však moci zamýkat/odmýkat klíčem.

Typové schválení vašeho dálkového ovládání je uvedeno v tabulce na konci kapitoly *Technická data*, strana 171.

! Vozidlo se odemkne nebo zavazadlový prostor se otevře i tehdy, jestliže se tlačítko  nebo tlačítko  stiskne neúmyslně, aniž by byl klíč namířen směrem k vozidlu (např. ve vaší kapse).

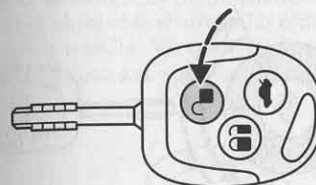

Odmýkání dveří



Stisknutím tlačítka  jedenkrát se deaktivuje dvojitě uzamknutí a poplašné zařízení proti krádeži a odemknou se **všechny** dveře. Směrová světla jednou bliknou.



Poznámka: Když se stiskne , aniž by se otevřely dveře nebo zavazadlový prostor nebo se zapnulo zapalování, centrální zamykání a poplašné zařízení proti krádeži se po 45 sekundách automaticky zaktivují.

Přeprogramování funkce odmykání

Funkci odmykání můžete změnit tak, že stisknutím tlačítka  jedenkrát se deaktivuje dvojitě uzamknutí a poplašné zařízení proti krádeži a odemknou se dveře řidiče a zád'ové dveře. Stisknutím tlačítka  dvakrát během tří sekund se odemknou také dveře spolucestujících.

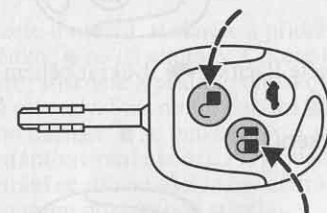
Chcete-li, aby zád'ové dveře byly za jízdy zamknuty, stiskněte uzamykací tlačítko na dveřích řidiče, aby se zaktivovalo centrální zamykání. Další informace najdete v oddíle *Systém centrálního zamykání*, strana 58 a další.



Chcete-li funkci přeprogramovat, stiskněte a přidržte tlačítka  a  současně nejméně na čtyři sekundy s vypnutým zapalováním. Směrová světla dvakrát bliknou pro potvrzení, že funkce odmykání byla úspěšně přeprogramována.

Jestliže stisknete a přidržíte obě tlačítka opět nejméně na čtyři sekundy, obnoví se původní funkce.

Odemknutí zadových dveří

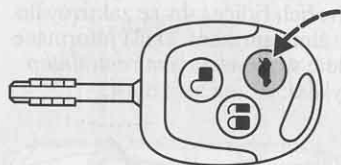

Stiskněte tlačítko  dvakrát během tří sekund.

Zamykání

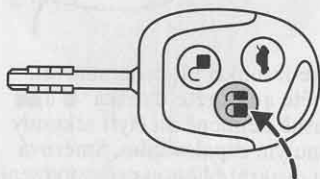

Stisknutím tlačítka  se aktivuje centrální zamykání a poplašný systém proti krádeži.

Směrová světla neblinkou.

Jestliže se tlačítko  stiskne dvakrát během tří sekund, aktivuje se dvojitě uzamknutí.

Směrová světla dvakrát bliknou, pokud jsou všechny dveře a zavazadlový prostor zavřeny. Vozidlo je nyní dvojitě uzamknuto.

 Dvojitě uzamknutí by se nemělo aktivovat, pokud jsou ve vozidle lidé.

Programování klíčů

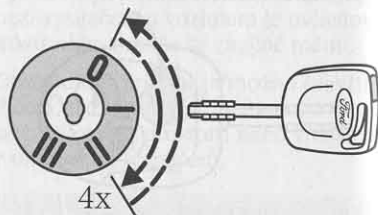



Pro vaše vozidlo je možno naprogramovat maximálně čtyři klíče s radiovým dálkovým ovládním.

- Při programování nových klíčů s radiovým dálkovým ovládním otočte klíč zapalování do polohy II čtyřikrát během šesti sekund.
- Vypněte zapalování. Zazní tón, indikující, že nyní je možno programovat nové klíče.
- Stiskněte kterékoliv tlačítko na novém klíči. Jako potvrzení zazní tón. Opakujte tento poslední krok pro **všechny** klíče s radiovým dálkovým ovládním, včetně původních klíčů.
- Chcete-li programování klíčů ukončit, zapněte znovu zapalování nebo počkejte deset sekund, aniž byste programovali další klíč. Nyní je možno vozidlo zamknout nebo odemknout jen těmi klíči s radiovým dálkovým ovládním, které jste právě naprogramovali.

Globální otevření/globální uzavření

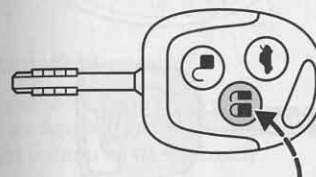



Systém automaticky otvírá/zavírá všechna okna včetně střešního okna z vnějšíku vozidla. Viz oddíl *Elektricky ovládaná okna a střešní okno*, strana 38 a další.

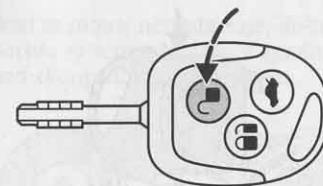

Chcete-li vozidlo zavřít, stiskněte a přidržte tlačítko  na dvě sekundy. Stisknutím kteréhokoliv tlačítka se funkce zavírání zastaví. Během globálního uzavírání je rovněž aktivní funkce proti sevření. Další informace najdete v oddíle *Funkce proti sevření*, strana 39.

 Při používání globálního uzavření buďte opatrní. V případě nutnosti ihned stiskněte tlačítko, aby se zavírání zastavilo.



Chcete-li otevřít, stiskněte a přidržte tlačítko  na tři sekundy. Chcete-li zavřít, stiskněte a přidržte tlačítko  na dvě sekundy. Stisknutím tlačítka  nebo tlačítka  se funkce otvírání/zavírání ukončí. Při globálním otvírání se střešní okno vždy otvírá zasunutím dozadu pod střechu.

Výměna baterie

Jestliže dosah vysílače v klíči postupně klesá, je třeba vyměnit baterii (typ 3V CR 2032).

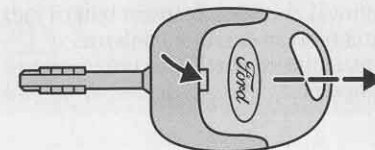

- Opatrně oddělte jednotku vysílače od klíče pomocí šroubováku ve vybrání na zadní straně.

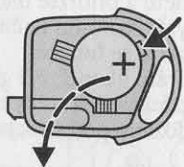
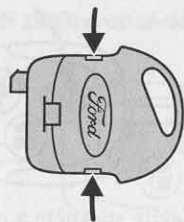

- Otevřete jednotku vysílače oddělením upevňovacích svorek na bocích šroubovákem.
- Opatrně vyjměte baterii šroubovákem. Vložte novou baterii mezi kontakty se znakem (+) nahoru. Nainstalujte znovu vysílač obráceným postupem.

IMOBILIZÉR (SYSTÉM BLOKOVÁNÍ ODJEZDU)

Systém blokování odjezdu (imobilizér) je ochranná funkce proti zlodějům, která zabraňuje nastartování motoru nesprávně kódovaným klíčem.

Klíče

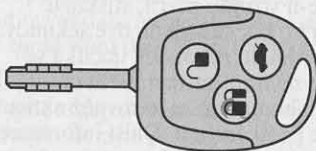
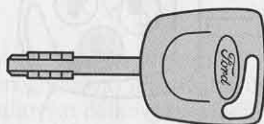

Vaše vozidlo je dodáno s kódovanými klíči.

Náhradní klíče se musí překódovat spolu s ostatními vašimi klíči.

Kontrolka imobilizéru



Automatické zapnutí

Systém se aktivuje po vypnutí zapalování. Kontrolka v hodinách bude **blikat** jednou za dvě sekundy

Automatické vypnutí

Zapnutím zapalování se imobilizér automaticky vypne, pokud je rozpoznán správný kód klíče. Kontrolka v hodinách se **rozsvítí** asi na tři sekundy a **potom zhasne**.

Kód klíče nebyl rozpoznán

Jestliže kontrolka bliká asi jednu minutu a pak opakovaně v nepravidelných intervalech, systém nerozpoznal kód klíče. Vyjměte klíč a zkuste to znovu.

Byl-li použit klíč s nesprávným kódem, musí se před nastartováním vozidla správně kódovaným klíčem počkat asi 20 sekund.

Pokud se motor nenastartuje, došlo k poruše systému. Nechte si systém ihned zkontrolovat odborníkem.

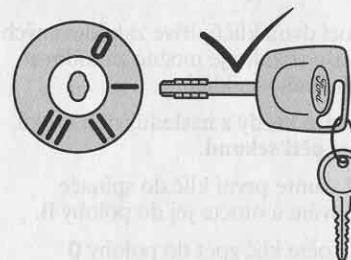
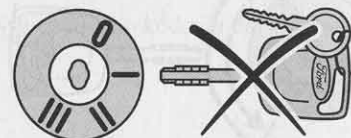

! Aby byla zajištěna bezproblémová výměna dat mezi vozidlem a klíčem, nezakrývejte klíč kovovými předměty.

Kódování klíčů

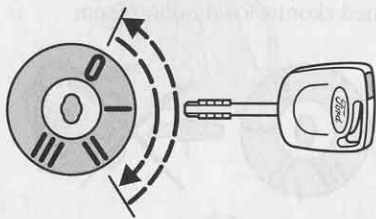

Pomocí dvou klíčů dříve zakódovaných pro vaše vozidlo je možno zakódovat maximálně osm klíčů.

Proveďte každý z následujících kroků **během pěti sekund**.

1. Zasuňte první klíč do spínače zapalování a otočte jej do polohy **II**.
2. Otočte klíč zpět do polohy **0** a vyjměte jej ze spínače zapalování.
3. Zasuňte druhý klíč do spínače zapalování a otočte jej do polohy **II**.
4. Otočte druhý klíč zpět do polohy **0** a vyjměte jej ze spínače zapalování - nyní je aktivován režim kódování klíčů.
5. Zasuňte-li se nyní do zámku zapalování nekódovaný klíč a otočí se do polohy **II** během 10 sekund, tento klíč se zakóduje pro systém.

6. Po ukončení kódování vyjměte klíč ze spínače zapalování. Počkejte pět sekund, až se systém zaktivuje.

Jestliže kódování není správně dokončeno, po zapnutí zapalování novým klíčem bude blikat kontrolka a motor se nenastartuje.

Vyčkejte 20 sekund se zapnutým zapalováním (v poloze **II**) a pak proces kódování zopakujte.



Ztratíte-li klíč, je bezpodmínečně nutné vymazat a překódovat zbývající klíče. Máte-li jen jeden platný klíč, poraďte se se svým dealerem.

Mazání kódů

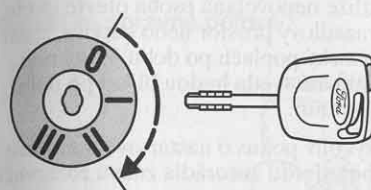

Se dvěma klíči zakódovanými pro vaše vozidlo můžete všechny ostatní klíče zneplatnit, např. po ztrátě.

Proveďte každý z následujících kroků **během pěti sekund**.

Proveďte první čtyři kroky podle postupu *Kódování klíčů*, potom pokračujte takto:

5. Zasuňte druhý klíč do spínače zapalování a otočte jej do polohy **II**.
6. Vyjměte klíč ze spínače zapalování.
7. Zasuňte první klíč do spínače zapalování, otočte jej do polohy **II** a přidržte. Kontrolka bude blikat pět sekund.
8. Jestliže se během těchto pěti sekund vypne zapalování, proces mazání se ukončí a **žádný** klíč se nevymaže.

9. Jestliže se proces mazání dokončí, všechny ostatní klíče kromě dvou klíčů použitých pro mazání již nemohou být používány, dokud se znovu nezakódují.

Nyní je možno kódovat další klíče.

POPLAŠNÉ ZAŘÍZENÍ PROTI KRÁDEŽI

Systém působí jako odstrašující prostředek proti pokusu o neoprávněné otevření dveří, kapoty nebo zavazadlového prostoru nebo vyjmutí autorádia.

Aktivace

Systém je aktivován, jakmile se vozidlo zamkne.

Viz oddíl *Centrální zamykání se systémem dvojitého uzamknutí*, strana 58 a další a *Radiové dálkové ovládání*, strana 60 a další.

Zpoždění automatické aktivace

Do 20 sekund od aktivace poplašného zařízení je ještě možno znovu otevřít vozidlo, aniž by se spustil poplach. Po této době poplašné zařízení monitoruje všechny dveře, kapotu a zád'ové dveře, za předpokladu, že jsou zavřeny.

Jestliže se dveře, kapota nebo zád'ové dveře zavřou později, systém je bude monitorovat po 20 sekundách.

Poplach

Jestliže nepovolaná osoba otevře dveře, zavazadlový prostor nebo kapotu, zazní akustický poplach po dobu 30 sekund. Výstražná světla budou blikat po dobu pěti minut.

Jakýkoliv pokus o nastartování motoru nebo vyjmutí autorádia znovu rozezvučí poplach.

Vypnutí

Poplašné zařízení proti krádeži je možno kdykoliv deaktivovat - i když právě zní poplach - odemknutím dveří řidiče klíčem nebo dálkovým ovládáním.

Poplašné zařízení proti krádeži pro zád'ové dveře se deaktivuje, jestliže se zavazadlový prostor odemkne klíčem (4dveřové modely) nebo dálkovým ovládáním (všechny modely). Po jeho zavření se poplašné zařízení opět odjistí.

SEDADLA

Sezení ve správné poloze



- Sed'te ve vzpřímené poloze se spodní částí zad co nejvíc vzadu a s opěradlem skloněným nejvýše o 30 stupňů.
- Opěrky hlavy nastavte tak, aby horní plocha opěrky byla v úrovni temene vaší hlavy.
- Neposouvejte přední sedadla příliš blízko k přístrojové desce. Řidič by měl držet volant v poloze 'za 10 minut 2' s mírně ohnutými pažemi. Nohy by také měly být lehce pokrčeny, aby bylo možno pedály plně prošlápnout až k podlaze.
- Bezpečnostní pás by měl procházet středem ramene; bederní popruh by měl těsně obepínat boky, nikoliv žaludek.

⚠ Nepoužívejte doplňkové potahy sedadel, které nejsou speciálně navrženy pro sedadla s bočními airbagy. Tyto potahy sedadel musí být instalovány řádně vyškolenými technikami.

⚠ Nenastavujte sedadla za jízdy.

Sedadla ST 220

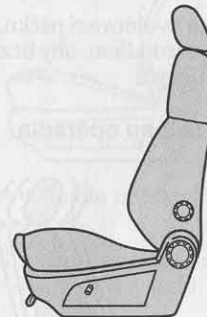

Obsluha sedadel se neliší od funkcí popsaných níže.

Sedadla a bezpečnostní zadržné prostředky

Posouvání předních sedadel dopředu nebo dozadu

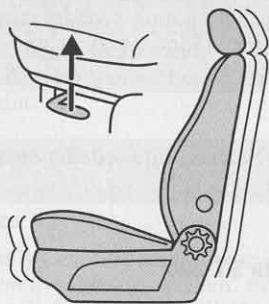

Zatáhněte za uvolňovací páčku. Zacloumejte sedadlem, aby bezpečně zapadlo do úchyťů.

Nastavení sklonu opěradla

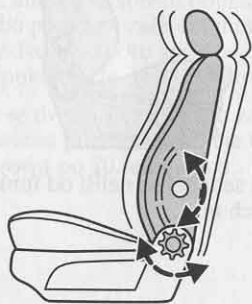

Jsou-li sedadla posunuta zcela dopředu, opěradla je možno úplně sklopit.

Nastavení bederní opěrky

Otáčejte točítkem umístěným na boku opěradla.

Nastavení výšky elektricky ovládaného sedadla řidiče/spolujezdce

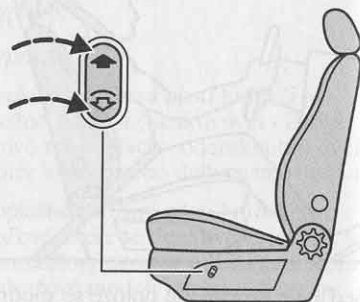

Sedadla a bezpečnostní zadržné prostředky

Elektricky nastavitelné sedadlo řidiče/spolujezdce

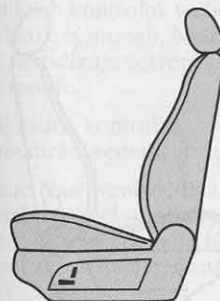

Pohybem odpovídající páky v příslušném směru je možno nastavit sedadlo i opěradlo.

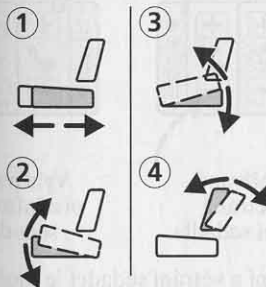

- 1 Posouvání sedadla dopředu a dozadu.
- 2 Snižování/zvyšování přední části sedáku sedadla.
- 3 Snižování/zvyšování zadní části sedáku sedadla.
- 4 Nastavení sklonu opěradla.

Opěrky hlavy

Pření opěrky hlavy jsou vybaveny doplňkovou bezpečnostní funkcí. V případě nárazu zezadu se budou pohybovat dopředu a tím tlumit pohyb hlav cestujících. Tím se snižuje riziko zranění krční páteře.

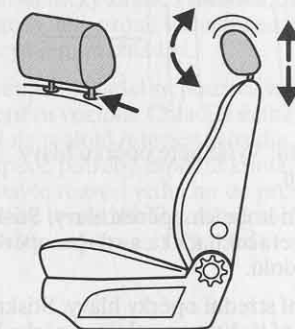

Zvýšení: Vytáhněte opěrku hlavy nahoru.

Snižování: Stiskněte aretační tlačítko a zatlačte opěrku hlavy dolů.

(Vozidla bez multimediálního systému)

Nastavení úhlu: Sklopte opěrku hlavy dopředu nebo dozadu.

Demontáž: Stiskněte aretační tlačítko a stlačte tlačítko na druhé straně, například šroubovákem. Vytáhněte opěrku hlavy.

Při vrácení opěrky na místo stiskněte obě tlačítka a vytlačte opěrku zpět do správné polohy.

Zadní opěrky hlavy

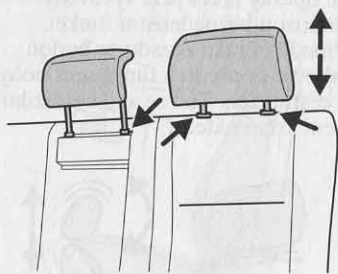

Vyhřívání a větrání sedadla (v závislosti na variantě vozidla)

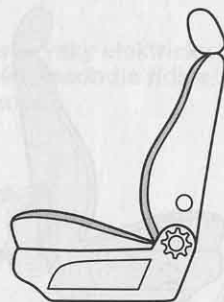

Sedadla s regulací klimatu fungují, je-li klíč zapalování v poloze II.

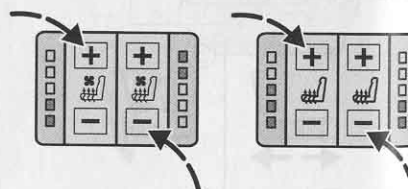

Vyhřívání a větrání přední sedadla

Vyhřívání přední/zadní sedadla

Vyhřívání a větrání sedadel je možno jednotlivě nastavovat po krocích pomocí ovládacích prvků na středové konzole.

Zvýšení: Vytáhněte opěrku hlavy nahoru.

Snížení krajních opěrek hlavy: Stiskněte obě aretační tlačítka a stlačte opěrku hlavy dolů.

Snížení střední opěrky hlavy: Stiskněte aretační tlačítko a zatlačte opěrku hlavy dolů.

Při vyjímání vnějších opěrek hlavy u 4/5dveřových modelů se musí opěradlo příslušného sedadla sklopit dopředu. Pak stiskněte aretační tlačítka a vytáhněte opěrku.

! Je-li zadní sedadlo obsazeno cestujícím nebo dětským zadržným prostředkem, vždy mějte opěrku hlavy ve zvednuté poloze.

Doporučená nastavení

Pro vyhřívání nebo větrání na delší dobu s dosažením příjemné teploty používejte stupně 1 nebo 2. Stupně 4 a 5 doporučujeme pouze na kratší dobu pro dosažení velkého rozdílu teplot.

Když jsou sedadla větrána, je možné, že se automaticky zapne vyhřívání. Je to tak proto, aby proud vzduchu nezačal být nepříjemně chladný.

Pro větrání sedadel se používá vzduch v interiéru vozidla. Chladičí účinek tedy závisí na teplotě interiéru vozidla.

V případě potřeby zapněte klimatizaci a nastavte rozvod vzduchu do prostoru pro nohy (viz oddíl *Topení, větrání a klimatizace*, strana 19 a další).

Chcete-li zvýšit teplotu, tiskněte opakovaně tlačítko +. Opakovanými stisky tlačítka – se bude teplota snižovat. Počet svítících kontrolky vedle tlačítka indikuje zvolený stupeň. Nastavení ohřívání se indikuje červeně, nastavení chlazení modře.

Nesvítí-li žádná kontrolka, vyhřívání/větrání sedadla je vypnuto.

Poznámka: Nastavení vyhřívání a větrání sedadel se při vypnutí zapalování uloží do paměti. Když se zapalování znovu zapne, nastavení se automaticky obnoví.

! Vyhřívání/větrání s motorem v klidu způsobuje vybíjení baterie.

Sedadla a bezpečnostní zadržné prostředky

Sklopení opěradel zadních sedadel dopředu

5dveřový a kombi

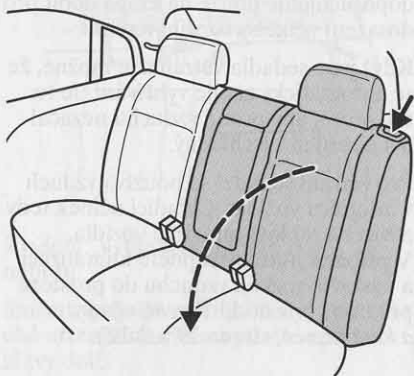

Stiskněte uvolňovací tlačítko na zadním opěradle a sklopte zadní opěradlo dopředu.

4dveřový

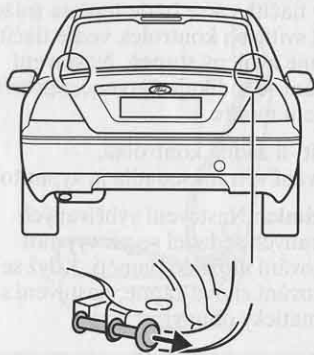

Zatáhněte za jednu nebo obě uvolňovací rukojeti v zavazadlovém prostoru a sklopte opěradlo dopředu.

Vrácení opěradla do vztyčené polohy

Opěradlo musí zapadnout do západek na obou stranách.

Bezpečnostní pásy musí být před opěradlem.

Sedadla a bezpečnostní zadržné prostředky

Sklopení sedáků zadních sedadel (pouze 5dveřové modely a kombi)

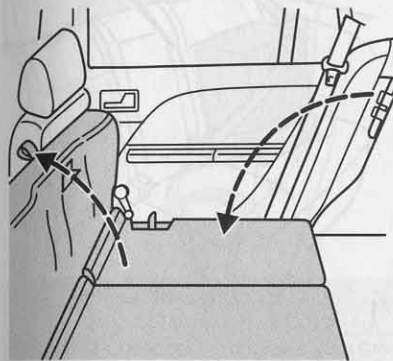

Zatáhněte za smyčku mezi polštářem sedadla a opěradlem a sklopte sedák sedadla dopředu.

Vyjměte opěrky hlavy ze zadních sedadel a sklopte opěradlo dopředu.

Při vracení sedadel do původní polohy zajistěte, aby bezpečnostní pásy fungovaly správně a byly umístěny před opěradlem.

U vozidel s vyhřívanými zadními sedadly dávejte pozor na to, aby se nesevěřely nebo nepoškodily elektrické přívody.

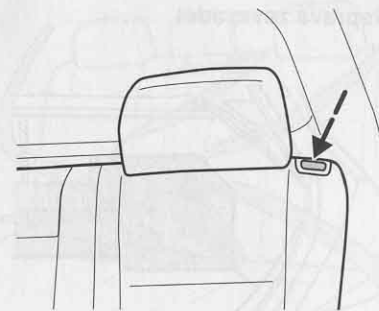

Poznámka: Pokud je vidět červenou značku na uvolňovacím tlačítku, opěradlo není zcela zachyceno. Uvolněte opěradlo a opakujte postup, až červenou značku nebude vidět.

Přeprava zavazadel

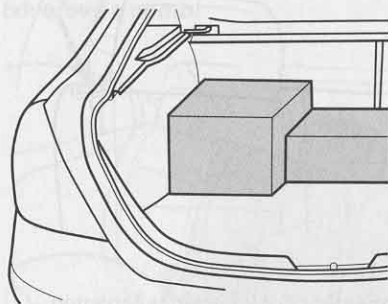

! Zavazadla a jiné náklady je třeba v zavazadlovém prostoru umísťovat co nejnižší a co nejvíc vpředu.

Jízda s otevřenými zadními dveřmi může být nebezpečná, protože do interiéru vozidla mohou být nasávány výfukové plyny.

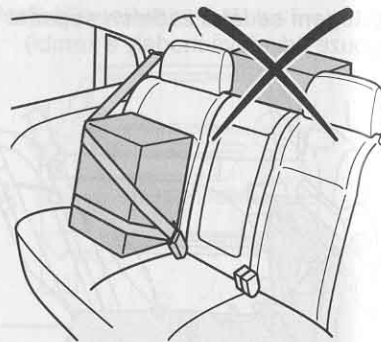

! Je-li třeba umístit nějaké předměty v prostoru pro cestující, zajistěte je bezpečnostními pásy.

BEZPEČNOSTNÍ PÁSY

- !** Používejte vždy bezpečnostní pásy.
- Nikdy nepoužívejte jeden bezpečnostní pás pro víc než jednu osobu.
- Nenoste tlusté oděvy.
- Bezpečnostní pásy by měly těsně obepínat tělo.

Upevňování bezpečnostních pásů

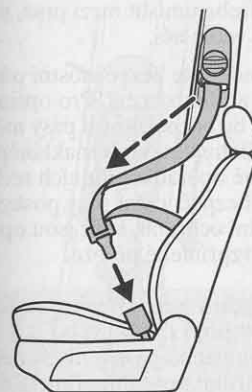

Vytahujte pás rovnoměrně. Zatáhnete-li prudce, nebo stojí-li vozidlo na svahu, může dojít k zablokování pásu.

! Vložte jazyček do zámku, až je slyšet zřetelné zaklapnutí, jinak není bezpečnostní pás řádně uchycen.

Při odepínání pásu stiskněte červené tlačítko na zámku a nechte pás zcela a plynule navinout.

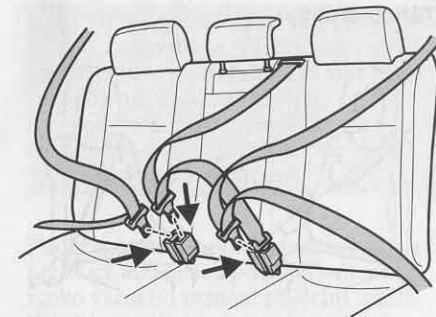

Dbejte na to, aby se pro každý bezpečnostní pás používal správný zámek.

! Aby byla zajištěna správná funkce středního pásu, zadní opěradlo musí být řádně zachyceno.



Pásy poskytují maximální ochranu, jsou-li sedadla v téměř vzpřímené poloze.

Těhotné ženy

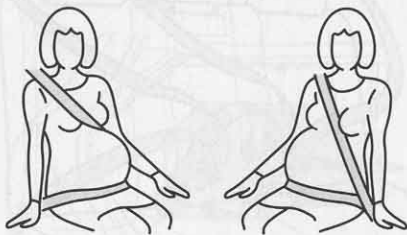

Bederní popruh je třeba pohodlně umístit přes boky, pod břichem těhotné ženy. Ramenní popruh bezpečnostního pásu je třeba umístit mezi prsa, nad břicho a vedle něj.

Vždy používejte bezpečnostní pás bez průvěsu a překroucení. Pro optimální ochranu by bezpečnostní pásy měly těsně přiléhat k tělu. Nenaklánějte nadměrně opěradla předních sedadel, protože bezpečnostní pásy poskytují maximální ochranu, když jsou opěradla v téměř vzpřímené poloze.

! Nikdy nepoužívejte jen bederní popruh tříbodového bezpečnostního pásu a nikdy nesaďte na bederním popruhu při použití pouze ramenního popruhu. Oba tyto způsoby jsou mimořádně nebezpečné a mohou zvyšovat riziko vážného zranění.



! Těhotné ženy musí používat správně umístěný bezpečnostní pás; je to bezpečnější pro matku i nenarozené dítě.

Seřizování výšky bezpečnostních pásů předních sedadel

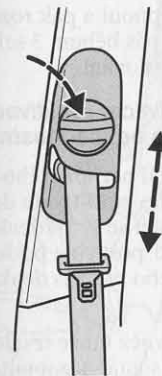

Pro nastavení výšky se stiskne aretační tlačítko na zařízení pro nastavení výšky a čep se posune tak, aby pás vedl středem ramene.

Předepínače bezpečnostních pásů



! Předepínače pásů se nesmí demontovat. Jestliže se předepínače při nehodě aktivují, musí se vyměnit. Servis a výměnu předepínačů pásů po aktivaci při nehodě si nechte provádět speciálně vyškoleným personálem.

Zádržný systém s předepínacími pásy na předních sedadlech pomáhá snižovat riziko vážného zranění při čelní srážce. Při vážné srážce se bezpečnostní pásy předepnou, aby se zmenšila volnost pásu.

Předepínače se spustí při čelních a bočních srážkách, dosáhne-li se prahové hodnoty. Při zadních kolizích se předepínače nespouštějí. Předepínač předního spolujezdce je rovněž vyrazen z provozu, je-li sedadlo spolujezdce prázdné, i když je přezka bezpečnostního pásu spolujezdce zasunuta do zámku.

Další podrobnosti najdete v kapitole Airbag, strana 82 a další.

Signál nezapnutého bezpečnostního pásu



Pokud řidič nemá zapnutý bezpečnostní pás, rozsvítí se varovná kontrolka signálu nezapnutého bezpečnostního pásu a zazní zvukový signál, jakmile vozidlo překročí rychlost 7 km/h. Zvukový signál ustane po 10 minutách. Varovná kontrolka nezasne, dokud si řidič/ka nezapne bezpečnostní pás.

! Když si řidič/ka zapne bezpečnostní pás, signál připomínky nezapnutého bezpečnostního pásu zůstane v pohotovostním režimu. Signál se znovu zaktivuje, jestliže si řidič(ka) svůj bezpečnostní pás odepne.

! Nikdy si nesedejte na zapnutý bezpečnostní pás, abyste signál nezapnutého bezpečnostního pásu vyřadili z funkce. Zadržný systém může řádně fungovat, jen když mají cestující zapnuté bezpečnostní pásy.

Deaktivace signálu nezapnutého bezpečnostního pásu na jeden cyklus zapalování

Řidič musí zapnout a pak rozepnout bezpečnostní pás během 3 sekund při zapnutém zapalování.

Trvalá deaktivace/ reaktivace signálu nezapnutého bezpečnostního pásu

Chcete-li signál nezapnutého bezpečnostního pásu trvale deaktivovat, spojte se prosím se svým dealerem Ford, který vám buď poskytne potřebné informace, nebo pro vás deaktivaci provede.

Váš dealer rovněž může trvale deaktivovaný signál nezapnutého bezpečnostního pásu znovu aktivovat nebo vám poskytnout potřebné informace.

péče o bezpečnostní pásy

! Nepokoušejte se opravovat nebo mazat navíjecí mechanismy nebo zámky pásů, nebo pásy jakkoliv upravovat.

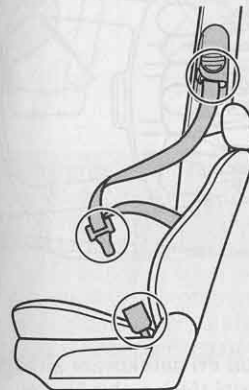

Pravidelně kontrolujte, zda bezpečnostní pásy nejsou poškozeny nebo roztřepeny.

Pásy vystavené napětí - jako důsledek nehody - je třeba nechat u odborníka vyměnit a zkontrolovat body ukotvení.

Informace o čištění bezpečnostních pásů jsou uvedeny v oddíle *Čištění bezpečnostních pásů*, strana 150.

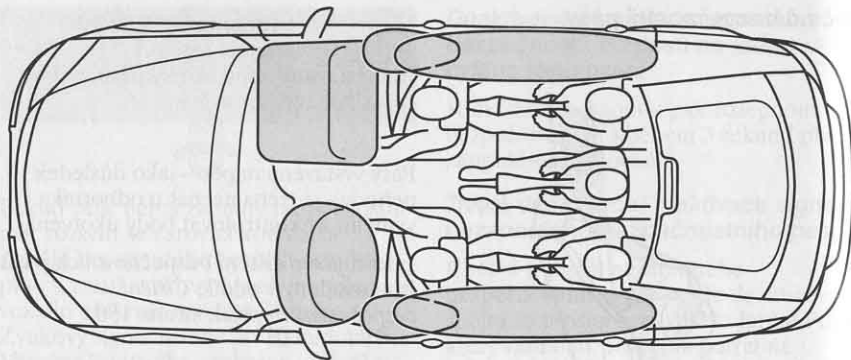

AIRBAG

Systém

Systém airbagu se skládá z následujících částí:

- dvoustupňové nafukovatelné nylonové vaky (airbagy) s vyvíječi plynu
- boční airbagy
- stropní airbagy
- předepínače bezpečnostních pásů
- různé snímače obsazenosti a nárazu
- varovná kontrolka na přístrojové desce
- elektronická řídicí a diagnostická jednotka

Poznámka: Při nafukování airbagu je slyšet hlasitý třesk a obvykle lze pozorovat malý obláček neškodného prachu.

Přední airbagy

Aby byl airbag optimálně účinný, musí být sedadlo a jeho opěradlo správně nastaveny. Viz oddíl *Sezení ve správné poloze* na straně 69.

To je ideální poloha sezení pro řidiče i spolujezdce vpředu, která pomáhá snižovat riziko zranění od sezení příliš blízko nafukujícího se airbagu.



! Používejte vždy bezpečnostní pásy a udržujte dostatečnou vzdálenost mezi řidičem a volantem. Jen když je bezpečnostní pás správně použit, může udržet tělo v poloze, která airbagu umožní dosáhnout optimálního účinku. Při nafukování airbagu hrozí nebezpečí zranění.

! Neupravujte nijak přední část vozidla, protože to může mít nepříznivý vliv na nafukování airbagu.

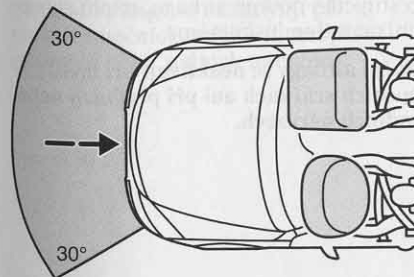

Přední airbagy se aktivují při větších kolizích, které jsou buď čelní, nebo s úhlem nárazu do 30 stupňů zleva nebo zprava. Airbagy se nafouknou během několika tisíců sekund. Při kontaktu s těly předních cestujících se začnou vypouštět a tím tlumit dopředný pohyb těla.

Při menších srážkách, při převrnutí nebo při zadních a bočních srážkách se systém předních airbagů neaktivuje.

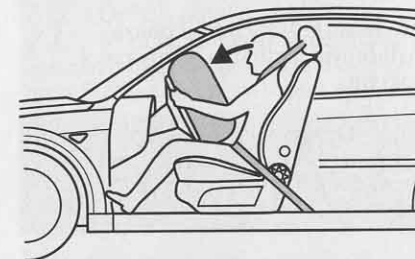

! Prostor před airbagy udržujte vždy volný. Nikdy do tohoto prostoru nebo nad něj nic neupevňujte.

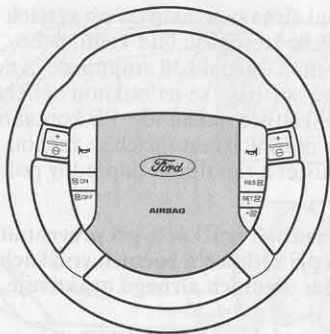

Tato místa se vždy otírají pouze navlhčeným hadříkem, nikdy ne mokrým.

 Opravy volantu, sloupku řízení a systému airbagu by měl provádět jen řádně vyškolený mechanik.

Dvoustupňová strategie

Systém snímačů ve vozidle sleduje rychlost vozidla, stav bezpečnostních pásů a polohu sedadla řidiče. V případě nehody je systém schopen analyzovat různé okolnosti srážky a umístění cestujících a aktivovat příslušná bezpečnostní zařízení.

Ve většině případů nafouknutí airbagu se pro zadržení cestujícího nafoukne první stupeň. Potom se nafoukne druhý stupeň.

Při nejvážnějších srážkách se pro zadržení cestujícího nafouknou oba stupně.

Systém zvyšuje bezpečnostní potenciál zejména pro řidiče, kteří nemají standardní výšku nebo nesedí ve standardní poloze.

Tato místa se vždy otírají pouze navlhčeným hadříkem, nikdy ne mokrým.

Boční airbagy

Vylisovaný nápis na předních sedadlech indikuje, že jsou nainstalovány boční airbagy.

Boční airbagy jsou upevněny na boku opěradel předních sedadel. V případě vážné boční srážky se airbag na straně postižené kolizí nafoukne.

Airbag se nafoukne mezi dveřním panelem a cestujícím. Jakmile se tělo cestujícího dotkne airbagu, náplň začne unikat a tlumit tím náraz.

Boční airbagy se neaktivují při menších bočních srážkách ani při předních nebo zadních nárazech.

přední a zadní stropní airbagy

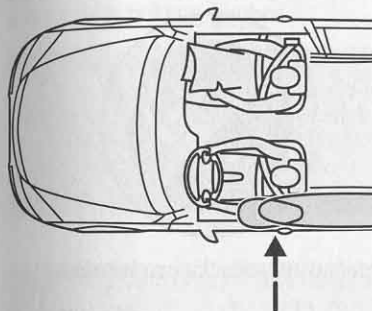



Vylisované nápisy na dveřních sloupcích nad bezpečnostními pásy indikují, že jsou nainstalovány stropní airbagy.

Stropní airbagy se montují nad přední a zadní boční okna do obložení stropu.

V případě vážné boční srážky se airbag na straně postižené kolizí nafoukne.

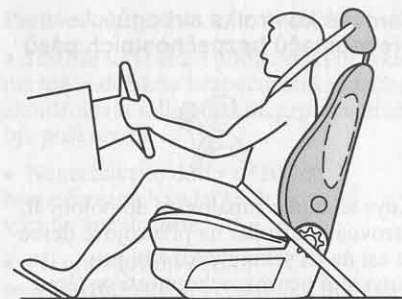
Stropní airbagy se neaktivují při menších bočních srážkách, ani při předních nebo zadních nárazech.



 Opravy potahů předních sedadel, snímačů připevněných k sedadlům a obložení stropu by měli provádět jen řádně vyškolení technici. Při neúmyslném spuštění bočních airbagů může dojít ke zranění.

Neblokujte, nezahrazujte nebo nezakrývejte airbag, protože to může bránit řádnému nafouknutí.

Neumíst'ujte do prostoru airbagů žádné ostré předměty. Airbagy by se mohly poškodit.

Nepoužívejte doplňkové potahy sedadel, které nejsou speciálně navrženy pro sedadla s bočními airbagy. Tyto potahy sedadel musí být instalovány řádně vyškolenými techniky.

Varovná kontrolka airbagů/ předepláče bezpečnostních pásů



Když se zapne zapalování do polohy II, varovná kontrolka na přístrojové desce se asi na tři sekundy rozsvítí pro potvrzení provozuschopnosti systému.

Jestliže se varovná kontrolka nerozsvítí, zůstane-li rozsvícena nebo svítí přerušovaně či souvisle za jízdy, znamená to poruchu. Nechte si systém zkontrolovat odborníkem.

DĚTSKÉ ZÁDRŽNÉ PROSTŘEDKY



Bezpečnostní sedačka pro batolata



! **Krajně nebezpečné!**
Nepoužívejte dětský zadržný prostředek na sedadle chráněném airbagem umístěným před sedadlem!

*Původní text dle ECE R94.01:
Extreme Hazard! Do not use a rearward facing child restraint on a seat protected by an air bag in front of it!*

Při nafukování airbagu hrozí nebezpečí ohrožení života nebo vážného zranění.

Při instalaci zadržných prostředků pro děti nebo batolata si vždy přečtěte a dodržujte pokyny výrobce.

! Nejsou-li pokyny výrobce přesně dodržovány nebo je-li dětská sedačka/zadržný prostředek pro dítě jakkoliv upravován, hrozí nebezpečí ohrožení života nebo vážného zranění.

! Při jízdě nedržte dítě na klíně.

Děti menší než 150 cm **nebo** mladší než 12 let by měly být zajištěny ve speciálních zadržných prostředcích pro děti, například bezpečnostních sedačkách pro batolata, dětských bezpečnostních sedačkách nebo zvyšovacích sedačkách na zadním sedadle. Takové zařízení musí být vhodné a musí být schváleno příslušnými státními orgány.

Spolu s bezpečnostními pásy pro dospělé mohou tyto zadržné prostředky poskytovat maximální bezpečnost pro děti.

Poznámka:

- Jestliže se vozidlo podílelo na nehodě, nechte si dětskou bezpečnostní sedačku zkontrolovat odborníkem, protože může být poškozena.
- Nenechávejte děti v dětských bezpečnostních sedačkách nebo ve vozidle bez dozoru.
- Při upevňování dětské sedačky/zadržného prostředku pomocí bezpečnostního pásu dbejte na to, aby pás nebyl prověšen nebo překroucen.

Dětské sedačky upevňované proti směru jízdy se mohou instalovat na všech třech místech na zadním sedadle. Dětské sedačky upevňované po směru jízdy mohou být instalovány na všech čtyřech sedadlech spolucestujících.

Dětské zadržné prostředky pro různé hmotnostní skupiny

Správný zadržný prostředek závisí na věku a hmotnosti dítěte:

- **Bezpečnostní sedačka pro batolata**

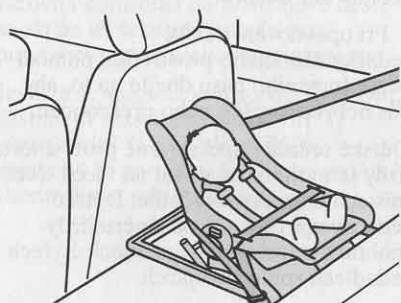

Směr jízdy

Batolata mladší než přibližně 2 roky a/nebo vážící méně než 13 kg jsou nejlépe chráněna, jsou-li převážena v bezpečnostních sedačkách pro batolata upevněných proti směru jízdy na zadním sedadle.

- **Dětská bezpečnostní sedačka**



Směr jízdy

Děti přibližně do čtyř let a vážící od 13 do 18 kg by měly být převáženy v dětských bezpečnostních sedačkách na zadním sedadle.

- **Dětská zvyšovací sedačka**



Směr jízdy

Děti od tří a půl do dvanácti let a vážící od 15 do 36 kg by měly používat zvyšovací sedačku na zadním sedadle. Seřiditelný pomocný pás upevněný na zvyšovací sedačku zajišťuje optimální vedení diagonálního pásu přes rameno. Dbejte na to, aby dítě sedělo ve vzpřímené poloze.



- Nikdy byste neměli používat zvyšovací sedačku jen s bederním pásem.

- Nikdy nedávejte ramenní popruh pod paži dítěte nebo za jeho záda.

- Pro vyvýšení dítěte nikdy nepoužívejte běžné polštáře, knihy nebo ručníky.

- **Vestavěná zvyšovací sedačka**

Zvyšovací sedačka by se měla používat pro děti asi od 6 do 12 let s výškou do 150 cm a vážící od 22 do 36 kg.

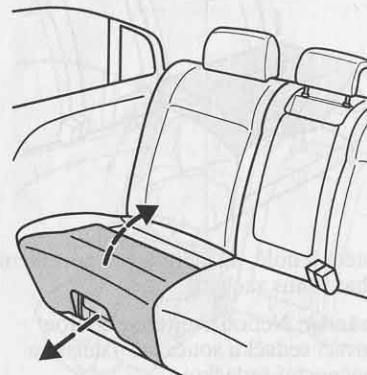

Zatáhněte za uvolňovací páčku. Zatlačte sedačku k zadní straně sedadla.



Zatlačte ji dolů, až ucítíte, že se aretační mechanismus zachytil.

Poznámka: Nepoužívejte zvednutou zvyšovací sedačku současně s dětskou bezpečnostní sedačkou.

Před vrácením zvyšovací sedačky do původní polohy se ujistěte, že pod ní nejsou žádné předměty.

Pokračujte obráceným postupem. Dbejte na to, aby aretační mechanismus řádně zapadl.

Zvýšená poloha při sezení umožňuje umístit správně bezpečnostní pás. Ramenní popruh by měl procházet středem ramene; bederní popruh by měl těsně obepínat boky, nikoliv žaludek.

Dětská bezpečnostní sedačka Vario



Směr jízdy

Dětská bezpečnostní sedačka Vario by se měla používat pro děti od tří a půl roku do sedmi let vážící od 15 do 25 kg.

Musí být zajištěna samonavíjecím třibodovým bezpečnostním pásem. Dětskou bezpečnostní sedačku je možno použít na libovolném zadním sedadle včetně středního.

Poznámka: Dodržujte též pokyny dodané s dětskou bezpečnostní sedačkou.

Jakmile dítě usadíte na sedadle vozidla, umístěte dětskou bezpečnostní sedačku Vario před dítě. Zajistěte ji třibodovým bezpečnostním pásem, jak je popsáno níže:



Směr jízdy

1. Vložte jazýček do přezky, až uslyšíte zřetelné zaklapnutí.
2. Umístěte bederní popruh do vybrání a utáhněte jej.
3. Umístěte ramenní popruh nad bederní popruh a utáhněte jej.

Poznámka: Jestliže si okolnosti vynucují, aby dítě starší než 1 rok cestovalo na předním sedadle chráněném předním airbagem, vždy používejte zadržný prostředek upevňovaný po směru jízdy a sedadlo posuňte co nejvíce dozadu.

OBECNÉ POKYNY PRO STARTOVÁNÍ MOTORU

Nezapínejte startér na dobu delší než 30 sekund. Jakmile motor naskočí, ihned uvolněte klíč zapalování.

Jestliže se motor nenastartuje, vraťte klíč zapalování do polohy **0** a zopakujte postup startování.



Jestliže se motor nenastartuje, postupujte podle pokynů týkajících se spínače přerušení dodávky paliva na straně 109.

Vozidla se zážehovým motorem

Jestliže byla odpojena akumulátorová baterie, vozidlo může během prvních asi 8 km po opětovném připojení baterie vykazovat neobvyklé provozní vlastnosti.

Je to tak proto, že se systém řízení motoru musí přizpůsobit danému motoru. Jakýchkoliv neobvyklých jízdních charakteristik si v tomto období není třeba všimnout.

Po opětovném připojení baterie k motoru 1,8 l SCi zapněte zapalování a počkejte 30 sekund. Během této doby se nesmí sešlápnout plynový pedál, jinak by motor mohl vykazovat neobvyklé provozní charakteristiky.

Omezovač otáček motoru

Otáčky motoru jsou elektronicky omezeny, aby nedošlo k poškození motoru.

STARTOVÁNÍ MOTORU

Vozidla se zážehovým motorem

Studený/horký motor

- Sešlápněte plně pedál spojky a nastartujte motor, aniž byste se dotkli plynového pedálu.



Při teplotách pod $-20\text{ }^{\circ}\text{C}$ otočte klíč zapalování před startováním motoru alespoň na jednu sekundu do polohy **II**. Tím se zajišťuje dosažení maximálního tlaku paliva.

- Pokud se motor během 15 sekund nerozběhne, počkejte chvíli a postup zopakujte.
- Jestliže se motor nenastartuje po třech pokusech, počkejte 10 sekund a pak pokračujte podle postupu pro *Přepravený motor*.

Přepravený motor

- Sešlápněte naplno pedál spojky.
- Pomalu **naplno** sešlápněte plynový pedál, ponechte ho v této poloze a nastartujte motor.
- Jestliže se motor nenastartuje, opakujte postup *Studený/horký motor*.

Vozidla se vznětovým motorem (diesel)

Studený/horký motor

- Sešlápněte spojkový pedál, aniž byste se dotkli plynového pedálu.
- Otočte klíč do polohy **II** a ujistěte se, že svítí kontrolka žhavicích svíček.



- Než začnete startovat motor, počkejte, až kontrolka zhasne, a pak roztáčejte motor bez přestávky, dokud nenaskočí.
- Jestliže se motor nerozběhne, opakujte celý postup startování.
- Při extrémně nízkých teplotách pod $-15\text{ }^{\circ}\text{C}$ může být nezbytné zapnout startér až na 30 sekund. Pokud takové podmínky trvají delší dobu, doporučujeme používat elektrický ohřívač chladicí kapaliny.

Vypnutí motoru

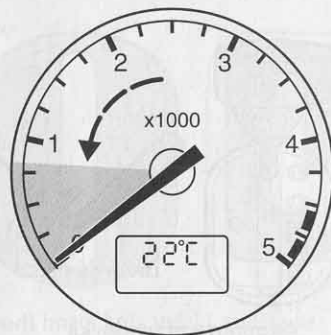

Počkejte, dokud motor nedosáhne volnoběžných otáček, pak jej vypněte. Nikdy nesešlapujte plynový pedál.

Vypne-li se motor při vysokých otáčkách, turbodmychadlo poběží i po poklesu tlaku oleje motoru na nulu. To vede k předčasnému opotřebením ložisek turbodmychadla.

Vozidla s automatickou převodovkou



4stupňová převodovka

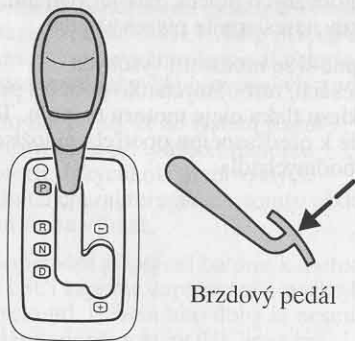

5stupňová převodovka

Motor je možno startovat jen s volicí pákou v poloze **N** nebo **P**.

Vaše vozidlo je vybaveno doplňkovým uzamykacím zařízením volicí páky.

Po nastartování motoru je možno volicí páku vysunout z této polohy, jen když se sešlápne nožní brzda a stlačí se aretační tlačítko.

! Před volbou převodového stupně zatáhněte ruční brzdou nebo sešlápnete brzdový pedál. Pokud to neuděláte, může se vozidlo po zvolení převodového stupně rozjet.

Studený motor běží po nastartování s vyššími volnoběžnými otáčkami. To způsobuje silnou tendenci k 'plížení' na zpětném chodu i všech dopředných převodových stupních.

JÍZDA S AUTOMATICKOU PŘEVODOVKOU

Rozjíždění

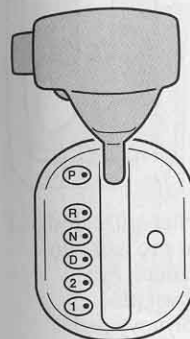

4stupňová převodovka

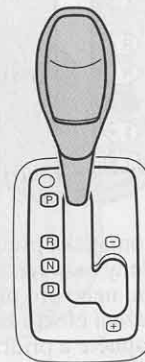

5stupňová převodovka

S motorem ve volnoběhu a sešlápnutým brzdovým pedálem přesuňte volicí páku do jedné z jízdních poloh. Uvolněte brzdový pedál. Vozidlo se začne pomalu pohybovat zvoleným směrem. Sešlápnete plynový pedál, aby se zvýšila rychlost.

! Vozidlo s automatickou převodovkou není možno startovat roztahováním nebo roztlačováním. Použijte startovací kabely a pomocnou baterii.

Rozjíždění v písku, blátě nebo ve sněhu

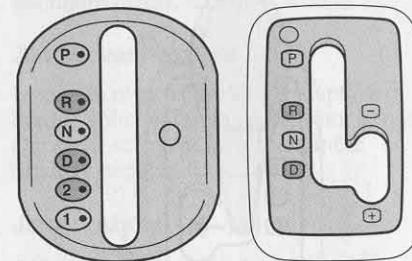

Jsou-li hnací kola uvízlá, snažte se vozidlo uvolnit rozhoupáním jízdu dopředu a dozadu. Přesouvejte volicí páku střídavě do polohy **D** a **R** a plynový pedál sešlapujte co nejméně.

Pro zvýšení účinku přesouvejte volicí páku do polohy **R**, ještě když se vozidlo pohybuje dopředu, a naopak.

Aby nedocházelo k nadměrnému opotřebení převodovky při řazení mezi jízdu dopředu a dozadu (houpání), udržujte otáčky motoru co nejnižší.

• 4stupňová převodovka

Výjimečně je možno pro rozjezd na vozovce pokryté sněhem použít polohu **2**.

• 5stupňová převodovka

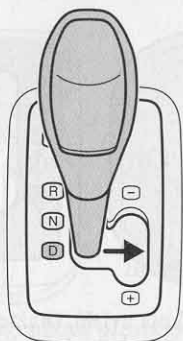

Přeražení na nižší převodový stupeň (kickdown)

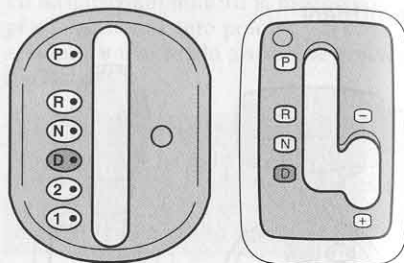

Automatická převodovka může dodávat zvýšený točivý moment pro jízdu do svahu nebo pro předjíždění. Pro dosažení efektu kickdown plně sešlápněte a přidržte plynový pedál s volicí pákou v poloze **D**. Těhož efektu lze dosáhnout v manuálním režimu při nízké nebo střední rychlosti vozidla (pouze 5stupňová převodovka).

Když se dosáhne maximálních otáček motoru, převodovka přeřadí na nejbližší vyšší převodový stupeň. Jestliže kickdown již není zapotřebí, uvolněte plynový pedál.

S vozidlem v klidu lze zvolit jen manuální převodové stupně 1 a 2. V zimě je pro rozjezd na zledovatělém nebo zasněženém povrchu možno použít druhý převodový stupeň.

S vozidlem v klidu nejprve zvolte **D**, potom posuňte volicí páku doprava a pak dozadu (+). Na vícefunkčním displeji se bude indikovat, že byl zvolen druhý převodový stupeň.

Manuální řazení 4stupňová převodovka

• Rozjezd

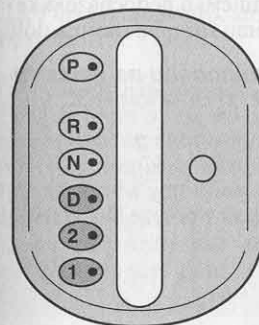

Zvolte polohu **1**, uvolněte ruční brzdou a sešlápněte plynový pedál. Jakmile rychlost vozidla vzroste, přesuňte volicí páku do polohy **2** a **D**.

• Řazení dolů

Přesune-li se volicí páka za jízdy z polohy **D** do polohy **2**, automatická převodovka přeřadí dolů na druhý převodový stupeň, jakmile rychlost klesne pod 110 km/h, a zůstane na tomto převodovém stupni. Jestliže se volicí páka přesune do polohy **1**, automatická převodovka zůstane na druhém převodovém stupni, dokud rychlost neklesne na 45 km/h. Potom přeřadí na první převodový stupeň a zůstane na něm.

5stupňová automatická převodovka

Manuální řazení je popsáno v oddíle *Manuální řazení*, strana 48 a další.

Zastavování vozidla

Uvolněte plynový pedál a sešlápněte brzdou. Volicí páku ponechte tam, kde je. Chcete-li se znovu rozjet, uvolněte brzdový pedál.

Jízdní režimy

5stupňová převodovka

Převodovka se optimální strategií řazení přizpůsobuje aktuálnímu jízdnímu režimu.

Studený režim

Aby se zvýšila účinnost převodovky, volí se pátý převodový stupeň, až teplota převodovky mírně vzroste, například po několika minutách jízdy za chladného rána.

Horký režim

Převládají-li vysoké okolní teploty, převodovka bude volit vyšší převodové stupně, aby nedocházelo k přehřívání, dokud se teplota motoru a převodovky nestabilizuje.

Režim jízdy ze svahu

Převodovka rozpozná jízdu ze svahu a podporuje brzdění zařazením nižšího převodového stupně, aby se zvýšilo brzdění motorem.

Režim jízdy do svahu

Převodovka rozpozná jízdu do svahu nebo tažení přívěsu a zařadí nižší převodový stupeň, aby se dodával vyšší výkon motoru.

Režim rychlého uvolnění plynového pedálu

Když uvolníte plynový pedál rychle, například při projíždění zatáčkou, převodovka zůstane na zvoleném převodovém stupni, aby nedocházelo k zbytečnému řazení nahoru a dolů.

Sportovní režim

Sešlápnete-li rychle plynový pedál, např. dáváte-li přednost sportovní jízdě, převodovka podpoří váš styl jízdy okamžitým zařazením na nižší převodový stupeň nebo pozdějším zařazením vyššího převodového stupně, tj. při vyšších otáčkách motoru.

Režim popojíždění (pouze 2,5 l Duratec-VE)

Převodovka rozpozná dopravní podmínky s popojížděním a zablokuje první převodový stupeň, aby zrychlování bylo plynulejší a nedocházelo ke zbytečnému řazení nahoru a dolů.

Řízení volnoběhu na neutrálu (pouze 2,0 l DuraTorq-TDCi)

Pro zvýšení vašeho pohodlí je optimalizován hluk motoru a vibrace, jestliže vozidlo stojí s běžícím motorem, volicí pákou v poloze **D** a sešlápnutou nožní brzdou.

DOPLŇOVÁNÍ PALIVA

Tankování

Viz též oddíl *Varovná kontrolka nízké hladiny paliva*, strana 10, *Ukazatel paliva*, strana 13, *Plnicí hrdlo paliva*, strana 52 a *Palivo*, strana 152 a další.

 Aby nedocházelo k rozliti paliva, které by mohlo být nebezpečné pro ostatní účastníky silničního provozu, při druhém zastavení tankovací pistole vždy ukončíte tankování. Další palivo zaplní expanzní prostor palivové nádrže, což může vést k přetékání paliva.

 Palivový systém je pod tlakem. Je-li palivový systém netěsný, hrozí nebezpečí zranění. Nepoužívejte v blízkosti palivového systému otevřený plamen nebo zdroje tepla.

Nesprávné palivo

 Natankujete-li do svého vozidla nesprávné palivo nebo přísady, **nepokoušejte se nastartovat motor.** Může to vést k poškození motoru.

Jízda s katalyzátorem

- Nevyčerpávejte palivovou nádrž až do dna.
- Neprovádějte dlouhé startování motoru.
- Nenechávejte běžet motor s odpojenou zapalovací svíčkou.
- Nestartujte vozidlo roztahováním nebo roztlačováním, je-li motor na provozní teplotě; Použijte pomocné startovací kabely.
- Nikdy nevypínejte zapalování za jízdy.

Parkování

 Nikdy neparkujte vozidlo na suchém listí nebo suché trávě. I když je motor vypnut, výfuk po určité době nadále vyzařuje značné množství tepla, čímž dochází k nebezpečí požáru.

TAŽENÍ PŘÍVĚSU

! Je-li vaše vozidlo vybaveno odpojitelným ramenem tažného zařízení, při jízdě bez přívěsu je vždy odmontujte.

Pravidelně je demontujte a znovu instalujte, aby uzamykací mechanismus hladce pracoval.

Poznámka: Vozidla Mondeo ST 220 nejsou schválena pro tažení přívěsu.

Maximální užitečná zatížení vozidla a přívěsu představují technicky závazné hodnoty pro svahy do 12 % a do nadmořské výšky 1 000 metrů.

Ve větších nadmořských výškách může řídnější vzduch způsobovat snížení výkonu motoru, takže platí následující omezení:

V nadmořské výšce nad 1 000 metrů se musí garantovaná maximální přípustná hmotnost soupravy snížit o 10 % na každých 1 000 metrů nadmořské výšky.

Prudká klesání

Je-li u automatické převodovky brzdění v režimu jízdy ze svahu nedostatečné, zvolte manuální režim a podle potřeby druhý nebo první převodový stupeň.

! Nájezdová brzda přívěsu není řízena protiblokovacím brzdovým systémem.

Odnímatelné rameno kulového kloubu

Demontáž ramena kulového kloubu

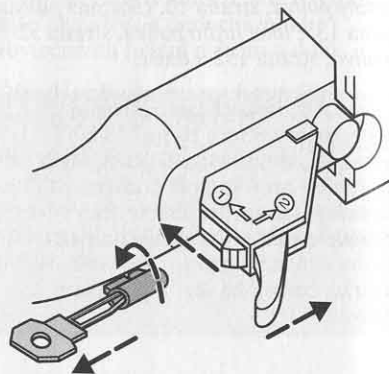

- Odpojte přívěs.
- Sejměte ochranné víko. Zasuňte klíč a odemkněte otočením proti směru hodinových ručiček.
- Vytáhněte klíč s vložkou zámku.
- Posuňte páku **1** doleva a přidrže ji v této poloze. Potom zatlačte páku **2** dopředu a vyjměte rameno kulového kloubu vytažením dozadu.

Je-li tažné zařízení tímto způsobem odemknuto, rameno kulového kloubu je možno kdykoliv znovu připojit.

- Vložte zátku.

! Pro montáž/demontáž ramena kulového kloubu nepoužívejte žádné nástroje. Neupravujte spojku přívěsu. Kulový kloub nerozebírejte/neopravujte.

! Aby nedocházelo k nebezpečí zranění, nikdy neodmykejte rameno kulového kloubu s připojeným přívěsem.

Vložení ramena kulového kloubu

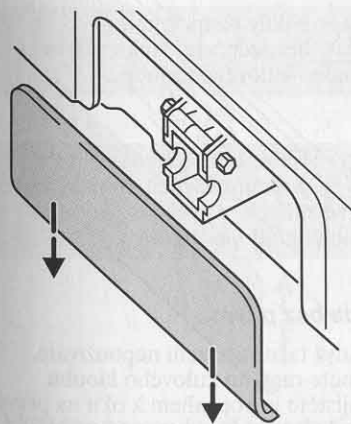

! Montáži ramena kulového kloubu je třeba věnovat mimořádnou péči, protože na ní závisí bezpečnost vozidla i přívěsu.

! Rameno kulového kloubu je možno zasunout, jen když je zcela odemknuto.

Při montáži ramena kulového kloubu odstraňte kryt ze zadního nárazníku (pouze modely kombi). Uchopte kryt zespodu a oběma rukama jej opatrně stáhněte dolů.

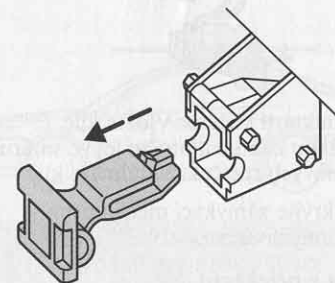

- Vytáhněte zátku.
- Vložte rameno kulového kloubu vodorovně a zatlačte je dopředu, až se zamykací mechanismus zachytí. (Nedržte ruku blízko zamykacího mechanismu.)
- Rameno kulového kloubu se automaticky zamkne. Páka **1** musí být ve své původní poloze (vpravo).

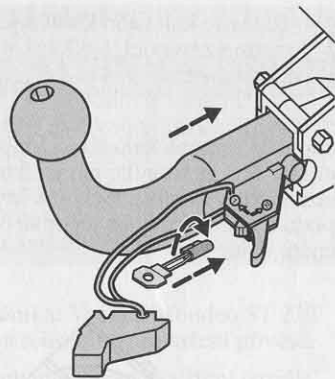

- Zamknutí klíčem: Vložte klíč s vložkou zámku a otočte jej ve směru hodinových ručiček. Vytáhněte klíč.
- Zakryjte zamykací mechanismus ochranným víkem.

Jízda s přívěsem

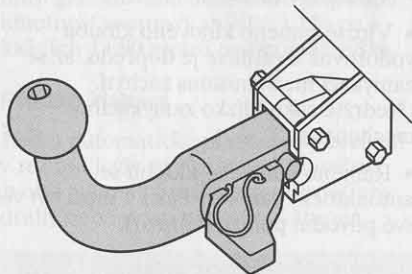

Před začátkem jízdy se ujistěte, že rameno kulového kloubu je řádně zamknuto. Kontrola:

- Páka **1** musí být ve své původní poloze (vpravo).

- Klíč je vyjmut.
- Rameno kulového kloubu je bezpečně uchyceno. (Když jím začloumáte, musí zůstat dokonale na svém místě.)
- Připojte bezpečnostní lanko k bezpečnostnímu oku.

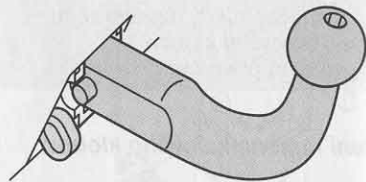

! Nikdy neupevňujte bezpečnostní lanko přímo na rameno kulového kloubu.

! Nelze-li kteroukoliv z těchto podmínek splnit, nepoužívejte tažné zařízení a nechte si je prohlédnout u odborníka.

Jízda bez přívěsu

- Když tažné zařízení nepoužíváte, vyjměte rameno kulového kloubu a zajistěte je popruhem k oku na pravé straně v zadní části zavazadlového prostoru.

! Aby nedocházelo k nebezpečí zranění, nikdy nenechávejte odpojené tažné rameno nezajištěné uvnitř vozidla.

Údržba

Udržujte tažné zařízení v čistotě. Pravidelně namažte zámek grafitem.

! Před mytím vozidla párou odmontujte rameno kulového kloubu a sedlo chraňte zátkou.

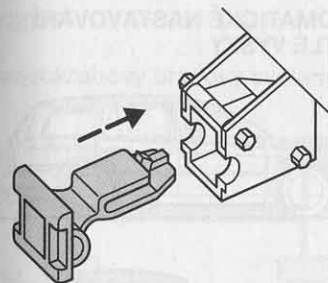

- Po vyjmutí ramena kulového kloubu vložte zátku do sedla.

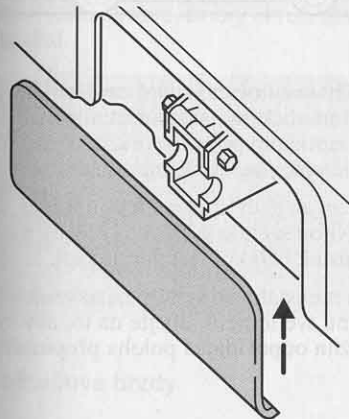

- Vložte kryt zespodu, až se zachytí. (pouze modely kombi).

STŘEŠNÍ NOSIČ

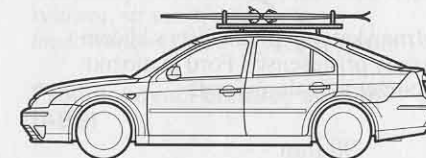

! Jízda s nákladem na střeše může mít negativní vliv na ovladatelnost vozidla.

Kombi se zabudovaným střešním nosičem

Postranní upevňovací lišty jsou navrženy tak, aby na ně bylo možno upevnit střešní nosiče (na kola nebo lyže atd.) z řady příslušenství Ford.

Zátěž by měla být **rovnoměrně rozdělena** na příčných lištách a/nebo na bočních lištách. Nikdy neumísťujte zátěž přímo na povrch střechy.

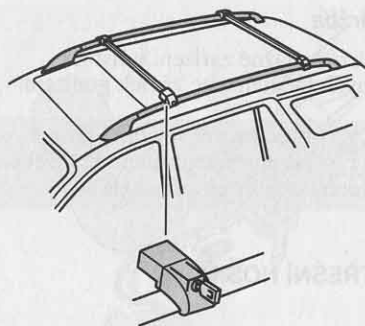

Uzamykatelné příčné lišty s klíčem z řady příslušenství Ford je možno obdržet u dealerů Ford.

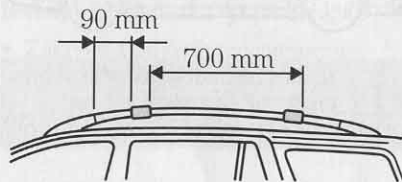

Poznámka: Dbejte na to, abyste nenamontovali příčné lišty nad zadní část střešního okna tak, že by to omezovalo zvedací mechanismus.

Abyste minimalizovali hluk, je možno dvě příčné lišty namontovat ve vzdálenosti 30 cm nebo je úplně demontovat, nejsou-li používány.

AUTOMATICKÉ NASTAVOVÁNÍ SVĚTLÉ VÝŠKY

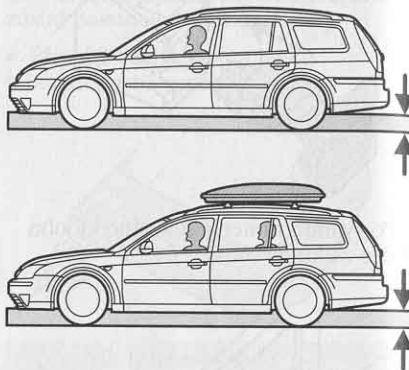

Je-li nainstalováno zadní zavěšení s automatickým nastavováním světelné výšky, vozidlo pojedí v přibližně stejné světelné výšce nezávisle na zatížení.

Systém za jízdy automaticky udržuje správnou světelnou výšku bez ohledu na přírůstek nebo úbytek hmotnosti.

Je-li nainstalován systém nastavování sklonu světlometů, dbejte na to, aby byla použita odpovídající poloha přepínače.

BRZDY

Dvouokruhový brzdový systém

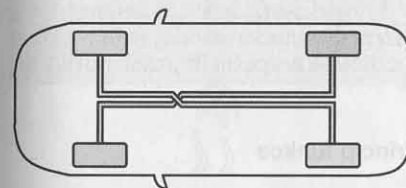

Vaše vozidlo je vybaveno diagonálně rozděleným dvouokruhovým brzdovým systémem. Dojde-li k selhání jednoho brzdového okruhu, druhý okruh zůstane funkční.

! Jestliže jeden brzdový okruh selže, bude se vám brzdový pedál jevit jako méně účinný. Budete muset na brzdový pedál působit větší silou a dodržovat větší odstup z důvodu delší brzdné dráhy. Před pokračováním v cestě si nechte brzdový systém zkontrolovat odborníkem.

Kotoučové brzdy

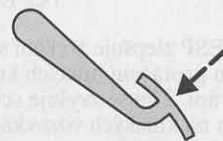

Mokrý brzdové kotouče způsobují snížení brzdného účinku.

Po výjezdu z mycí linky nebo při jízdě hlubší vodou sešlápněte krátce za jízdy brzdový pedál, aby se z brzdových kotoučů odstranila vrstva vody.

Brzdová kapalina



Viz oddíl *Varovná kontrolka brzdového systému*, strana 9, a *Nádržka na brzdovou/spojkovou kapalinu*, strana 145.

Protiblokovací brzdový systém (ABS)



ABS se uvádí do činnosti, jen když kola mají tendenci k zablokování. Jeho činnost se projevuje pulzováním brzdového pedálu a řidič si zachovává plnou kontrolu nad řízením vozidla. **Neuvolňujte brzdový pedál při brzdění.**

! Ačkoliv ABS zajišťuje optimální účinnost brzd, brzdné vzdálenosti se mohou velmi lišit v závislosti na povrchu vozovky a povětrnostních podmínkách. Použití ABS nemůže vyloučit nebezpečí spočívající v jízdě v příliš krátké vzdálenosti za jiným vozidlem, akvaplaningu, velké rychlosti projíždění zatáček nebo špatném povrchu vozovky.

Asistent nouzového brzdění

Asistent nouzového brzdění je schopen zjistit situaci nouzového brzdění měřením rychlosti, s jakou je sešlapován brzdový pedál. Systém automaticky zajišťuje maximální brzdný účinek po dobu sešlápnutí pedálu. Tím se v kritických situacích může zkrátit brzdná vzdálenost.

 Asistent nouzového brzdění je doplňkový systém, jenž nezbavuje řidiče zodpovědnosti za zachování potřebné opatrnosti a pozornosti při jízdě.

ŘÍZENÍ DYNAMICKÉ STABILITY (ESP)

 Řidiči by neměli zbytečně riskovat, i když jim systém řízení dynamické stability poskytuje podstatně bezpečnější jízdní možnosti.

Princip funkce

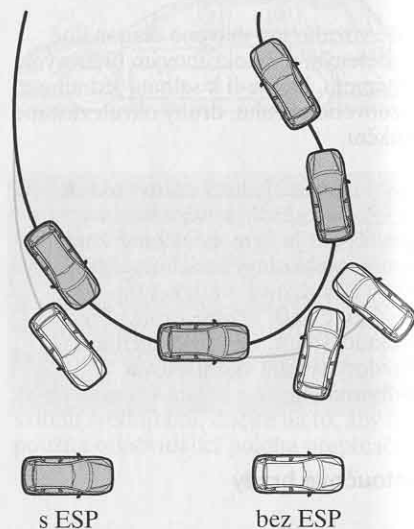

Systém ESP zlepšuje trakční schopnosti snížením protáčení hnacích kol při zrychlování. Tím se zvyšuje schopnost rozjezdu na kluzkých vozovkách a sypkých površích.

Systém také podporuje stabilitu působením proti tendenci vozidla k vybočení ze zamýšlené dráhy. Toho se dosahuje brzděním jednotlivých kol a/nebo snížením točivého momentu podle potřeby.



Když se zapne zapalování (do polohy II), varovná kontrolka se krátce rozsvítí pro potvrzení funkčnosti systému.

Za jízdy varovná kontrolka bliká při aktivaci ESP.

 Když varovná kontrolka bliká, řidič by měl být opatrný a přizpůsobit svou jízdu aktuálním podmínkám.

Poznámka: Jestliže se varovná kontrolka při zapnutí zapalování nerozsvítí, nebo zůstane-li svítit za jízdy, znamená to poruchu.

Vypnutí ESP



Systém je možno vypnout ručně stisknutím a přidržením spínače ESP alespoň na jednu sekundu. Rozsvítí se jak varovná kontrolka ESP na sdruženém přístrojovém panelu, tak kontrolka **OFF** ve spínači. Funkčnost systému je možno obnovit novým stisknutím spínače.

Při každém zapnutí zapalování se systém automaticky zapne.

Další podrobnosti najdete v oddíle *Varovná kontrolka řízení dynamické stability (ESP)*, strana 10.

ULTRAZVUKOVÝ SNÍMAČ PARKOVACÍ VZDÁLENOSTI

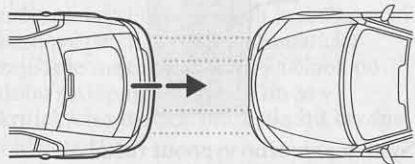

! Snímač parkovací vzdálenosti je doplňkový systém, který nezbavuje řidiče zodpovědnosti za zachování potřebné opatrnosti a pozornosti při couvání. Zejména předměty blízké k vozidlu (přibližně 30 cm) a nad nebo pod čidly nemusí být snímačem parkovací vzdálenosti zjištěny a mohou způsobit poškození vozidla. Ultrazvukové vlny, silný déšť a/nebo podmínky způsobující rozbíhavé odrazy mohou vést k tomu, že předměty nebudou snímači zjištěny. Navíc nemusí být zjištěny předměty, které v důsledku svých nepříznivých povrchových vlastností pohlcují ultrazvukové vlny.

Systém se aktivuje automaticky po zapnutí zapalování a zařazení zpětného chodu. Zazní krátký tón pro indikaci připravenosti systému.

Porucha systému se indikuje hlubokým nepřerušovaným tónem. Porucha kódovacího konektoru se indikuje hlubokým tónem znějícím v třísekundových intervalech. V obou případech se na systém nelze spoléhat. Nechte si systém zkontrolovat odborníkem.

Vozidla s originálním tažným zařízením Ford, ať pevným nebo demontovatelným, budou indikovat vzdálenost od nárazníku k překážce.

! Máte-li nainstalováno tažné zařízení, zachovávejte opatrnost.

Měřicí rozsah je rozdělen do pěti varovných zón. Jak se vzdálenost k překážce zmenšuje, zní varovný tón začínající jako pomalé pípání, jež se postupně zrychluje až do souvislého tónu.

Poznámka: Je-li vozidlo vybaveno originálním pevným tažným zařízením Ford, je nutno při couvání zachovávat mimořádnou opatrnost.

Snímače udržujte vždy čisté a prosté ledu a sněhu (nečistěte je ostrými předměty).

SPÍNAČ VÝSTRAŽNÝCH SVĚTEL



Zapnutí a vypnutí se provádí stisknutím tlačítka. Výstražná světla lze ovládat i při vypnutém zapalování.

PROGRAM PRO NOUZOVÝ PROVOZ



Systém řízení motoru zahrnuje program pro nouzový provoz. Dojde-li k poruše v systému, rozsvítí se varovná kontrolka motoru. Motor bude i nadále funkční, avšak jeho výkon může být snížen.

S vozidlem je možno jet sníženou rychlostí na vodorovné silnici, v závislosti na variantě motoru.

! Nechte si vozidlo ihned zkontrolovat odborníkem.

BEZPEČNOSTNÍ SPÍNAČ PŘERUŠENÍ DODÁVKY PALIVA (Motory Duratec)

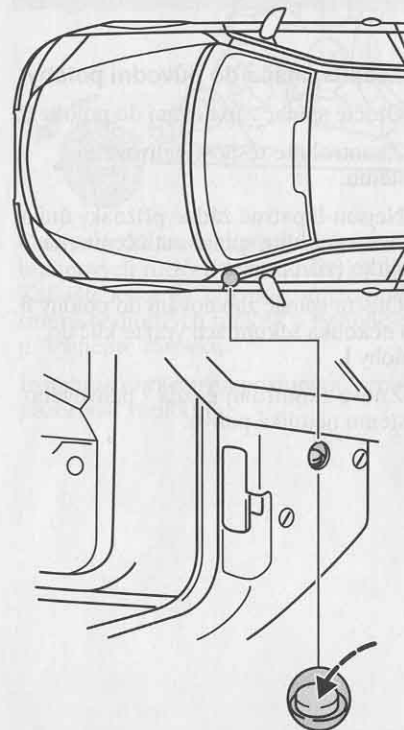

Dodávka paliva může být přerušena v důsledku nehody nebo prudkého otřesu (např. nárazu při parkování).

Spínač je umístěn na bočním panelu karoserie před levými dveřmi. Byl-li spínač aktivován, je tlačítko ve zvednuté poloze.

 Neuvádějte spínač přerušení dodávky paliva do původního stavu, pokud vidíte nebo cítíte unikající palivo.

Vrácení spínače do původní polohy

- Otočte spínač zapalování do polohy **0**.
- Zkontrolujte těsnost palivového systému.
- Nejsou-li patrné žádné příznaky úniku paliva, vynulujte spínač zatlačením na tlačítko (viz obrázek).
- Otočte spínač zapalování do polohy **II**. Po několika sekundách vraťte klíč do polohy **I**.
- Znovu zkontrolujte, zda z palivového systému neuniká palivo.

VÝMĚNA ŽÁROVKY

Před výměnou žárovky vždy vypněte zapalování.

Nikdy se nedotýkejte skla žárovek. Používejte pouze žárovky s UV filtrem.

Vadnou žárovku vždy nahrazujte novou žárovkou téhož typu. Po instalaci žárovky vyzkoušejte správnou funkci světel.

 Po každé výměně žárovky si nechte zkontrolovat seřízení světlometů.

 Žárovky a jejich okolí jsou za provozu horké. Před výměnou žárovek vypněte světla a nechte žárovky ochladit.

 U vozidel vybavených xenonovými světlomety si nechte žárovky světlometů vyměnit u odborníka. Hrozí nebezpečí zranění v důsledku vysokého napětí.

Hlavní světlomety, obrysová světla, směrová světla

Pro výměnu kterékoliv z těchto žárovek je nutné vymontovat sdrúženou svítilnu.

Demontáž sdrúžené svítilny

- Otevřete kapotu.

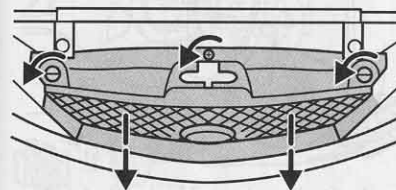

- Odmontujte otočnou svorku na obou koncích mřížky chladiče a šroub uprostřed a vytáhněte mřížku chladiče.

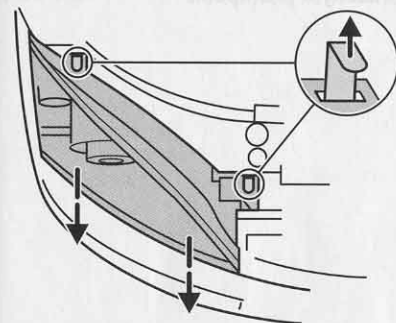

- Uchopte některou z úchytek a vytáhněte upevňovací kolík. Totéž proveďte i s druhou úchytkou.

- Opatrně vytáhněte sdrúženou svítilnu a odpojte konektor.

Směrové světlo

Žárovka s kulatou baňkou, 21 wattů, oranžová

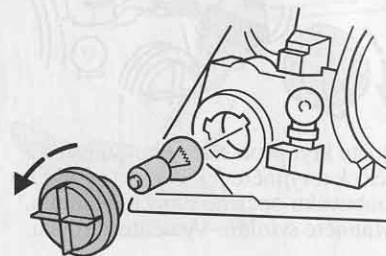

Otočte držák žárovky proti směru hodinových ručiček a vytáhněte jej. Zatlačte lehce na žárovku, otočte proti směru hodinových ručiček a vytáhněte ji. Vyměňte žárovku.

Instalujte obráceným postupem, věnujte pozornost vodičkám.

Obrýsově světlo

Žárovka se skleněnou paticí, 5 wattů

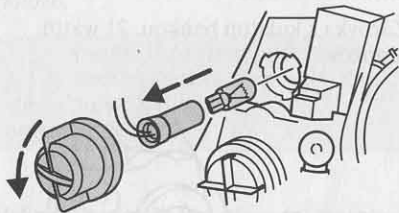

Otočte kryt proti směru hodinových ručiček a vyjměte jej. Pomocí plochého šroubováku opatrně vypačte objímku. Vytáhněte svítilnu. Vyměňte žárovku.

Instalujte obráceným postupem, věnujte pozornost vodičkám.

Otevření sestavy hlavních světlometů

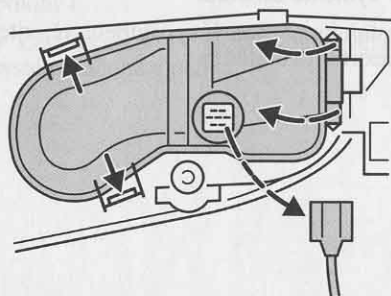

Odpojte konektor. Uvolněte svorky na zadní straně svítilny a odejměte kryt. Při instalaci v obráceném pořadí dbejte na to, aby svorky řádně zapadly.

Hlavní světlomet – klopené světlo

Halogenová žárovka H7, 55 wattů

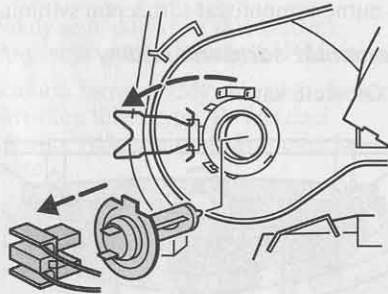

Vytáhněte konektor. Uvolněte drátěnou svorku a vytáhněte svítilnu. Vyměňte žárovku.

Instalaci nové žárovky proveďte obráceným postupem.

Hlavní světlomet – dálkové světlo

Halogenová žárovka H1, 55 wattů

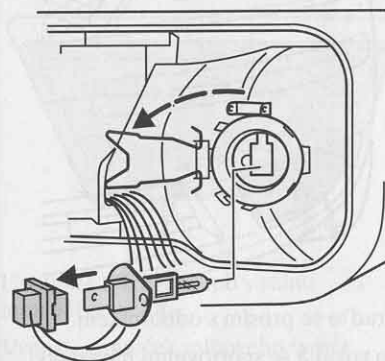

Odpojte konektor. Uvolněte drátěnou svorku a vytáhněte svítilnu. Vyměňte žárovku.

Boční směrové světlo

Žárovka se skleněnou paticí, 5 wattů

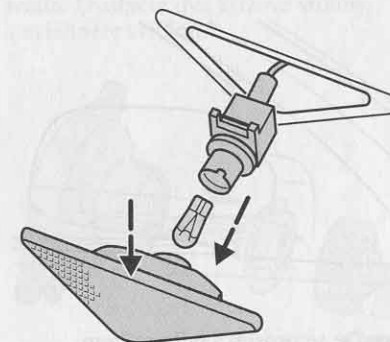

Stáhněte svítilnu směrem dolů a vytáhněte ji.

Uchopte držák žárovky, otočte kryt svítilny proti směru hodinových ručiček a vyjměte jej. Vytáhněte žárovku.

Instalaci nové žárovky proveďte obráceným postupem.

Světla na zrcátkách pro osvětlení země
(v závislosti na variantě modelu)

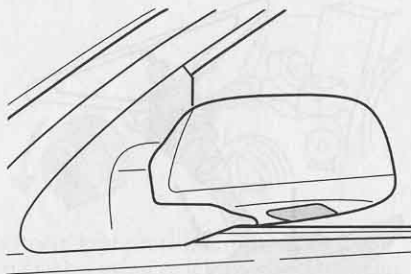

Porad'te se prosím s odborníkem.

Mlhová světla

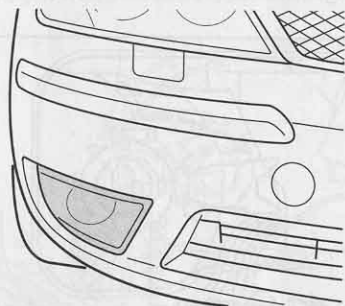

Porad'te se prosím s odborníkem.

Pro vozidla se sportovními nárazníky nebo modely ST 220 odkazujeme na následující stranu.

Vozidla se sportovními nárazníky

Halogenová žárovka H3, 55 wattů

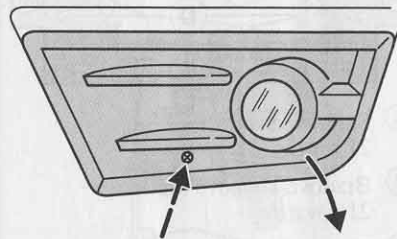

Uvolněte křížový šroub v rámu mlhového světla.

Vypačte rámeček mlhového světla. Uvolněte dva křížové šrouby a vytáhněte svítilnu. Vytáhněte konektor. Vytáhněte žárovku a vyměňte ji.

Instalaci nové žárovky proved'te obráceným postupem.

Modely ST 220

H7, 55 wattů

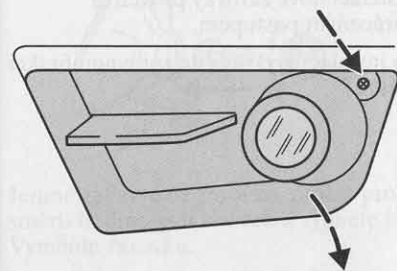

Vyšroubujte křížové šrouby v rámu mlhového světla. Vypačte kroužek kolem čoček a rámeček mlhového světla. Uvolněte dva křížové šrouby a vytáhněte svítilnu.

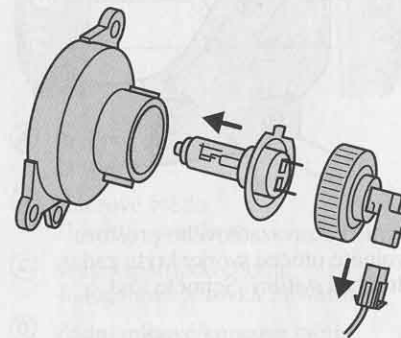

Odpojte konektor. Otočte zadní část svítilny proti směru hodinových ručiček a vytáhněte ji. Vytáhněte žárovku a vyměňte ji.

Instalaci nové žárovky proved'te obráceným postupem.

Rady pro svépomoc

Zadní světla (4veřový a 5dveřový)

Otevřete zad'ové výklopné dveře.

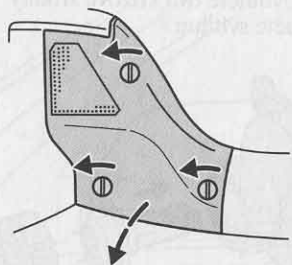

Z vnitřku zavazadlového prostoru uvolněte otočné svorky krytu zadní sdružené svítilny. Sejměte kryt.

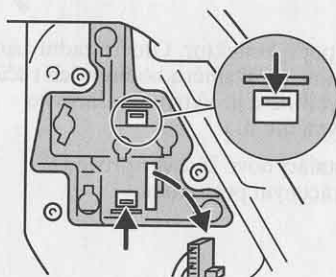

Stiskněte dvě červené plošky k sobě a oddělte svítilnu od krytu.

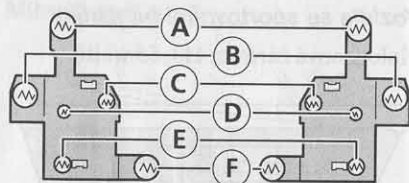

- A Směrové světlo, 21 wattů
- B Brzdové/koncové světlo, 21/4 wattů
- C Koncové světlo, 5 wattů
- D Světlo zpětného chodu halogenová žárovka H1
- E Koncové světlo, 5 wattů
- F Zadní mlhové světlo, 21 wattů

Jemně zatlačte na žárovku, otočte proti směru hodinových ručiček a vyjměte ji. Vyměňte žárovku.

Instalaci nové žárovky proveďte obráceným postupem.

Po instalaci vyzkoušejte správnou funkci světel.

Zadní světla (kombi)

Otevřete zad'ové výklopné dveře.

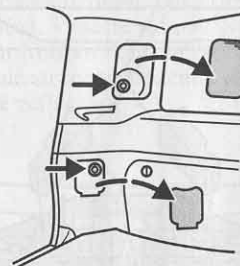

Z vnitřku zavazadlového prostoru vyjměte pravý horní kryt sdružené svítilny. Spodní kryt je upevněn svorkami. Sejměte kryt. Odšroubujte dvě křídlové matice ze sdružené svítilny. Dávejte pozor na to, aby vám křídlové matice nespadly do otvoru. Opatrně vyjměte svítilnu.

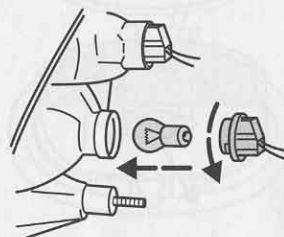

Jemně zatlačte na žárovku, otočte proti směru hodinových ručiček a vyjměte ji. Vyměňte žárovku.

Instalaci nové žárovky proveďte obráceným postupem.

Po instalaci vyzkoušejte správnou funkci světel.

Rady pro svépomoc

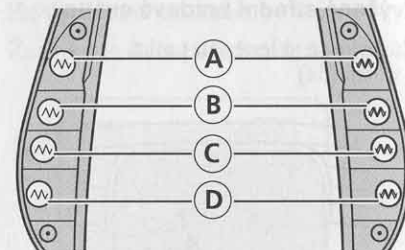

- A Brzdové světlo, 21 wattů
- B Směrové světlo, 21 wattů, oranžové
- C Světlo zpětného chodu, halogenová žárovka 21 wattů
- D Zadní mlhové/koncové světlo 21/4 wattů

Instalaci nové žárovky proveďte obráceným postupem.

Po instalaci vyzkoušejte správnou funkci světel.

Zvýšené střední brzdové světlo

Žárovka se skleněnou paticí,
5 wattů (5x)

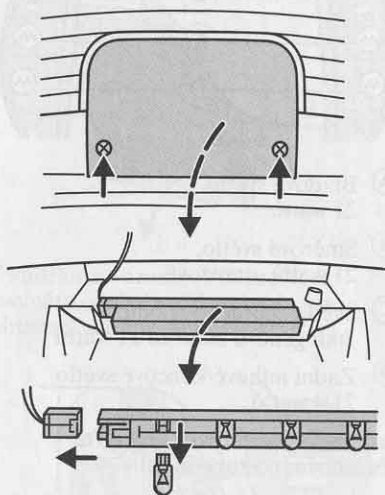

4dveřový: Vytáhněte kryt.

5dveřový a kombi: Otevřete zad'ové výklopné dveře. Odšroubujte dva křížové šrouby a sejměte kryt.

Odpojte konektor a vyjměte svítilnu. Stiskněte úchyty a stáhněte kryt. Vytáhněte žárovku a vyměňte ji.

Instalaci nové žárovky proved'te obráceným postupem.

Osvětlení poznávací značky

Sufitová žárovka, 5 wattů

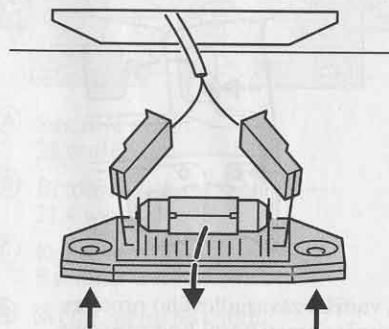

Uvolněte dva křížové šrouby a vyjměte svítilnu. Vytáhněte žárovku a vyměňte ji.

Instalaci nové žárovky proved'te obráceným postupem.

Osvětlení interiéru

Sufitová žárovka, 10 wattů

Vypněte osvětlení interiéru (levá poloha přepínače). Vypačte sestavu svítilny plochým šroubovákem ve vybrání na protilehlé straně vzhledem k přepínači. Vyjměte reflektor.

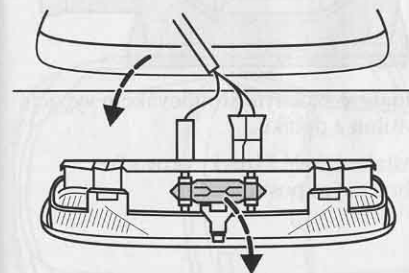

Přední světlo: Vyměňte žárovku.

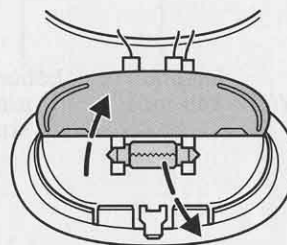

Zadní světlo: Vyjměte reflektor a vyměňte žárovku.

Novou žárovku nainstalujte obráceným postupem.

Za slunečními clonami:

Žárovka se skleněnou paticí, 5 wattů

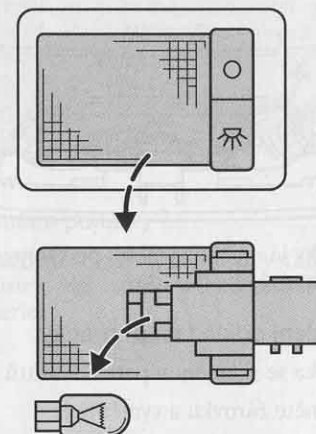

Vypačte čochy. Vyměňte žárovku.

Světla pro čtení

Žárovka s kulovou baňkou 5 wattů

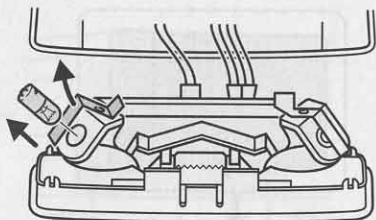

Žárovky je možno vyměnit po sklopení kontaktní desky dozadu.

Osvětlení odkládací přihrádky

Žárovka se skleněnou patičkou, 5 wattů

Vytáhněte žárovku a vyměňte ji.

Osvětlení prahu

Žárovka se skleněnou patičkou, 5 wattů

Vytáhněte žárovku a vyměňte ji.

Osvětlení zavazadlového prostoru

Sufitová žárovka, 10 wattů

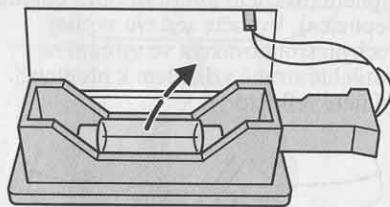

Opatrně plochým šroubovákem vypačte svítilnu z držáku.

Instalaci nové žárovky proved'te obráceným postupem.

POJISTKY

! Před výměnou pojistky nebo relé vypněte zapalování a všechny elektrické spotřebiče.

Vadnou pojistku nahrazujte vždy novou pojistkou stejné hodnoty.

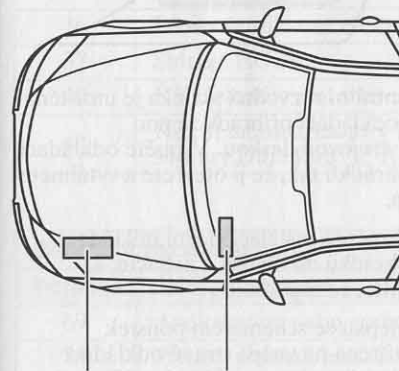

Rozváděcí
skříňka
baterie

Centrální
rozvodná skříňka

! Jakékoliv nepatřičné změny elektrického a palivového systému mohou ohrozit bezpečnost vozidla, protože mohou vyvolat požár nebo způsobit poškození motoru. Veškeré práce zahrnující tyto systémy nebo výměnu relé a vysokoproudových pojistek si nechte provádět odborníky.

Výměna pojistky

S každým vozidlem je dodán vyťahovač pojistek. Najdete jej v rozvodné skříňce baterie.

Rozvodná skříňka baterie

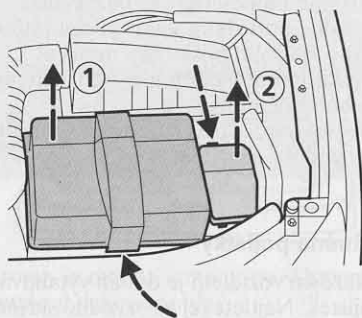

Při kontrole nebo výměně pojistky nejprve stáhněte kryt baterie (1). Potom sejměte kryt rozvodné skříňky (2) - uvolněte úchyt a zvedněte jej.

Uvnitř rozvodné skříňky najdete schéma pojistek.

Centrální rozvodná skříňka

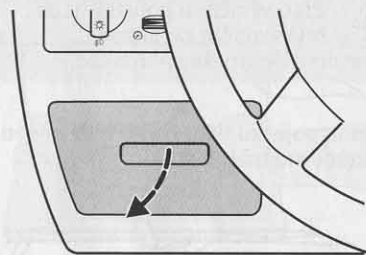

Centrální rozvodná skříňka je umístěna za odkládací přihrádkou pod přístrojovou deskou. Vyjměte odkládací přihrádku tak, že ji otevřete a vytáhnete ven.

Při zpětné instalaci vložte odkládací přihrádku do otvoru a zatlačte, až ucítíte, že zapadla.

Nálepka se schématem pojistek umístěná na vnější straně odkládací přihrádky vám pomůže identifikovat pojistky.

Následující pojistky a relé jsou na diagramech pojistek vašeho vozidla označeny symbolem "Viz Návod k obsluze".

Rozvodná skříňka baterie









Pojistka	Jištěné obvody
16/18	Konvenční světlomety: 7,5 A; Xenonové světlomety 20 A
17	Automatická převodovka: 10 A
23	Topení spalující palivo (diesel): 20 A Sírěna se záložní baterií (ST220): 7,5 A
34	Dioda elektronického modulu
35	Dioda klimatizace
36	Dioda ventilátoru chlazení motoru
37	Snímač HO2S
40	Řídicí ventily motoru / snímač rychlosti vozidla
42	Řízení motoru, motory Duratec: 10 A; Motory DuraTorq: 15 A









Centrální rozvodná skříňka

Pojistka	Jištěné obvody
69	Audiosystém nebo audiosystém a sduž. přístr. panel
74	Přívěs - pojistka max. 20 A
78	Sduž. přístroj. panel
80	Světla zpětného chodu
81	Čidla pro airbag spolujezdce a elektronickou automatickou regulaci teploty
84	Světla pro jízdu ve dne
92	Přívěs - pojistka max. 20 A
93	Brzdové světlo
97	Osvětlení poznávací značky









Rady pro svépomoc









Symbols v rozvodných skříňkách





Symbol	Definice
	Viz Návod k obsluze
	Airbag
	ABS
	Klopená světla
	Dálková světla nebo hlavní světlomety
	Přední mlhová světla
	Zadní mlhová světla
	Světlo zpětného chodu
	Klopená světla nebo spínač parkovacích světel

Symbol	Definice
	Parkovací světla
	Osvětlení interiéru
	Ostřikovač hlavních světlotetů
	Přední stěrač, spínač předního stěrače
	Zadní stěrač
	Vyhřívání přední sklo/ spínač vyhřívání předního skla
	Vyhřívání zadní sklo
	Vyhřívání zpětná zrcátka
	Elektricky ovládaná vnější zpětná zrcátka, hodiny

Rady pro svépomoc

Symbol	Definice
	Zadní elektricky ovládaná okna
	Přední elektricky ovládaná okna
	Střešní okno
	Elektricky ovládaná sedadla
	Vyhřívání a větrání sedadla
	Vyhřívání sedadla
	Ventilátor topení
	Klimatizace, ventilátor topení

Symbol	Definice
	Klimatizace
	Zapalovač
	Výstražná světla
	Houkačka
	Napájení dveřních zámků
	Řízení motoru nebo elektronický modul
	Startér
	Zapalování/spínač zapalování

Symbol	Definice
	Palivové čerpadlo
	Pomocné topení/ žhavicí svíčky relé vstřikovacího čerpadla/topení spalující palivo
	Snímač baterie
	Ventilátor chlazení motoru

Barevné kódování minipojistek	
Barva	Hodnota (A)
šedá	2
fialová	3
růžová	4
žlutohnědá	5
hnědá	7,5
červená	10
modrá	15
žlutá	20
čirá	25
zelená	30

Symbol	Definice
	Automatická převodovka
12V	Elektrická zásuvka
B+	Napájení B+
DIODE	Dioda

Barevné kódování pojistek A1	
Barva	Hodnota (A)
modrá	20
růžová	30
zelená	40
červená	50
žlutá	60
hnědá	70
černá	80

VÝMĚNA KOLA

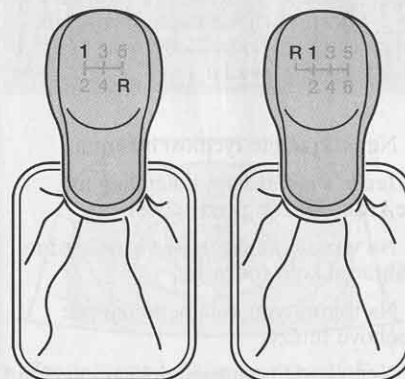
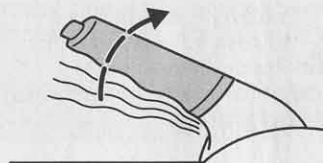

5/6stupňová manuální převodovka

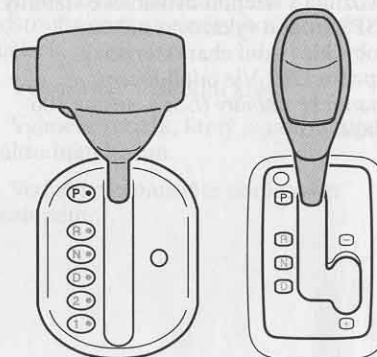

4/5stupňová automatická převodovka

! • Při výměně kola zaparkujte vozidlo tak, abyste nepřekáželi provozu a měli dostatek místa pro práci, a abyste ani vy, ani ostatní účastníci silničního provozu nebyli ohroženi.

- Umístěte výstražný trojúhelník.
- Dbejte na to, aby vozidlo stálo na tvrdém, vodorovném podkladě.
- V případě potřeby zajistěte vozidlo vhodnými klíny.
- Nastavte přední kola do přímého směru.
- Vypněte zapalování, zatáhněte ruční brzdu a zařaďte první převodový stupeň nebo zpětný chod. Má-li vozidlo automatickou převodovku, zvolte polohu **P**.

! Zvedák se smí používat pouze pro výměnu kol. Nepracujte pod vozidlem, když je podpíráno pouze zvedákem.

! Je-li vaše vozidlo vybaveno pneumatikami s předepsaným směrem rotace, dbejte na to, aby šipky na pneumatikách ukazovaly směr rotace, když se vozidlo pohybuje dopředu. Směr rotace indikují šipky na obou bočních stěnách.

Jestliže je nutno namontovat náhradní kolo s šípkami v opačném směru, než je směr rotace, nechte si pneumatiku co nejdříve přemontovat u odborníka.

Náhradní kolo

! Používejte jen schválené velikosti kol a pneumatik. Použití jiných velikostí může zneplatnit národní typové schválení (technický průkaz).

! Jestliže se náhradní kolo liší od ostatních kol namontovaných na vozidle, je nutno dodržovat následující pravidla:

- Nepřekračujte rychlost 80 km/h.
- Jeďte s náhradním kolem jen na nejkratší možnou vzdálenost.
- Na vozidlo nemontujte víc než jedno náhradní kolo současně.
- Na tomto typu kola nepoužívejte sněhové řetězy.
- Neprojíždějte automatickými mycími linkami.
- Vozidla s řízením dynamické stability (ESP) mohou vykazovat některé neobvyklé jízdní charakteristiky. Vypněte ESP. Viz oddíl *Řízení dynamické stability (ESP)*, strana 106 a další.



4/5dveřový

Náhradní kolo je umístěno pod krytem podlahy v zavazadlovém prostoru.

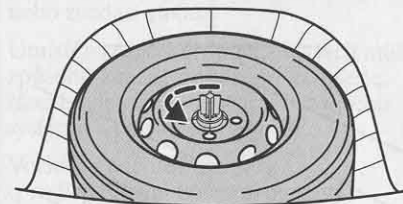
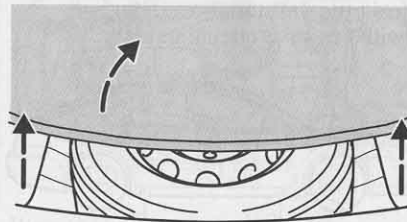

- Zvedněte zadní část krytu podlahy v zavazadlovém prostoru a vyjměte ji.
- Upevňovací zařízení úplně odšroubujte proti směru hodinových ručiček.
- Vyzvedněte náhradní kolo.
- Vyjměte zvedák, který je umístěn pod náhradním kolem.
- Vadné kolo umístěte obráceným postupem.

Kombi

Náhradní kolo je umístěno pod krytem podlahy v zavazadlovém prostoru.

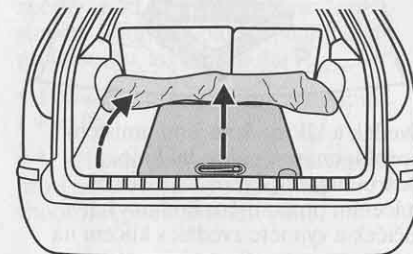

- Srolujte koberec v zavazadlovém prostoru, zvedněte kryt podlahy a vyjměte jej.

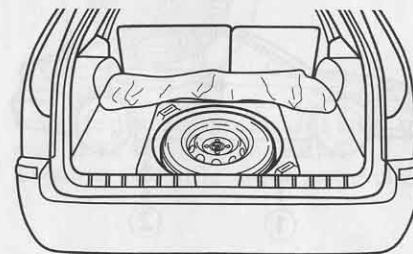

- Upevňovací zařízení úplně odšroubujte proti směru hodinových ručiček.
- Vyzvedněte náhradní kolo.
- Vyjměte zvedák, který je umístěn pod náhradním kolem.
- Vadné kolo umístěte obráceným postupem.

Zvedák vozidla

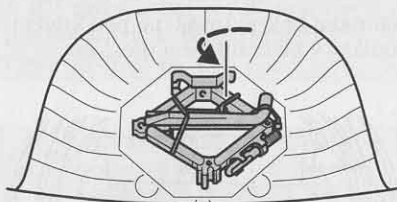

Zvedák a klíč na kola jsou umístěny v prohlubni pro náhradní kolo. Odšroubujte upevňovací zařízení otáčením proti směru hodinových ručiček a vyjměte zvedák s klíčem na kola.

Zvedací body

Zvedák se smí použít jen ve zvedacích bodech uvedených níže.

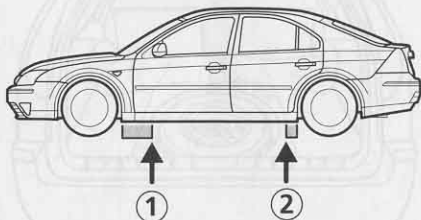

Přední zvedací bod je umístěn přibližně 27 cm od předního konce prahu ①. Otevřete-li Návod k obsluze, je asi 27 cm široký.

Zadní zvedací bod je umístěn přibližně 10 cm od zadního konce prahu ②.

U vozidel s bočními spoilery (prodlouženými bočními panely) se musí před umístěním zvedáku pod vozidlo nejprve odejmout kryt.

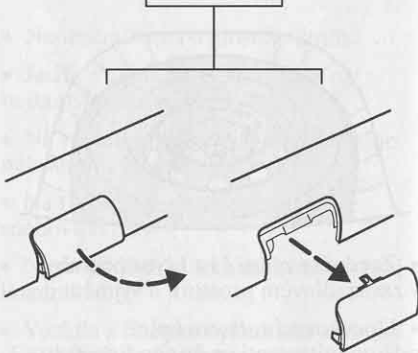

Zatáhněte za spodní hranu krytu a otočte jej nahoru, pak jej vytáhněte.

Doplňkové zvedací body

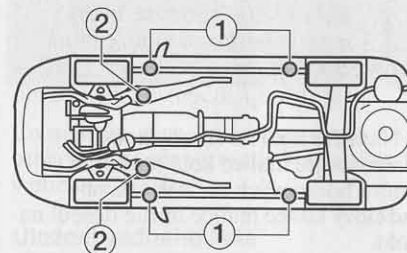

Body ① a ② je možno použít pro pojízdné zvedáky, dílenské zvedáky nebo zvedací stojany.

Umístění zvedáku v jiných bodech může způsobit značné poškození karoserie, řízení, odpružení, motoru, brzdového systému a palivového potrubí.

Vozidla s bočními spoilery (prodlouženými bočními panely) vyžadují speciální pryžové podložky, aby nedošlo k poškození spoilerů nebo vozidla.

Demontáž kola

- Nastavte přední kola do přímého směru.
- Zatáhněte ruční brzdou a zařaďte zpětný chod nebo první převodový stupeň. Má-li vozidlo automatickou převodovku, zvolte polohu **P**.
- Požádejte cestující, aby vystoupili z vozidla.
- V případě potřeby zajistěte vozidlo proti odvalení nebo sklouznutí vhodnými podkládacími klíny.

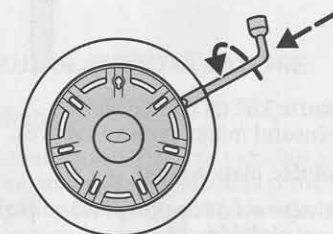

- Vložte plochý konec klíče na kola mezi ráfek a kryt náboje (poklici) a opatrně jím kručte, aby se kryt uvolnil.



Montáž kola

 Kola z lehké slitiny se **nikdy** nesmí upevňovat maticemi na ocelová kola.

- Nasad'te kolo na šrouby kola. Našroubujte matice kola otáčením ve směru hodinových ručiček tak, aby kuželový konec matice mírně dosedl na kolo.

Poznámka: Matice na kola z lehké slitiny se mohou na krátkou dobu použít i pro ocelová kola (nejdéle na dva týdny).

- Spusťte vozidlo na zem a odstraňte zvedák.
- Nasad'te klíč na matice na bezpečnostní matici (je-li ve výbavě).

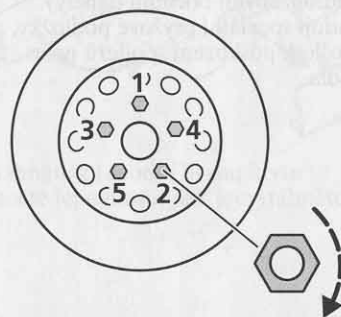

- Plně dotáhněte matice kola v pořadí uvedeném na obrázku.

- Nasad'te klíč na matice na bezpečnostní matici (je-li ve výbavě).
- Uvolněte matice kola.
- Umístěte zvedák celou plochou patky na pevný podklad.

 Zvedák musí být umístěn svisle pod zvedacím bodem.

- Zvedněte vozidlo, až je kolo volné.
- Odšroubujte matice kola a kolo sejměte.

Náhradní bezpečnostní klíče a matice můžete dostat po předložení certifikátu s referenčním číslem matice (je-li ve výbavě).

- Pěstí pevně natlačte kryt náboje.
- Uložte bezpečně bezpečnostní matici a klíč na kola.
- Uložte zvedák a náhradní kolo obráceným postupem a zajistěte je.

Co nejdříve si nechte zkontrolovat utahovací momenty matic kola a tlak v pneumatikách.

Uložení vadného kola

Je-li vaše vozidlo vybaveno dočasnou náhradní pneumatikou, použijte pro uložení vadného kola následující postup.

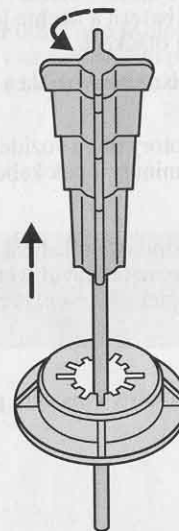

- Vyměňte distanční vložku z prohlubně náhradního kola pro pozdější uložení v zavazadlovém prostoru.

- Uložte zvedák do prohlubně náhradního kola.
- Upevňovací zařízení držící kolo v prohlubni náhradního kola se musí nastavit podle velikosti pneumatiky. Vyměňte kroužek a nastavte jej podle velikosti pneumatiky vadného kola. Různé polohy jsou označeny velikostí pneumatiky a symbolem.
- Uložte vadnou pneumatiku a zajistěte ji upevňovacím zařízením.

AKUMULÁTOROVÁ BATERIE

Údržba

Akumulátorová baterie vyžaduje jen velmi málo údržby. Hladina provozní kapaliny (kyseliny) se kontroluje během rutinních servisních prohlídek.

STARTOVÁNÍ POMOCNÝMI KABELY

Propojte jen baterie se stejným jmenovitým napětím (12 voltů). Použijte pomocné startovací kabely s izolovanými svorkami a přiměřenými rozměry kabelu. Neodpojujte baterii od elektrického systému vozidla.

Připojení kabelů

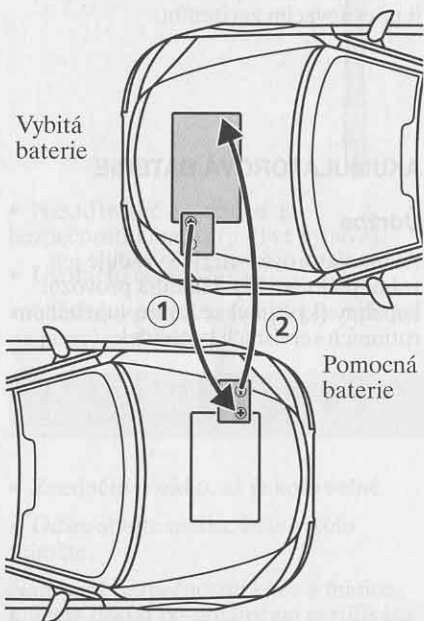

- Postavte vozidla tak, aby se vzájemně nedotýkala.
- Vypněte motor. Vypněte elektrická zařízení.

- Propojte kladný (+) vývod vybité baterie s kladným (+) vývodem pomocné baterie ①.
- Propojte záporný (-) vývod pomocné baterie s blokem nebo upevněním motoru vozidla, které se má nastartovat, co nejdál od baterie ②. **Nepropojte jej se záporným (-) vývodem vybité baterie.**
- Zajistěte, aby pomocné kabely nemohly být zachyceny pohyblivými součástmi motoru.

Startování motoru

- Nastartujte motor vozidla s pomocnou baterií a nechte jej běžet při středních otáčkách.
- Nastartujte motor vozidla s vybitou baterií.
- Nechte motory obou vozidel běžet nejméně tři minuty a pak kabely odpojte.

! Při odpojování kabelů nezapínejte hlavní světlomety. Napětíová špička by mohla zničit žárovky.

- Odpojte kabely v opačném pořadí.

TAŽENÍ VOZIDLA

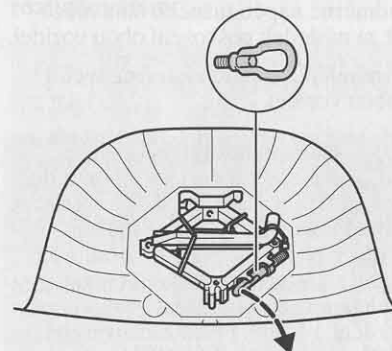

Šroubovací tažné oko je uloženo se zvedákem v zavazadlovém prostoru. Tažné oko se **vždy** musí vozit ve vozidle.

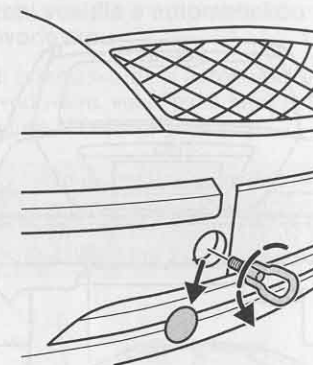

Vypačte kryt v nárazníku pomocí plochého šroubováku a našroubujte tažné oko.

! Tažné oko má **levotočivý závit**. Montuje se otáčením **proti směru hodinových ručiček**. Utáhněte je rukou.

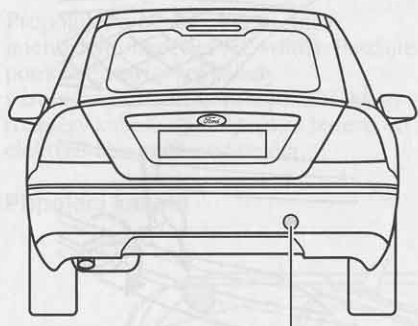

Montáž zadního tažného oka (4/5dveřové modely a kombi)

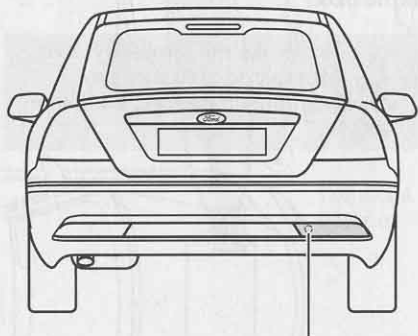

Montáž zadního tažného oka u 4/5dveřových modelů se sportovním nárazníkem

Chcete-li použít zadní tažné oko na 4/5dveřových modelech ST 220, odmontujte střední zadní mřížku. Vložte šroubovák nebo podobný předmět do mřížky a vytáhněte ji. Když zadní tažné oko nepoužíváte, vraťte mřížku na místo.

Při tažení se vždy rozjíždějte pomalu a plynule bez trhání taženým vozidlem. Nadměrné napětí tažného lana může mít za následek poškození obou vozidel.

Poznámka: Zapněte výstražná světla u obou vozidel.

! Klíč zapalování musí být u taženého vozidla přepnut do polohy **II**, aby řízení, směrová světla a brzdová světla byla plně funkční. Protože posilovač brzd ani posilovač řízení s motorem v klidu nefunguje, budete muset vynakládat větší sílu při brzdění a řízení. Proto zachovávejte větší odstup z důvodu delší brzdné dráhy a obtížnějšího řízení.

Startování vozidel s manuální převodovkou roztahováním nebo roztlačováním

! Aby nedošlo k poškození katalyzátoru, **nesmíte** startovat vozidlo roztahováním nebo roztlačováním, když je motor zahřátý na **provozní teplotu**. V tomto případě použijte pomocné startovací kabely a pomocnou baterii.

Studený motor je možno startovat roztahováním nebo roztlačováním vozidla.

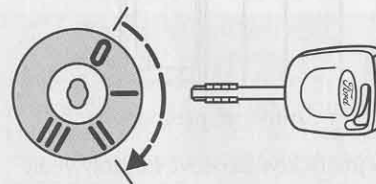

- Otočte klíč zapalování do polohy **II**.
- Sešlápněte plynový pedál.
- Sešlápněte pedál spojky a zařaďte třetí převodový stupeň.
- Nechte vozidlo roztáhnout nebo roztlačit a pomalu uvolněte pedál spojky.

Vozidla se vznětovým motorem může být obtížné startovat roztlačováním nebo roztahováním, protože systém studeného startu nemůže být s vybitou akumulátorovou baterií aktivován.

Tažení vozidla s automatickou převodovkou

Je-li taženo vozidlo s automatickou převodovkou, volicí páka musí být v poloze **N** (neutrál).

! Nikdy netáhněte vozidlo s automatickou převodovkou vyšší rychlostí než 50 km/h nebo na větší vzdálenost než 50 kilometrů.

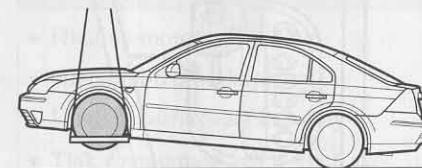

Je-li nezbytné táhnout vozidlo na větší vzdálenost, musí se zvednout hnací kola tak, aby se nedotýkala vozovky.

! Nikdy netáhněte vozidlo dozadu s otáčejícími se hnacími koly. Nedodržení tohoto pokynu může mít za následek poškození automatické převodovky.

Startování vozidla roztahováním nebo roztlačováním není u vozidel s automatickou převodovkou možné. Použijte pomocné startovací kabely.

Nouzové uvolnění volicí páky z parkovací polohy (automatická převodovka)

Umožňuje vysunutí volicí páky z parkovací polohy **P** v případě vybité baterie nebo elektrické poruchy.

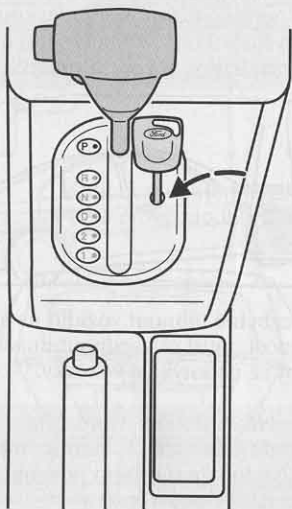

4stupňová převodovka

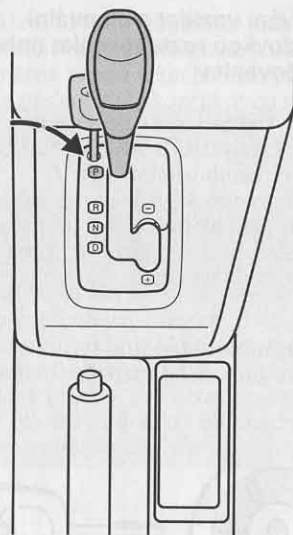

5stupňová převodovka

Odejměte kryt středové konzoly vedle volicí páky pomocí plochého nástroje.

Klíčem nebo podobným předmětem zatlačte aretační páku v otvoru pod krytem dolů a současně vysuňte volicí páku z polohy **P**.

! Jestliže se opět zvolí poloha **P**, postup se musí zopakovat.

SERVIS

- Pravidelně kontrolovat a doplňovat provozní kapaliny.
- Kontrolujte tlak v pneumatikách.
- Kontrolujte správnou funkci brzd a světel.
- Kontrolovat kontrolky.

! Systém elektronického zapalování pracuje s vysokým napětím. Nikdy se nedotýkejte těchto součástí, pokud běží motor nebo je zapnuto zapalování.

! Před zahájením práce v motorovém prostoru se musí vypnout zapalování. Za určitých provozních podmínek může ventilátor chlazení pokračovat v chodu i několik minut po vypnutí motoru. To je zcela normální.

Dávejte pozor na to, aby vám ventilátor nezachytil prsty nebo součásti oděvu jako kravatu nebo šálu.

Diagram údržby

Každodenní kontroly:

- Zkontrolujte funkci všech vnějších i vnitřních světel a zajistěte čistotu všech čoček.

Při čerpání pohonných hmot zkontrolujte:

- Hladinu motorového oleje
- Hladinu brzdové kapaliny
- Hladinu ostřikovací kapaliny
- Tlak v pneumatikách a jejich stav (pouze u studených pneumatik)

Každý měsíc zkontrolujte:

- Hladinu chladicí kapaliny motoru (studený motor)
- Těsnost agregátů, potrubí, hadic a nádrží
- Hladinu kapaliny posilovače řízení
- Funkci klimatizace
- Funkci ruční brzdy
- Funkci houkačky (klaksonu)

Poznámka: Klimatizace by se měla používat alespoň 30 minut za měsíc.

Otvírání kapoty

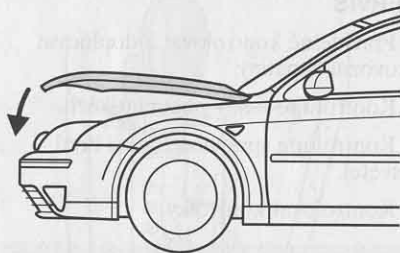
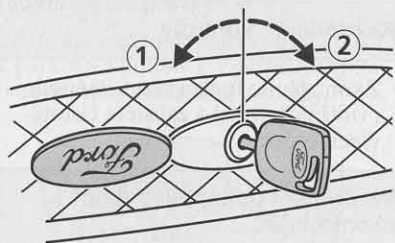

Při zavírání spusťte kapotu a posledních 20 – 30 cm ji nechte zapadnout do úchytu.

Vždy se ujistěte, že je kapota řádně zajištěna.

- Otočte znak Ford na mřížce chladiče na stranu a otočte klíčem nejprve proti směru hodinových ručiček ①. Kapotu mírně nadzvedněte a otočte klíčem zcela ve směru hodinových ručiček ②. Kapota je držena zvedacími válci plněnými plynem.



Aby nedošlo k poškození nebo ztrátě klíče, klíč ihned po otevření vyjměte a otočte znak Ford zpět na místo.

Motorový prostor

Poloha	Popis	Viz stranu
Ⓐ	Nádrž na chladicí kapalinu motoru	147
Ⓑ	Nádržka na kapalinu posilovače řízení	147
Ⓒ	Víko plicního hrdla motorového oleje ¹	144
Ⓓ	Nádržka na brzdovou/spojkovou kapalinu	145
Ⓔ	Vzduchový filtr	Není nutná žádná údržba
Ⓕ	Rozvodná skříňka baterie	122, 123
Ⓖ	Akum. baterie	133
Ⓗ	Měrka motorového oleje ¹	143-144
Ⓘ	Nádržka na oštrikovací kapalinu	146

¹ Pro snadné rozpoznání jsou víka plicních otvorů a měrka motorového oleje barevně označeny.

Duratec-HE/-SCI

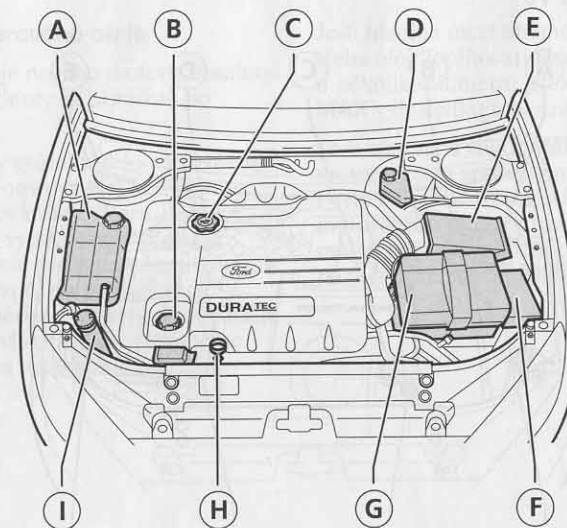

Duratec-VE

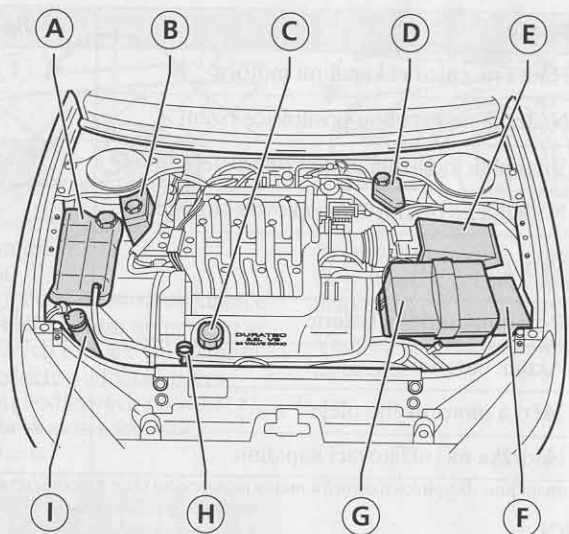

Duratec-VE/-ST V6

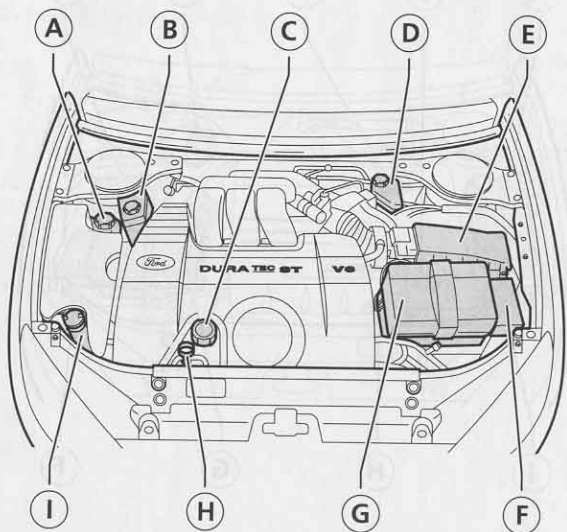

DuraTorq-TDDi/-TDCi Turbodiesel

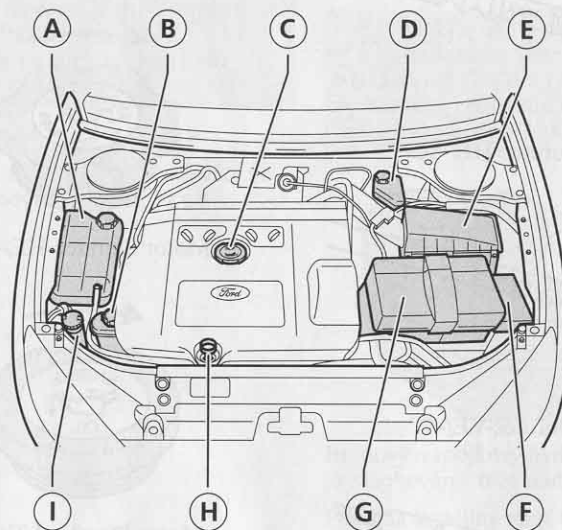

Měrka motorového oleje

Spotřeba oleje nového motoru dosahuje normální hodnoty až přibližně po 5 000 km.

Zajistěte, aby vozidlo stálo na rovném podkladu. Motorový olej kontrolujte před nastartováním motoru. Jestliže motor běžel, vypněte jej a před kontrolou oleje počkejte několik minut, až olej steče zpět do olejové vany.

Vytáhněte měrku, otřete ji čistou látkou nepouštějící vlákna, znovu ji zasuňte a ještě jednou vytáhněte.

Je-li hladina mezi oběma ryskami, není třeba olej doplňovat. Horký olej může o několik milimetrů překročit značku **MAX** v důsledku teplotní roztažnosti.

Je-li hladina u značky **MIN**, doplňte motor olejem splňujícím specifikaci Ford. Přibližně 0,5 - 1,5 litru motorového oleje (v závislosti na motoru) vyvolá zvýšení olejového filmu na měrce ze značky **MIN** na **MAX**.

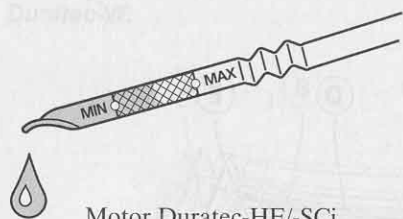

Motor Duratec-HE/-SCi

Víko plnicího hrdla motorového oleje

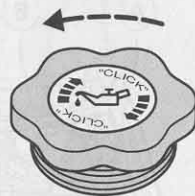

Motor Duratec-HE/-SCi

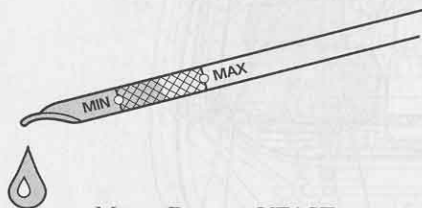

Motor Duratec-VE/-ST

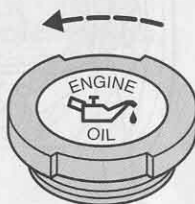

Motor Duratec-VE/-ST



Motor DuraTorq-TDDi/TDCi
Turbodiesel

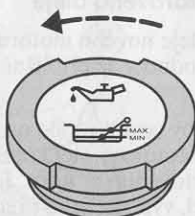

Motor DuraTorq-TDDi/TDCi
Turbodiesel

Otvírá se otočením proti směru hodinových ručiček a vytažením. Neotvírejte víko, pokud motor běží.

Doplňujte olej jen po horní značku (MAX).

Další podrobnosti najdete v oddílech *Motorový olej* a *Provozní kapaliny vozidla*, strana 156 a další.

Nepoužívejte přísady do oleje ani jiné prostředky pro ošetřování motoru. Nejsou nutné a za jistých okolností mohou vést k poškození motoru, na které se nevztahuje záruka Ford.

Plnicí hrdlo se zavírá otočením víka ve směru hodinových ručiček až po zaklapnutí.

Nádržka na brzdovou/spojkovou kapalinu

Dbejte na to, aby se kapalina nedostala do styku s pokožkou nebo do očí. Dojde-li k tomu, opláchněte postižená místa velkým množstvím vody a navštivte lékaře.

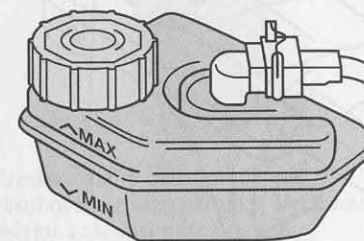

Brzdový a spojkový hydraulický systém je zásobován z této nádržky.

Hladina kapaliny musí být mezi značkami **MIN** a **MAX** na boku nádržky.



Klesne-li hladina pod značku **MIN**, rozsvítí se varovná kontrolka brzdové kapaliny.

Viz oddíl *Varovná kontrolka brzdového systému*, strana 9.

Nádrž na chladicí kapalinu

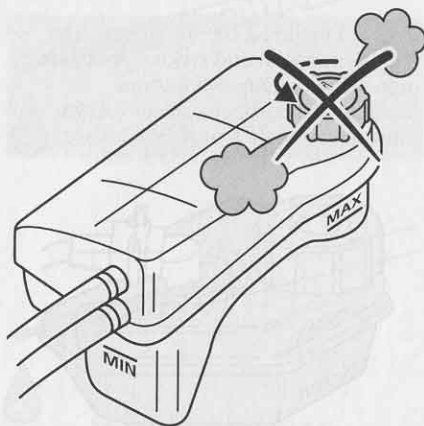

Hladina chladicí kapaliny je viditelná přes stěnu průsvitné nádrže. Hladina chladicí kapaliny by měla být mezi značkou **MIN** a **MAX** při studeném motoru. Horká chladicí kapalina se roztahuje a může tudíž překročit značku **MAX**.

Chladicí kapalinu je třeba doplňovat, když je motor studený. Je-li chladicí kapalinu nutno doplnit, když je motor horký, vyčkejte nejprve asi 10 minut, až se motor ochladí. Odšroubujte pomalu víko. Když otočíte víkem, unikne přetlak. Sejměte víko úplně.

! Při dolévání chladicí kapaliny buďte opatrní. Snažte se nepotřísnit žádnou část motoru.

! Nikdy neodnímejte víko nádrže na chladicí kapalinu, dokud je motor horký, abyste se neopařili. Nestartujte motor, dokud příčina není odstraněna.

Přidávejte jen chladicí kapalinu vyhovující specifikaci Ford. Další podrobnosti najdete v oddíle *Provozní kapaliny vozidla*, strana 156 a další.

Chladicí kapalina motoru

! Dbejte na to, aby se kapalina nedostala do styku s pokožkou nebo do očí. Dojde-li k tomu, opláchněte postižená místa velkým množstvím vody a navštivte lékaře.

Kontrola hladiny kapaliny posilovače řízení

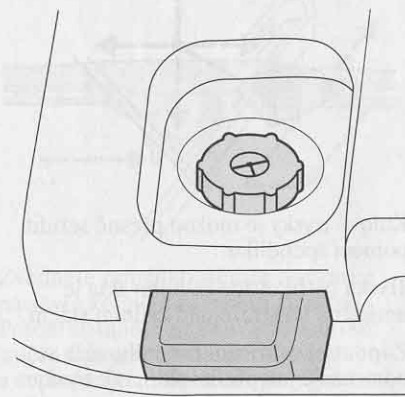

Hladina kapaliny posilovače řízení by měla u studeného motoru dosahovat ke značce **MAX**.

Klesne-li pod značku **MIN**, doplňte ji specifikovanou provozní kapalinou. Další podrobnosti najdete v oddíle *Provozní kapaliny vozidla*, strana 156.

Hladina kapaliny automatické převodovky

Váš dealer kontroluje hladinu kapaliny v automatické převodovce při provádění rutinního servisu vašeho vozidla.

Systémy ostřikování skel

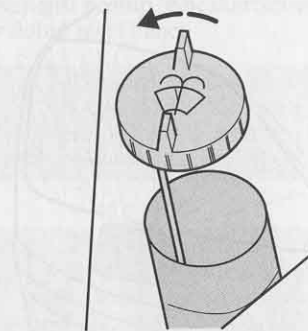

Přední a zadní ostřikovače jsou zásobovány z téže nádržky. Vytáhněte měrku a zkontrolujte hladinu.

Další podrobnosti najdete v oddíle *Provozní kapaliny vozidla*, strana 156.

Po doplnění nasad'te zpět víko.

Systém ostřikování světlometů

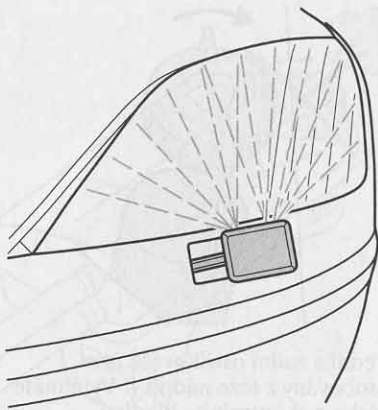

! Nezapínejte ostřikovač na dobu delší než 10 sekund bez přerušení a nikdy jej nezapínejte, je-li nádržka prázdná.

Systém ostřikování světlometů pracuje, když jsou zapnuta vnější světla a použije se ostřikovač předního skla. Systém je zásobován z nádržky na ostřikovací kapalinu ostřikovače předního skla.

Trysky ostřikovačů

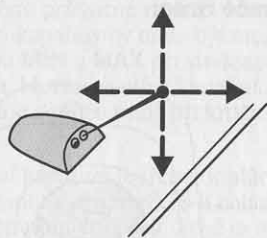

Kulové trysky je možno přesně seřídit pomocí špendlíku.

Tryska ostřikovače zadního skla je umístěna na střeše nad zadním sklem.

Zapnutím vyhřívání předního skla se odmrazuje jak přední sklo, tak trysky předního ostřikovače.

Kontrola stírátek stěračů

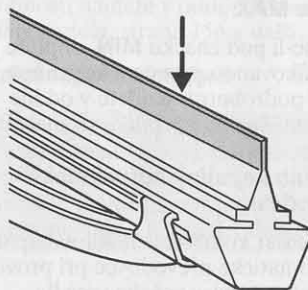

Bříškem prstu zkontrolujte, zda pryžová hrana stírátko není drsná. Čistěte stírátko vodou nanášenou měkkou houbou.

Výměna stírátek

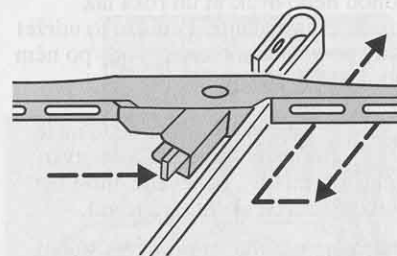

Zvedněte raménko stěrače a stírátko nastavte kolmo k raménku stěrače. Potom stiskněte zajišťovací sponu ve směru šipky, uvolněte stírátko a stáhněte je z raménka opačným směrem.

PNEUMATIKY

Pro vaši bezpečnost

Musíte-li najet na obrubník, udělejte to pomalu a najíždějte na obrubník pokud možno s koly v pravém úhlu k obrubníku. Vyhýbejte se strmým a ostrým překážkám. Při parkování neotírejte boky pneumatik o obrubník.

Pravidelně kontrolujte, není-li povrch pneumatik pořezán, nejsou-li na něm cizí tělesa, nebo není-li nerovnoměrně opotřeben. Nerovnoměrné opotřebení běhounu může být způsobeno nesprávnou geometrií kol.

Přípustné zimní pneumatiky a sněhové řetězy jsou uvedeny v kapitole *Technická data*, strana 162.

PÉČE O VOZIDLO

Nejlepší postup je bezkartáčové mytí v dobré mycí lince.

! U zařízení pracujících s vysokým tlakem vody může voda proniknout do interiéru vozidla nebo poškodit některé díly.

! Před vjezdem do automatické mycí linky odšroubujte anténu. Vypněte ventilátor topení, aby nedocházelo ke znečišťování protipachového filtru.

Pokud jste zvolili voskování, zajistěte prosím, aby vosk byl poté odstraněn z předního skla.

Čištění světlometů

Aby nedošlo k poškození plastových čoček světlometů, nepoužívejte agresivní čisticí prostředky ani chemická rozpouštědla. Neotírejte světlometry nasucho a nepoužívejte k čištění čoček ostré předměty.

Čištění zadního skla

Aby nedošlo k poškození topných prvků při čištění vnitřní strany zadního skla, použijte pouze měkký hadřík nebo vlhkou jelenici. K čištění nepoužívejte rozpouštědla ani ostré předměty.

Čištění bezpečnostních pásů

Použijte čistič čalounění nebo čistou teplou vodu. Nechte je přirozeně uschnout, nepoužívejte umělý zdroj tepla.

Nepoužívejte chemické čističské prostředky, vřelou vodu, bělicí nebo barvicí prostředky. Dbejte na to, aby voda nevnikla do navijecího mechanismu pásů.

OPRAVA POŠKOZENÉHO LAKU

Poškození laku od odletujících kaménků nebo menší vrypy je možno ošetřit lakovým sprejem nebo lakovou tužkou. Dodržujte návod k použití na příslušném výrobku. Doporučujeme výrobky z řady příslušenství Ford.

! Aby zůstala zachována záruka na lak, odstraňujte z laku ihned zdánlivě neškodně vypadající, avšak často agresivní částice, např. ptačí trus, smůlu ze stromů, zbytky hmyzu, asfaltové skvrny, silniční sůl a průmyslový spad.

OCHRANA LAKU KAROSERIE

Jednu nebo dvakrát do roka lak karoserie navoskujte. Pomůže to udržet lesklý povrch laku a kapky vody po něm budou snáze stékat.

! Při leštění vozidla dbejte na to, aby leštěnka nepřišla do styku s plastovými díly, poněvadž může být obtížné vzniklé skvrny odstranit.

Neleštěte vozidlo na prudkém slunci.

Nenanášejte leštící prostředky na přední nebo zadní sklo, protože to může způsobovat špatnou nebo hlučnou činnost stěračů.

IDENTIFIKAČNÍ ČÍSLA

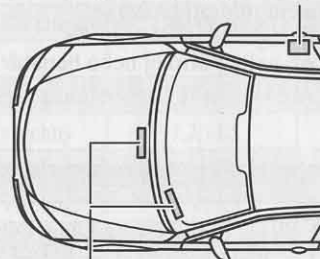
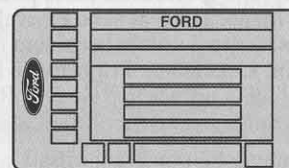

Identifikační štítek vozidla

Identifikační štítek vozidla je umístěn na dolní části sloupku pravých předních dveří.

Identifikační číslo vozidla

Číslo je umístěno v motorovém prostoru. Navíc je vyznačeno na štítku na levé straně přístrojové desky.

Číslo motoru

V závislosti na typu motoru je číslo motoru umístěno na bloku motoru (při pohledu ze sedadla řidiče):

- Motor Duratec-HE/-SCi – nálepka na krytu rozvodového řemenu
- Motor Duratec-VE/-ST – v přední části motorového prostoru, na levém krytu vaček
- Motor DuraTorq-TDDi/-TDCi – vpravo vedle krytu rozvodového řemenu

PALIVO

Používejte pouze kvalitní palivo bez dodatečných přísad nebo jiných prostředků k ošetření motoru.

Vozidla se zážehovým motorem

Používejte bezolovnatý benzin podle specifikace EN 228 nebo ekvivalentní s oktanovým číslem **nejméně 95 oktanů**. Olovnatý benzin nebo palivo/přísady obsahující kovové sloučeniny (např. na bázi manganu) mohou poškodit systém řízení emisí.

Vozidla se vznětovým motorem

Používejte motorovou naftu podle specifikace EN 590 nebo ekvivalentní. Nemíchejte ji s oleji, benzinem nebo jinými kapalinami. Přípustná je nafta obsahující příměs nejvýše 5 % RME (bionafty).

Dlouhodobé používání přísad k zabránění tuhnutí paliva se nedoporučuje. Nepřidávejte do motorové nafty petrolej nebo benzin.

Spotřeba paliva dle směrnice EU 80/1268/EEC

Rozměr pneumatik	Spotřeba paliva - litrů/100 km			Emise CO ₂ (g/km) úroveň emisí Euro III/IV
	Město úroveň emisí Euro III/IV	Mimo město úroveň emisí Euro III/IV	Kombinace úroveň emisí Euro III/IV	
1,8 l Duratec-HE 81 kW (110 k), 4/5dveřový, 5stupňová manuální převodovka				
všechny	10,9/11,2	5,6/5,6	7,5/7,6	179/182
1,8 l Duratec-HE 81 kW (110 k), kombi, 5stupňová manuální převodovka				
všechny	11,1/11,4	5,8/5,8	7,8/7,8	184/187
1,8 l Duratec-HE 92 kW (125 k), 4/5dveřový, 5stupňová manuální převodovka				
všechny	11,0/11,3	5,6/5,6	7,6/7,7	182/184
1,8 l Duratec-HE 92 kW (125 k), kombi, 5stupňová manuální převodovka				
všechny	11,1/11,4	5,8/5,8	7,8/7,9	186/189

Spotřeba paliva dle směrnice EU 80/1268/EEC

Rozměr pneumatik	Spotřeba paliva - litrů/100 km			Emise CO ₂ (g/km) úroveň emisí Euro III/IV
	Město úroveň emisí Euro III/IV	Mimo město úroveň emisí Euro III/IV	Kombinace úroveň emisí Euro III/IV	
1,8 l Duratec-SCi 96 kW (130 k), 4/5dveřový, 6stupňová manuální převodovka				
všechny	-/9,9	-/5,7	-/7,2	-/173
1,8 l Duratec-SCi 96 kW (130 k), kombi, 6stupňová manuální převodovka				
všechny	-/10,1	-/5,9	-/7,4	-/179
2,0 l Duratec-HE 107 kW (145 k), 4/5dveřový, 5stupňová manuální převodovka				
všechny	11,2/11,5	5,8/5,8	7,8/7,9	187/189
2,0 l Duratec-HE 107 kW (145 k), kombi, 5stupňová manuální převodovka				
všechny	11,3/11,6	6,0/6,0	8,0/8,1	191/193
2,0 l Duratec-HE 107 kW (145 k), 4/5dveřový, automatická převodovka				
všechny	-/12,6	-/7,2	-/9,1	-/218
2,0 l Duratec-HE 107 kW (145 k), kombi, automatická převodovka				
všechny	-/12,7	-/7,3	-/9,2	-/221
2,5 l Duratec-HE 125 kW (170 k), 4/5dveřový, 6stupňová manuální převodovka				
všechny	-/15,0	-/7,5	-/10,2	-/244
2,5 l Duratec-HE 125 kW (170 k), kombi, 6stupňová manuální převodovka				
všechny	-/15,1	-/7,7	-/10,4	-/249
2,5 l Duratec-HE 125 kW (170 k), 4/5dveřový, automatická převodovka				
všechny	-/15,1	-/7,4	-/10,2	-/244
2,5 l Duratec-HE 125 kW (170 k), kombi, automatická převodovka				
všechny	-/15,3	-/7,7	-/10,5	-/251

Technická data

Spotřeba paliva dle směrnice EU 80/1268/EEC				
Rozměr pneumatik	Spotřeba paliva - litrů/100 km			Emise CO ₂ (g/km) úroveň emisí Euro III/IV
	Město úroveň emisí Euro III/IV	Mimo město úroveň emisí Euro III/IV	Kombinace úroveň emisí Euro III/IV	
3,0 l Duratec-HE 150 kW (203 k), 4/5dveřový, 6stupňová manuální převodovka				
všechny	-/15,1	-/7,5	-/10,3	-/247
3,0 l Duratec-HE 150 kW (203 k), kombi, 6stupňová manuální převodovka				
všechny	-/15,3	-/7,7	-/10,5	-/252
3,0 l Duratec-ST 166 kW (226 k), 4/5dveřový, 6stupňová manuální převodovka				
225/40 R 18	-/14,5	-/8,0	-/10,4	-/249
3,0 l Duratec-ST 166 kW (226 k), kombi, 6stupňová manuální převodovka				
225/40 R 18	-/14,6	-/8,2	-/10,6	-/254
2,0 l DuraTorq-TDDi 66 kW (90 k), 4/5dveřový, 5stupňová manuální převodovka				
všechny	8,1/-	4,5/-	5,8/-	154/-
2,0 l DuraTorq-TDDi 66 kW (90 k), kombi, 5stupňová manuální převodovka				
všechny	8,3/-	4,7/-	6,0/-	158/-
2,0 l DuraTorq-TDCi 85 kW (115 k), 4/5dveřový, 5stupňová manuální převodovka				
všechny	7,8/7,7	4,4/4,6	5,6/5,8	148/154
2,0 l DuraTorq-TDCi 85 kW (115 k), kombi, 5stupňová manuální převodovka				
všechny	7,9/7,8	4,6/4,8	5,8/5,9	153/157
2,0 l DuraTorq-TDCi 85 kW (115 k), 4/5dveřový, 6stupňová manuální převodovka				
všechny	7,8/8,1	4,7/4,8	5,7/6,0	151/159
2,0 l DuraTorq-TDCi 85 kW (115 k), kombi, 6stupňová manuální převodovka				
všechny	7,9/8,3	4,8/5,0	5,8/6,2	154/163

Technická data

Spotřeba paliva dle směrnice EU 80/1268/EEC				
Rozměr pneumatik	Spotřeba paliva - litrů/100 km			Emise CO ₂ (g/km) úroveň emisí Euro III/IV
	Město úroveň emisí Euro III/IV	Mimo město úroveň emisí Euro III/IV	Kombinace úroveň emisí Euro III/IV	
2,0 l DuraTorq-TDCi 85 kW (115 k), 4/5dveřový, automatická převodovka				
všechny	10,2/-	5,8/-	7,4/-	196/-
2,0 l DuraTorq-TDCi 85 kW (115 k), kombi, automatická převodovka				
všechny	10,2/-	5,9/-	7,5/-	198/-
2,0 l DuraTorq-TDCi 96 kW (130 k), 4/5dveřový, 6stupňová manuální převodovka				
všechny	7,7/8,1	4,7/4,8	5,8/6,0	154/159
2,0 l DuraTorq-TDCi 96 kW (130 k), kombi, 6stupňová manuální převodovka				
všechny	7,8/8,3	4,9/5,0	6,0/6,2	158/163
2,0 l DuraTorq-TDCi 96 kW (130 k), 4/5dveřový, automatická převodovka				
všechny	10,2/-	5,8/-	7,4/-	196/-
2,0 l DuraTorq-TDCi 96 kW (130 k), kombi, automatická převodovka				
všechny	10,2/-	5,9/-	7,5/-	198/-
2,2 l DuraTorq-TDCi 114 kW (155 k), 4/5dveřový, 6stupňová manuální převodovka				
všechny	8,2/-	4,9/-	6,1/-	161/-
2,2 l DuraTorq-TDCi 114 kW (155 k), kombi, 6stupňová manuální převodovka				
všechny	8,4/-	5,1/-	6,3/-	166/-

MOTOROVÝ OLEJ

Výměna motorového oleje

Používejte motorový olej Ford/Motorcraft **Formula E SAE 5W-30**.

Je možno použít i alternativní motorové oleje s viskozitou **SAE 5W-30** splňující požadavky specifikace Ford **WSS-M2C913-B**.

Doplnění motorového oleje

Nemůžete-li najít olej splňující tuto specifikaci, musíte použít olej s viskozitou **SAE 5W-30**, SAE 5W-40 nebo SAE 10W-40, v závislosti na teplotě, splňující požadavky specifikace **ACEA A1/B1** nebo **ACEA A3/B3**. Použití těchto olejů může mít za následek delší startování motoru, snížení výkonu motoru, zvýšení spotřeby paliva a zvýšení úrovně emisí.

PROVOZNÍ KAPALINY VOZIDLA

Díl	Doporučená kapalina	Specifikace
Posilovač řízení	Kapalina posilovače řízení Ford	WSS-M2C 204-A
Chladicí kapalina	Nemrznoucí kapalina Motorcraft SuperPlus Antifreeze	WSS-M97 B44-D

Objemy u zážehových motorů (litrů)

Motor	1,8 l Duratec-HE	1,8 l Duratec-SCi	2,0 l Duratec-HE	2,5 l Duratec-VE	3,0 l Duratec-VE/-ST
Motorový olej - s filtrem - bez filtru		4,3 3,9			5,7 5,2
Posilovač řízení	značka MAX				
Chladicí systém včetně topení	8,3		8,1	9,5	
Systém ostřikovačů skel	2,6/ 6,6 ¹	2,5/ 5,0 ¹	2,6/ 6,5 ¹		
Palivová nádrž	58,5				

Objemy u vznětových motorů (litrů)

Motor	2,0 l DuraTorq-TDDi	2,0 l DuraTorq-TDCi	2,2 l DuraTorq-TDCi
Motorový olej - s filtrem - bez filtru		6,0 5,8	
Posilovač řízení	značka MAX		
Chladicí systém včetně topení	10,4/10,6 ²		
Systém ostřikování skel	2,6/6,5 ¹		
Palivová nádrž	58,5		

- ¹ Bez/s ostřikovačem světlometů.
² S pomocným topením.

HMOTNOST VOZIDLA

Hmotnost vozidla (kg)	4dveřový	5dveřový	Kombi
1,8 l Duratec-HE 81 kW (110 k), manuální převodovka			
Provozní hmotnost dle EU	1360	1360	1470
Maximální užitečné zatížení	535	550	595
Přípustná celková hmotnost	1895	1910	2065
Dovolené zatížení střeš. nosiče	75		
1,8 l Duratec-HE 92 kW (125 k), manuální převodovka			
Provozní hmotnost dle EU	1360	1360	1470
Maximální užitečné zatížení	535	550	595
Přípustná celková hmotnost	1895	1910	2065
Dovolené zatížení střeš. nosiče	75		
1,8 l Duratec-SCi 96 kW (130 k), manuální převodovka			
Provozní hmotnost dle EU	1360	1360	1470
Maximální užitečné zatížení	575	585	630
Přípustná celková hmotnost	1935	1945	2100
Dovolené zatížení střeš. nosiče	75		
2,0 l Duratec-HE 107 kW (145 PS), manuální převodovka			
Provozní hmotnost dle EU	1360	1360	1470
Maximální užitečné zatížení	545	555	600
Přípustná celková hmotnost	1905	1915	2070
Dovolené zatížení střeš. nosiče	75		

Hmotnost vozidla (kg)	4dveřový	5dveřový	Kombi
2,0 l Duratec-HE 107 kW (145 k), automatická převodovka			
Provozní hmotnost dle EU	1360	1470	1470
Maximální užitečné zatížení	575	480	625
Přípustná celková hmotnost	1935	1950	2095
Dovolené zatížení střeš. nosiče	75		
2,5 l Duratec-VE 125 kW (170 k), manuální převodovka			
Provozní hmotnost dle EU	1470	1470	1590
Maximální užitečné zatížení	505	520	550
Přípustná celková hmotnost	1975	1990	2140
Dovolené zatížení střeš. nosiče	75		
2,5 l Duratec-VE 125 kW (170 k), automatická převodovka			
Provozní hmotnost dle EU	1470	1470	1590
Maximální užitečné zatížení	540	555	580
Přípustná celková hmotnost	2010	2025	2170
Dovolené zatížení střeš. nosiče	75		
3,0 l Duratec-VE 150 kW (203 k), manuální převodovka			
Provozní hmotnost dle EU	1464	1475	1552
Maximální užitečné zatížení	521	520	618
Přípustná celková hmotnost	1985	1995	2170
Dovolené zatížení střeš. nosiče	75		

Technická data

Hmotnost vozidla (kg)	4dveřový	5dveřový	Kombi
3,0 I Duratec-ST 166 kW (226 k), manuální převodovka			
Provozní hmotnost dle EU	1470	1470	1590
Maximální užitečné zatížení	505	520	555
Přípustná celková hmotnost	1975	1990	2145
Dovolené zatížení střeš. nosiče	75		
2,0 I DuraTorq-TDDi 66 kW (90 k), manuální převodovka			
Provozní hmotnost dle EU	1470	1470	1590
Maximální užitečné zatížení	535	545	585
Přípustná celková hmotnost	2005	2015	2175
Dovolené zatížení střeš. nosiče	75		
2,0 I DuraTorq-TDCi 85 kW (115 k) 5stupňová manuální převodovka			
Provozní hmotnost dle EU	1470	1470	1590
Maximální užitečné zatížení	550	555	595
Přípustná celková hmotnost	2030	2025	2185
Dovolené zatížení střeš. nosiče	75		
2,0 I DuraTorq-TDCi 85 kW (115 k) 6stupňová manuální převodovka			
Provozní hmotnost dle EU	1470	1470	1590
Maximální užitečné zatížení	560	565	605
Přípustná celková hmotnost	2030	2035	2195
Dovolené zatížení střeš. nosiče	75		

Technická data

Hmotnost vozidla (kg)	4dveřový	5dveřový	Kombi
2,0 I DuraTorq-TDCi 85 kW (115 k) automatická převodovka			
Provozní hmotnost dle EU	1590	1590	1590
Maximální užitečné zatížení	475	485	645
Přípustná celková hmotnost	2065	2075	2235
Dovolené zatížení střeš. nosiče	75		
2,0 I DuraTorq-TDCi 96 kW (130 k) manuální převodovka			
Provozní hmotnost dle EU	1470	1470	1590
Maximální užitečné zatížení	560	565	605
Přípustná celková hmotnost	2030	2035	2195
Dovolené zatížení střeš. nosiče	75		
2,0 I DuraTorq-TDCi 96 kW (130 k) automatická převodovka			
Provozní hmotnost dle EU	1590	1590	1590
Maximální užitečné zatížení	575	485	645
Přípustná celková hmotnost	2065	2075	2235
Dovolené zatížení střeš. nosiče	75		
2,2 I DuraTorq-TDCi 114 kW (155 k), manuální převodovka			
Provozní hmotnost dle EU	1467	1478	1555
Maximální užitečné zatížení	538	537	635
Přípustná celková hmotnost	2005	2015	2190
Dovolené zatížení střeš. nosiče	75		

PNEUMATIKY

Tlak v pneumatikách

Tlak v pneumatice náhradního kola by měl být nastaven na nejvyšší hodnotu platnou pro danou kombinaci vozidlo/velikost pneumatik.

Při používání zimních pneumatik je třeba dodržovat tlaky v pneumatikách doporučené výrobcem pneumatik.

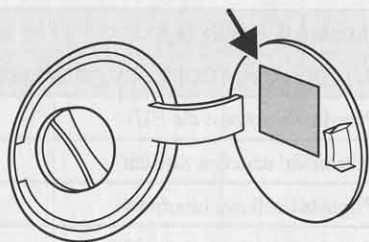

Štítek s tlaky v pneumatikách je umístěn na vnitřní straně uzávěru plnicího hrdla paliva.

Tlaky v pneumatikách (studené pneumatiky)

Velikost pneumatik ¹	bar			
	Normální zatížení do 3 osob		Plné zatížení více než 3 osoby	
	Přední	Zadní	Přední	Zadní
1,8 l Duratec-HE/-SCi a 2,0 l Duratec-HE				
205/50 R 16	2,3	2,1	2,5	2,8
205/55 R 16	2,1	2,1	2,4	2,8
205/50 R 17	2,1	2,1	2,5	2,8
225/40 R 18	2,2	2,1	2,4	2,8/2,9 ²
2,5 l Duratec-VE a 3,0 l Duratec-VE 150 kW (203 PS)				
205/50 R 16	2,5	2,2	2,7	2,8
205/55 R 16	2,3	2,1	2,4	2,8
205/50 R 17	2,3	2,1	2,5	2,8
225/40 R 18	2,4	2,1	2,6	2,8/2,9 ²
3,0 l Duratec-ST 166 kW (226 k)				
225/40 R 18	2,3	2,1	2,5	2,8/2,9 ²

¹ Rychlostní klasifikace H, V, W nebo Y závisí na motoru

² Model kombi

Tlaky v pneumatikách (studené pneumatiky)

Velikost pneumatik ¹	bar			
	Normální zatížení do 3 osob		Plné zatížení více než 3 osoby	
	Přední	Zadní	Přední	Zadní
2,0 l DuraTorq-TDDi/-TDCi Turbodiesel a 2,2 l DuraTorq-TDCi Turbodiesel s manuální převodovkou				
205/50 R 16	2,6	2,2	2,7	2,8
205/55 R 16	2,3	2,1	2,4	2,8
205/50 R 17	2,4	2,2	2,6	2,8
225/40 R 18	2,5	2,3	2,7	2,8/2,9 ³
2,0 l DuraTorq-TDCi Turbodiesel s automatickou převodovkou				
205/50 R 16	2,3	2,1	2,6	2,8
205/55 R 16	2,3	2,1	2,6	2,8
205/50 R 17	2,5	2,3	2,7	2,8
225/40 R 18	2,6	2,3	2,8	2,8/2,9 ²
Všechny				
T125/85 R 16 ⁴	4,2	4,2	4,2	4,2

¹ Rychlostní klasifikace H, V, W nebo Y závisí na motoru

² Model kombi

³ Model kombi, ale ne 2,0 l DuraTorq-TDCi 85 kw (115 k) s 6stupňovou manuální převodovkou

⁴ Dočasné náhradní kolo

Jezdíte-li trvale nebo delší dobu vysokou rychlostí, je třeba zvýšit tlak v pneumatikách na hodnoty uvedené na následující stránce.

Tlaky v pneumatikách uvedené na druhé straně listu platí jako standardní hodnoty také pro vozidla se sportovním zavěšením bez ohledu na rychlost vozidla.

Tlaky v pneumatikách pro trvalou cestovní rychlost nad 160 km/h (studené pneumatiky)

Velikost pneumatik ¹	bar			
	Normální zatížení do 3 osob		Plné zatížení více než 3 osoby	
	Přední	Zadní	Přední	Zadní
1,8 l Duratec-HE 16V/-SCi 2,0 l Duratec-HE 16V				
205/50 R 16	2,5	2,4	2,7	3,1
205/55 R 16	2,4	2,4	2,7	3,0
205/50 R 17	2,4	2,4	2,7	3,1
225/40 R 18	2,2	2,2	2,7	3,0
2,5 l Duratec-VE a 3,0 l Duratec-VE 150 kW (203 PS)				
205/50 R 16	2,8	2,5	3,0	3,2
205/55 R 16	2,5	2,4	2,7	3,1
205/50 R 17	2,7	2,5	2,9	3,1
225/40 R 18	2,5	2,3	2,7	3,0
3,0 l Duratec-ST 166 kW (226 k)²				
225/40 R 18	2,9	2,6	3,0	3,1
2,0 l DuraTorq-TDDi/-TDCi Turbodiesel a 2,2 l DuraTorq-TDCi Turbodiesel s manuální převodovkou				
205/50 R 16	2,8	2,5	2,9	3,0
205/55 R 16	2,5	2,4	2,7	3,0
205/50 R 17	2,8	2,5	2,9	3,1
225/40 R 18	2,6	2,3	2,7	3,0

¹ Rychlostní klasifikace H, V, W nebo Y závisí na motoru

² Pro trvalou cestovní rychlost nad 220 km/h

Tlaky v pneumatikách pro trvalou cestovní rychlost nad 160 km/h (studené pneumatiky)

Velikost pneumatik ¹	bar			
	Normální zatížení do 3 osob		Plné zatížení více než 3 osoby	
	Přední	Zadní	Přední	Zadní
2,0 l DuraTorq-TDCi Turbodiesel s automatickou převodovkou				
205/50 R 16	2,8	2,5	2,9	3,0
205/55 R 16	2,6	2,4	2,8	3,0
205/50 R 17	2,7	2,4	2,9	3,0
225/40 R 18	2,6	2,4	2,8	3,0

¹ Rychlostní klasifikace H, V, W nebo Y závisí na motoru

Sněhové řetězy

Používejte jen doporučené sněhové řetězy s malými články a hnacích kolech (předních), tj. průměr vnitřního zamykacího článku řetězu včetně zámku nesmí přesahovat 10 milimetrů. Nemontujte sněhové řetězy na zadní kola.

Sněhové řetězy se smí montovat jen na kolo 205/55 R 16 a 6,5 J x 16".

Nepřekračujte rychlost 50 km/h. Na vozovkách bez sněhu řetězy ihned odmontujte.

Systémy ABS budou nadále fungovat normálně.

Vozidla s řízením dynamické stability (ESP) mohou vykazovat některé neobvyklé jízdní charakteristiky. Vyhnete se tomu, když řízení dynamické stability vypnete. Viz oddíl *Řízení dynamické stability (ESP)*, strana 106 a další.

Aby nedošlo k poškození plnopříměrových krytů kol, měly by se před jízdou se sněhovými řetězy odmontovat.

ROZMĚRY

4dveřový

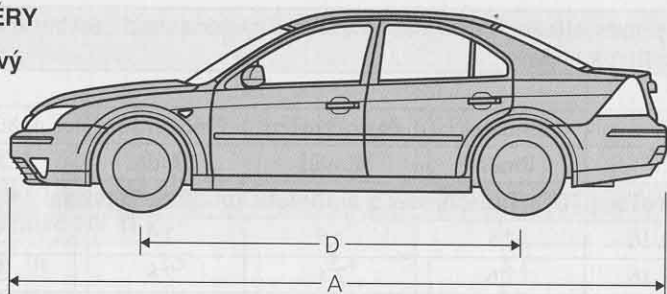

5dveřový

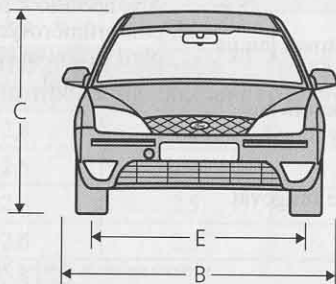
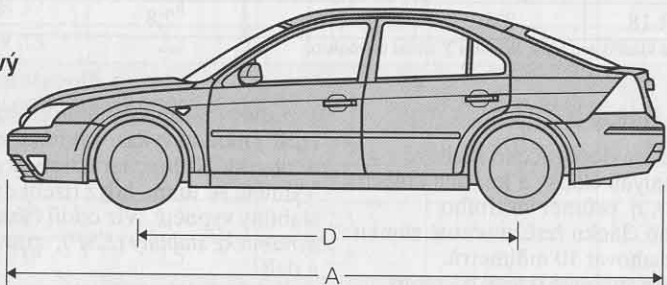

Rozměry (mm)		4/5dveřový
A = maximální délka		4731/4753 ¹ /4756 ²
B = celková šířka (včetně vněj. zpět. zrcátek)		1931
C = celková výška (provozní hmotnost dle EU)		1429-1459/1415-1459 ²
D = rozvor náprav		2754
E = rozchod kol		přední 1522
		zadní 1537

¹ se soupravou pro stylizaci karosérie
² modely ST 220

Kombi

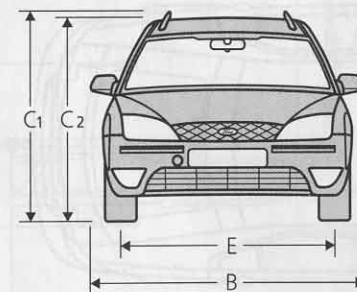
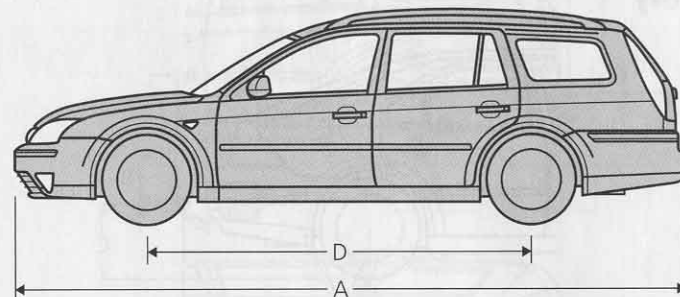

Rozměry (mm)		Kombi
A = maximální délka		4804/4831 ¹ /4833 ²
B = celková šířka (včetně vnějších zpětných zrcátek)		1931
C = celková výška (provozní hmotnost dle EU)		1481-1514/1427-1514 ²
C = celková výška (provozní hmotnost dle EU)		1441-1471
D = rozvor náprav		2754
E = rozchod kol		přední 1522
		zadní 1537

¹ se soupravou pro stylizaci karosérie
² modely ST 220

UPEVNŮVACÍ BODY PRO TAŽNÉ ZAŘÍZENÍ

 Montáž tažného zařízení by měl provádět pouze odborník.

4/5dveřový

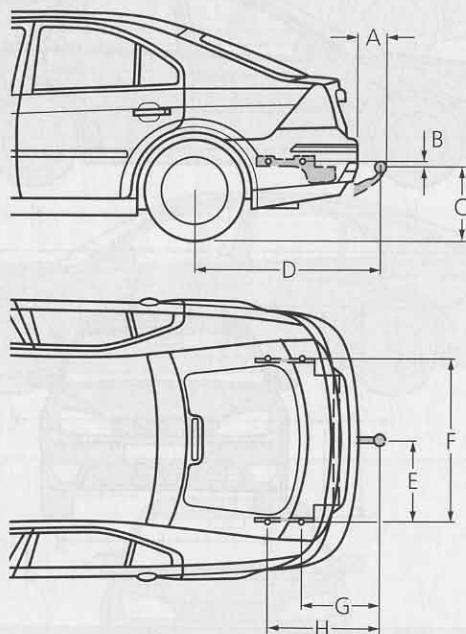

Vzdálenosti	mm ¹
A = nárazník - střed kulového kloubu	91
B = upevňovací bod - střed kulového kloubu	13
C = povrch podkladu - střed kulového kloubu	440-468 ²
D = střed kola - střed kulového kloubu	1102
E = střed kulového kloubu - podélník	413
F = vnitřní strany podélníků	825
G = střed kulového kloubu - střed 1. upevňovacího bodu	472
H = střed kulového kloubu - střed 2. upevňovacího bodu	673

¹ Všechny rozměry odpovídají tažnému zařízení oficiálně dodávanému firmou Ford.

² S vozidlem při provozní hmotnosti dle EU.

Kombi

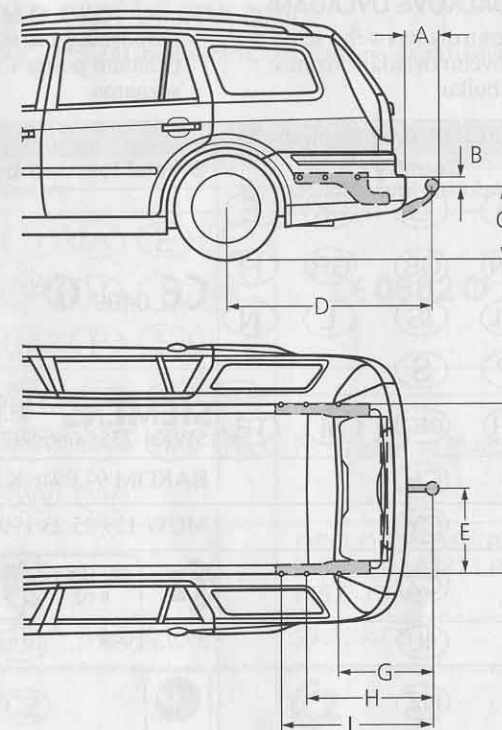

Vzdálenosti	mm ¹
A = nárazník - konec kulového kloubu	105
B = upevňovací bod - střed kulového kloubu	66
C = povrch podkladu - střed kulového kloubu	447-480 ²
D = střed kola - střed kulového kloubu	1189
E = střed kulového kloubu - podélník	489
F = vnitřní strany podélníků	978
G = střed kulového kloubu - střed 1. upevňovacího bodu	410
H = střed kulového kloubu - střed 2. upevňovacího bodu	595
I = střed kulového kloubu - střed 3. upevňovacího bodu	740







¹ Všechny rozměry odpovídají tažnému zařízení oficiálně dodávanému firmou Ford.

² S vozidlem při provozní hmotnosti dle EU.

RADIOVÉ DÁLKOVÉ OVLÁDÁNÍ

V případě kontroly typového schválení vašeho dálkového ovládání viz níže uvedenou tabulku.



Doporučujeme vám používat dálkové ovládání pouze v zemích uvedených na seznamu.

Type approval of the remote control					
Country					Official test number
(A)	(B)	(D)	(DK)	(E)	CE 0499 
(F)	(FIN)	(GB)	(GR)	(H)	
(I)	(IRL)	(IS)	(L)	(N)	
(NL)	(P)	(S)			
(AUS)	(BR)	(GBZ)	(M)	(TR)	
		(CH)			SIEMENS 433,92 MHz 5WK4 725/8686/8071
		(CY)			BAKOM 97.0946.K.P.
		(CZ)			MCW 129/95 23/1997
		(IL)			 ČTÚ 1999 2 R 712 
		(NZ)			
		(PL)			272/3-1998
		(RC)			 電波 88LP0012
		(SK)			 TÚ R 119 SR 1999 2
		(ZA)			Ref.No.: 3K43D/3R1B9/SPLS-RX9/98

1 Tímto Siemens prohlašuje, že toto dálkové ovládání je v souladu s podstatnými požadavky a jinými odpovídajícími nařízeními Direktivy 1999/5/EU.

IMOBILIZÉR (SYSTEM BLOKOVÁNÍ ODJEZDU)

Je-li kontrolováno typové schválení imobilizéru, odkazujeme na níže uvedenou tabulku.

Type approvals of the engine immobilisation system											
Country											Official test number
(A)	(B)	(CH)	(D)	(DK)	(E)	(F)					CE 0682 
(FIN)	(GB)	(GBZ)	(GR)	(H)	(I)	(IRL)					
(IS)	(L)	(N)	(NL)	(P)	(S)						
(AUS)	(BIH)	(BM)	(CY)	(ET)	(FP)	(GAB)					
(J)	(JA)	(KN)	(KWT)	(MAC)	(PNG)	(RL)					Nevyžaduje se žádné číslo
(TT)	(WD)	(WL)	(WV)	(YV)							
		(BRU)									DRO-D-PREMIER-10-1996-3860-LPD2-1387 LPD2-1388 LPD2-1389
		(CDN)									3043104475 A
		(CZ)									
		(HK)									<div style="border: 1px solid black; padding: 5px;"> <p>This device complies with the Telecommunication (Low Power Devices) Exemption From Licensing Order 此產品符合電訊(小功率設備)免牌條例 Certificate No.: LP 401280, LP 401281, LP 401282 證書號碼: Office of the Telecommunications Authority 電訊管理局</p> </div>
		(M)									WT/122/98 II
		(MAL)									F00053/1/2002
		(MEX)									RCPVI9801-607
		(NZ)									ENG 3/2/RFS29

Type approvals of the engine immobilisation system

Country	Official test number
(PL)	MŁ S.H. Nr 003/2002
(RC)	 電波 91LP0063  電波 91LP0067  電波 91LP0064
(SGP)	IDA approved part LPREQ-0259-2002
(SK)	171
(T)	D.O.1/130/2545
(TR)	B.61.TK.0.22.00.00/4940-2632
(USA)	NT8-15607CPATXCVR

A

ABS. Viz Brzdy	
Airbag	82-86
Boční airbagy	84
Dvoustupňová strategie	84
Přední airbagy	82-84
Stropní airbagy	85
Varovná kontrolka airbagů	8
Varovná kontrolka airbagu	86
Akumulátorová baterie	133
Odpojená baterie	92
Pomocná baterie	134
Startování pomocnými kabely	134
Údržba	133
Varovná kontrolka zapalování	7
Audiosystém zadních sedadel	51
Automatická převodovka	46-49
Hladina kapaliny v převodovce	147
Jízda s automatickou převodkou	95-98
Kickdown	96
Kontrolka rychloběhu	11
Manuální řazení	28, 48, 97
Nouzové uvolnění volicí páky z parkovací polohy	138
Přeřazení na nižší převodový stupeň (kickdown)	96
Polohy volicí páky	46-48
Rozjíždění	95-96
Startování motoru	94
Tažení	137

A

Automatická převodovka	
Zámek volicí páky	46
Zpětný chod	47
Automatické nastavování světél výšky	104

B

Baterie, Dálkové ovládání, výměna baterie	63-64
Bezpečnostní pásy	76-81
Předepínač bezpečnostního pásu	79
Péče o bezpečnostní pásy	81
Seřizování výšky	79
Signál nezapnutého bezpečnostního pásu	8, 80
Těhotné ženy	78
Varovná kontrolka předepínačů bezpečnostních pásů	86
Bezpečnostní spínač přerušení dodávky paliva	109-110

Brzdy	105-106
-------	---------

Asistent nouzového brzdění 106

Dvouokruhový brzdový systém	105
Kotoučové brzdy	105
Nádržka na brzdovou kapalinu	145
Protiblokovací brzdový systém (ABS)	105
Ruční brzda	51
Specifikace brzdové kapaliny	156
Varovná kontrolka ABS	9
Varovná kontrolka brzdového systému	9

C

Centrální zamykání.
Viz Zamykací systém

D

Dálkové ovládání audiosystému 33

Denní počítadlo kilometrů 13

Děti

Dětské bezpečnostní zámky 57

Dětské zádržné prostředky ... 86-91

Diagram údržby 139

Doplňování paliva 99

Doplňování provozních
kapalin 143-147

Držáky pohárů 49

Dvojitě uzamknutí 62

E

Elektricky ovládaná
okna 38-39, 41-42

Nastavení paměti elektricky
ovládaných oken na
výchozí hodnoty 42

Elektricky ovládaná okna
a střešní okno 38-42

ESP.

Viz Řízení dynamické stability (ESP)

H

Hmotnost vozidla 158-161

Hmotnosti 158-161

Hodiny, analogové 18

Houkačka 28

CH

Chladicí systém

Chladicí kapalina 146

Objem chladicí kapaliny 157

Ochrana proti korozi 146

Specifikace chladicí kapaliny 156

Ukazatel teploty 11

I

Identifikační čísla 151

Identifikační číslo vozidla 151

Identifikační štítek vozidla 151

Imobilizér 64-67

Kódované klíče 64

Typové schválení 171-172

J

Jízda 95

Brzdění s ABS 105

Jízda s automatickou
převodovkou 95-98

Jízda s katalyzátorem 99

Jízda s nákladem na střeše 103

Jízda s přívěsem 100

Jízda se střešním nákladem 103

K

Kapota 140

Klimatizace.

Viz Topení a větrání

Klíče. Viz Zamykací systém

Kola.

Viz Pneumatiky a kola

Kontrolky 6-11

L

Lékárnička 54

M

Manuální převodovka 44

Převodová kapalina 156

Startování
roztahováním/roztlačováním 137

Měnič CD 33

Mlhová světla. Viz Světla

Motorový olej 143-144

Měrka motorového oleje ... 143-144

Objemy 157

Specifikace oleje 156

Varovná kontrolka tlaku oleje 7

Víko plnicího hrdla
motorového oleje 144

Motory

Číslo motoru 151

Kapota 140

Program pro nouzový provoz 109

Přepravený motor 93

Startování motoru 92-94

Systém blokování odjezdu 64-67

Varovná kontrolka motoru 10

Vznětový motor, kontrolka
žhavicích svíček 6

Vznětový motor, startování 93

Vznětový motor, vypínání 93

Zabíhání 3

Zážehové motory 92

O

Objemy kapalin	157
Objemy provozních kapalin	157
Ochrana životního prostředí	3
Okna, elektricky ovládaná	38-39, 41-42
Omezovač otáček motoru	92
Opěrky hlavy. Viz Sedadla	
Originální díly	2
Ostřikování/stírání	
Ostřikování/stírání zadního skla	36
Stírání předního skla	34-35
Ostřikování/stírání předního skla	
Automatické stírání	35
Ostřikování/stírání skel	
Nádržka na ostřikovací kapalinu	147
Objem ostřikovací kapaliny	157
Ostřikovač hlavních světlometů	36
Páka stěračů	34-36
Stíratka stěračů	148
Trysky ostřikovačů	148
Osvětlení interiéru	119
Otáčkoměr	12

P

Palivo	152
Bezolovnatý benzin	152
Motorová nafta	152
Objem palivové nádrže	157
Palivová nádrž	152
Spotřeba paliva	152-155
Tankování	99
Ukazatel paliva	13
Varovná kontrolka nízké hladiny paliva	10
Palubní počítáč	30-32
Varovné signály, zvukové	30
Parkování	99
Ultrazvukový snímač parkovací vzdálenosti	108
Péče o vozidlo	149-150
Pneumatiky a kola	
Demontáž kola	131
Dočasná náhradní pneumatika	128, 133
Montáž kola	132-133
Náhradní kolo	128-129
Sněhové řetězy	165
Tlak v pneumatikách ..	149, 162-165
Výměna kola	127-133
Zvedání vozidla	130-131

P

Počítadlo ujetých kilometrů	13
Pojistky	121-126
Popelník	
Přední popelník	50
Zadní popelník	51
Poplašné zařízení proti krádeži	68
Poškození laku	150
Vypnutí poplachu	68
Protiblokovací brzdový systém. Viz Brzdy	
Provozní kapaliny vozidla	156-157
Předmluva	2
Přední sklo, vyhřívané	26
Přístrojová deska	4-5
Přístrojový panel	6-13
Přívěs	
Odnímatelné tažné zařízení	100-103
Tažení přívěsu	100-103
Tažné zařízení	100-103

R

Radiové dálkové ovládání, typové schválení	170
Rady pro svépomoc	109

Regulace rychlosti **28-29**

Kontrolka automatické regulace rychlosti **11**

Rozměry	166-167
Rychloběh	11, 47
Rychloměr	13

Ř

Řízení	
Hladina kapaliny posilovače řízení	147
Nastavení volantu	27
Specifikace kapaliny posilovače řízení	156
Zámek řízení	27

Řízení dynamické stability (ESP) **106-107**

Spínač ESP **18**

Varovná kontrolka ESP **10**

S	S
Sedadla 69-81	Studený start 92
Bederní opěrka 70	Světla
Dětské zádržné prostředky ... 86-91	Automatické světlomety 15-16
Opěrky hlavy 71	Dálková světla 30
Potahy sedadel 69, 85	Hlavní světlomety 14
Přední sedadla 69-73	Klopená světla 14, 30
Přední sedadla s ovládním prostředí 72	Kontrolka dálkových světel 8
Sklopení opěradla 74	Kontrolky 6-11
Spínač vyhřívání předních sedadel 72-73	Obrysová světla 14
Správná poloha 69	Ostřikovač hlavních světlometů ... 36
Vyhřívání přední sedadla 72-73	Osvětlení interiéru 37
Sedadla a bezpečnostní zádržné prostředky 69	Ovládací prvek nastavení sklonu světlometů 17
Servis 139-149	Páka směrových světel 30
Sklopení sedáků zadních sedadel ... 75	Parkovací světla 14
Sluneční clony 38	Přepínač světel 14-16
Spínač výstražných světel 18, 109	Seřízení xenonových světlometů .. 16
Spínač zapalování 27	Směrová světla 7
Spojková kapalina	Spínač výstražných světel 18
Nádržka na spojkovou kapalinu 145	Stmívač osvětlení přístrojů 16
Specifikace 156	Světla pro čtení 37
Startování motoru 92-94	Systém ostřikování světlometů .. 148
Startování pomocnými kabely 134	Varovné kontrolky 6-11
Stírání/ostřikování skel, Stírání při zpětném chodu 36	Vícefunkční páka 30-32
Střešní nosič 103-104	Vnější světla, varovný zvukový signál 14
Automatické nastavování světél výšky 104	Výměna žárovky 110-120
Střešní okno 39	Xenonové světlomety 16, 110
Bezpečnostní režim 40	Zadní mlhové světlo 15
Funkce proti sevření 39	Světla vnějších zrcátek svítící dolů .. 43

T	U
Tažení	Ukládací prostor na kazety a CD 51
Roztahování/ roztlačování 135-137	Uzamykací systém
Tažné oko 135	Centrální zamykání 58-63
Upevňovací body 168	Dětské bezpečnostní zámky 57
Technická data 151	Dálkové ovládání 56, 60-64
Topení a větrání 19-25	Dálkové ovládání, programování klíčů 62
Elektronická automatická regulace teploty 24-25	Dálkové ovládání, výměna baterie 63-64
Klimatizace 20-25	Dveřní zámky 56
Klimatizace, údržba 139	Globální otevření/globální uzavření 63
Manuální ovládání klimatizace 20-23	Klíče 56
Protipachový filtr 19	Klíče kódované pro imobilizér 64
Rozvod vzduchu 21	Otvírání kapoty 140
Typy oleje 156	Programování klíčů 62
	Spínač zapalování 27
	Systém dvojitého uzamknutí 59, 61, 62
	Varovná kontrolka otevřených dveří 8
	Zámek řízení 27
	Zámky 56-58
	Uzávěr plicního hrdla palivové nádrže 52
	Údržba a péče o vozidlo 139
	Úvod 2

V	Z
Varování před mrazem 6	Zapalovač 50
Varovné kontrolky 6-11	Zavazadlový prostor
Varovné signály, zvukové 14, 30	Kryt zavazadlového prostoru 52
Varovné symboly 3	Otevření zad'ových dveří 62
Větrání.	Otvírání zavazadlového
Viz Topení a větrání	prostoru 18, 57
Vícefunkční displej 12	Přeprava zavazadel 76
Vícefunkční páka 30-32	Varovná kontrolka,
Vyhřívání zadní sklo 26	zavazadlový prostor 8
Výstražný trojúhelník 54	Zvětšení ložné plochy 74-75
	Záruka 150
	Zásuvka 50
	Zásuvka/zapalovač 50
	Zrcátka
	Vnější zpětná zrcátka 42-44
	Vnější zpětná zrcátka,
	elektricky ovládaná 43
	Vnější zpětná zrcátka,
	vyhřívání 43
	Vnitřní zpětné zrcátko 37
	Zvedací body 130, 131
	Zvedák 130-131

Čerpání pohonných hmot

07/2004 CS

Otevření kapoty. Otočte znak Ford na mřížce chladiče nahoru. Odemkněte kapotu zasunutím klíče a otočením nejprve proti směru hodinových ručiček. Kapotu mírně nadzvedněte a otočte klíčem zcela ve směru hodinových ručiček. Po otevření ihned vyjměte klíč a otočte znak Ford zpět na místo.

Otevření uzávěru palivové nádrže. Zatáhněte za uvolňovací páku vedle sedadla řidiče.

Pro rychlou orientaci při tankování si můžete poznamenat níže uvedené údaje platné pro vaše vozidlo. Příslušné podrobnosti najdete v kapitole "Technická data".

Palivo

Objem palivové nádrže 58,5 litru

**Bezolovnatý
benzin (minimum
95 oktanů)**

Motorová nafta

Používejte pouze palivo splňující specifikace EN590. Nepoužívejte RME (bionaftu).

Motorový olej

Při dolévání oleje nikdy nepřekračujte značku MAX.

Viskozita

SAE 5W-30

Tlak v pneumatikách

Při studených pneumatikách -
v barech.

**Normální zatížení do
3 osob**

2,2 přední

2,2 zadní

Rozměr pneumatik

195/60 R 15

**Plné zatížení s více než 3
osobami**

2,3 přední

3,1 zadní